



ΕΛΛΗΝΙΚΗ ΔΗΜΟΚΡΑΤΙΑ
ΝΟΜΟΣ ΘΕΣΣΑΛΟΝΙΚΗΣ
ΔΗΜΟΣ ΘΕΣΣΑΛΟΝΙΚΗΣ
ΓΕΝΙΚΗ Δ/ΝΣΗ
Δ/ΝΣΗ ΠΡΟΜΗΘΕΙΩΝ ΚΑΙ ΑΠΟΘΗΚΩΝ
ΤΜΗΜΑ ΠΡΟΜΗΘΕΙΩΝ

Διακήρυξη 24/2024

Ηλεκτρονικού Ανοικτού Διαγωνισμού άνω των ορίων
για την προμήθεια με τίτλο:

«Προμήθεια ειδών καθαριότητας για τις ανάγκες του Δήμου
Θεσσαλονίκης και των Νομικών Προσώπων»

Αρ.Μελέτης: 1/2023

Τμήμα Μελετών
Δ/νση Ανακύκλωσης και Ανάπτυξης Συστημάτων Κυκλικής Οικονομίας

Προϋπολογισμός Δαπάνης: 1.149.586,32€ με ΦΠΑ 6% και 24%

Περιεχόμενα

ΠΕΡΙΕΧΟΜΕΝΑ	2
1. ΑΝΑΘΕΤΟΥΣΑ ΑΡΧΗ ΚΑΙ ΑΝΤΙΚΕΙΜΕΝΟ ΣΥΜΒΑΣΗΣ	4
1.1 ΣΤΟΙΧΕΙΑ ΑΝΑΘΕΤΟΥΣΑΣ ΑΡΧΗΣ	4
1.2 ΣΤΟΙΧΕΙΑ ΔΙΑΔΙΚΑΣΙΑΣ-ΧΡΗΜΑΤΟΔΟΤΗΣΗ	5
1.3 ΣΥΝΟΠΤΙΚΗ ΠΕΡΙΓΡΑΦΗ ΦΥΣΙΚΟΥ ΚΑΙ ΟΙΚΟΝΟΜΙΚΟΥ ΑΝΤΙΚΕΙΜΕΝΟΥ ΤΗΣ ΣΥΜΒΑΣΗΣ	25
1.4 ΘΕΣΜΙΚΟ ΠΛΑΙΣΙΟ	26
1.5 ΠΡΟΘΕΣΜΙΑ ΠΑΡΑΛΑΒΗΣ ΠΡΟΣΦΟΡΩΝ	33
1.6 ΔΗΜΟΣΙΟΤΗΤΑ	34
1.7 ΑΡΧΕΣ ΕΦΑΡΜΟΖΟΜΕΝΕΣ ΣΤΗ ΔΙΑΔΙΚΑΣΙΑ ΣΥΝΑΨΗΣ	35
2. ΓΕΝΙΚΟΙ ΚΑΙ ΕΙΔΙΚΟΙ ΟΡΟΙ ΣΥΜΜΕΤΟΧΗΣ	36
2.1 ΓΕΝΙΚΕΣ ΠΛΗΡΟΦΟΡΙΕΣ	36
2.1.1 Έγγραφα της σύμβασης	36
2.1.2 Επικοινωνία - Πρόσβαση στα έγγραφα της Σύμβασης	36
2.1.3 Παροχή Διευκρινίσεων	36
2.1.4 Γλώσσα.....	37
2.1.5 Εγγυήσεις	38
2.2 ΔΙΚΑΙΩΜΑ ΣΥΜΜΕΤΟΧΗΣ - ΚΡΙΤΗΡΙΑ ΠΟΙΟΤΙΚΗΣ ΕΠΙΛΟΓΗΣ	38
2.2.1 Δικαίωμα συμμετοχής	38
2.2.2 Εγγύηση συμμετοχής	39
2.2.3 Λόγοι αποκλεισμού.....	40
2.2.4 Καταλληλότητα άσκησης επαγγελματικής δραστηριότητας	45
2.2.5 Οικονομική και χρηματοοικονομική επάρκεια	45
2.2.6 Τεχνική και επαγγελματική ικανότητα.....	45
2.2.7 Πρότυπα διασφάλισης ποιότητας και πρότυπα περιβαλλοντικής διαχείρισης	46
2.2.8 Στήριξη στην ικανότητα τρίτων – Υπεργολαβία	46
2.2.8.1. Στήριξη στην ικανότητα τρίτων	46
2.2.8.2. Υπεργολαβία	46
2.2.9 Κανόνες απόδειξης ποιοτικής επιλογής.....	46
2.2.9.1 Προκαταρκτική απόδειξη κατά την υποβολή προσφορών	46
2.2.9.2 Αποδεικτικά μέσα.....	48
2.3 ΚΡΙΤΗΡΙΑ ΑΝΑΘΕΣΗΣ	54
2.3.1 Κριτήριο ανάθεσης	54
2.4 ΚΑΤΑΡΤΙΣΗ - ΠΕΡΙΕΧΟΜΕΝΟ ΠΡΟΣΦΟΡΩΝ	54
2.4.1 Γενικοί όροι υποβολής προσφορών	54
2.4.2 Χρόνος και Τρόπος υποβολής προσφορών	54
2.4.3 Περιεχόμενα Φακέλου «Δικαιολογητικά Συμμετοχής- Τεχνική Προσφορά»	57
2.4.3.1 Δικαιολογητικά Συμμετοχής	57
2.4.3.2 Τεχνική προσφορά	58
2.4.4 Περιεχόμενα Φακέλου «Οικονομική Προσφορά» / Τρόπος σύνταξης και υποβολής οικονομικών προσφορών.....	60
2.4.5 Χρόνος ισχύος των προσφορών.....	61
2.4.6 Λόγοι απόρριψης προσφορών.....	62
3. ΔΙΕΝΕΡΓΕΙΑ ΔΙΑΔΙΚΑΣΙΑΣ - ΑΞΙΟΛΟΓΗΣΗ ΠΡΟΣΦΟΡΩΝ	64
3.1 ΑΠΟΣΦΡΑΓΙΣΗ ΚΑΙ ΑΞΙΟΛΟΓΗΣΗ ΠΡΟΣΦΟΡΩΝ	64
3.1.1 Ηλεκτρονική αποσφράγιση προσφορών	64
3.1.2 Αξιολόγηση προσφορών	64
3.2 ΠΡΟΣΚΛΗΣΗ ΥΠΟΒΟΛΗΣ ΔΙΚΑΙΟΛΟΓΗΤΙΚΩΝ ΠΡΟΣΩΡΙΝΟΥ ΑΝΑΔΟΧΟΥ - ΔΙΚΑΙΟΛΟΓΗΤΙΚΑ ΠΡΟΣΩΡΙΝΟΥ ΑΝΑΔΟΧΟΥ	66
3.3 ΚΑΤΑΚΥΡΩΣΗ - ΣΥΝΑΨΗ ΣΥΜΒΑΣΗΣ	68
3.4 ΠΡΟΔΙΚΑΣΤΙΚΕΣ ΠΡΟΣΦΥΓΕΣ - ΠΡΟΣΩΡΙΝΗ ΚΑΙ ΟΡΙΣΤΙΚΗ ΔΙΚΑΣΤΙΚΗ ΠΡΟΣΤΑΣΙΑ	69
3.5 ΜΑΤΑΙΩΣΗ ΔΙΑΔΙΚΑΣΙΑΣ	72
4. ΟΡΟΙ ΕΚΤΕΛΕΣΗΣ ΤΗΣ ΣΥΜΒΑΣΗΣ	73
4.1 ΕΓΓΥΗΣΗ ΚΑΛΗΣ ΕΚΤΕΛΕΣΗΣ	73
4.2 ΣΥΜΒΑΤΙΚΟ ΠΛΑΙΣΙΟ - ΕΦΑΡΜΟΣΤΕΑ ΝΟΜΟΘΕΣΙΑ	73

4.3	ΌΡΟΙ ΕΚΤΕΛΕΣΗΣ ΤΗΣ ΣΥΜΒΑΣΗΣ.....	73
4.4	ΥΠΕΡΓΟΛΑΒΙΑ	74
4.5	ΤΡΟΠΟΠΟΙΗΣΗ ΣΥΜΒΑΣΗΣ ΚΑΤΑ ΤΗ ΔΙΑΡΚΕΙΑ ΤΗΣ	75
4.6	ΔΙΚΑΙΩΜΑ ΜΟΝΟΜΕΡΟΥΣ ΛΥΣΗΣ ΤΗΣ ΣΥΜΒΑΣΗΣ	75
5.	ΕΙΔΙΚΟΙ ΟΡΟΙ ΕΚΤΕΛΕΣΗΣ ΤΗΣ ΣΥΜΒΑΣΗΣ	77
5.1	ΤΡΟΠΟΣ ΠΛΗΡΩΜΗΣ	77
5.2	ΚΗΡΥΞΗ ΟΙΚΟΝΟΜΙΚΟΥ ΦΟΡΕΑ ΕΚΠΤΩΤΟΥ - ΚΥΡΩΣΕΙΣ	78
5.3	ΔΙΟΙΚΗΤΙΚΕΣ ΠΡΟΣΦΥΓΕΣ ΚΑΤΑ ΤΗ ΔΙΑΔΙΚΑΣΙΑ ΕΚΤΕΛΕΣΗΣ ΤΩΝ ΣΥΜΒΑΣΕΩΝ	79
5.4	ΔΙΚΑΣΤΙΚΗ ΕΠΙΛΥΣΗ ΔΙΑΦΟΡΩΝ	79
6.	ΧΡΟΝΟΣ ΚΑΙ ΤΡΟΠΟΣ ΕΚΤΕΛΕΣΗΣ	81
6.1	ΧΡΟΝΟΣ ΠΑΡΑΔΟΣΗΣ ΑΓΑΘΩΝ	81
6.2	ΠΑΡΑΛΑΒΗ ΑΓΑΘΩΝ - ΧΡΟΝΟΣ ΚΑΙ ΤΡΟΠΟΣ ΠΑΡΑΛΑΒΗΣ ΑΓΑΘΩΝ	81
6.3	ΕΙΔΙΚΟΙ ΟΡΟΙ ΝΑΥΛΩΣΗΣ – ΑΣΦΑΛΙΣΗΣ - ΑΝΑΚΟΙΝΩΣΗΣ ΦΟΡΤΩΣΗΣ ΚΑΙ ΠΟΙΟΤΙΚΟΥ ΕΛΕΓΧΟΥ ΣΤΟ ΕΞΩΤΕΡΙΚΟ	83
6.4	ΑΠΟΡΡΙΨΗ ΣΥΜΒΑΤΙΚΩΝ ΑΓΑΘΩΝ – ΑΝΤΙΚΑΤΑΣΤΑΣΗ	83
6.5	ΔΕΙΓΜΑΤΑ – ΔΕΙΓΜΑΤΟΛΗΨΙΑ – ΕΡΓΑΣΤΗΡΙΑΚΕΣ ΕΞΕΤΑΣΕΙΣ	83
6.6	ΕΓΓΥΗΜΕΝΗ ΛΕΙΤΟΥΡΓΙΑ ΠΡΟΜΗΘΕΙΑΣ.....	84
6.7	ΑΝΑΠΡΟΣΑΡΜΟΓΗ ΤΙΜΗΣ	84
7.	ΠΡΟΣΤΑΣΙΑ ΠΡΟΣΩΠΙΚΩΝ ΔΕΔΟΜΕΝΩΝ	86
	ΠΑΡΑΡΤΗΜΑΤΑ	88
	ΠΑΡΑΡΤΗΜΑ Ι : ΕΥΡΩΠΑΪΚΟ ΕΝΙΑΙΟ ΈΓΓΡΑΦΟ ΣΥΜΒΑΣΗΣ [ΕΕΕΣ]	88
	ΠΑΡΑΡΤΗΜΑ ΙΙ: ΤΕΧΝΙΚΕΣ ΠΡΟΔΙΑΓΡΑΦΕΣ, ΕΝΔΕΙΚΤΙΚΟΣ ΠΡΟΫΠΟΛΟΓΙΣΜΟΣ (Υπ’ ΑΡΙΘ. 1/2023 ΜΕΛΕΤΗ ΤΟΥ ΤΜΗΜΑΤΟΣ ΜΕΛΕΤΩΝ ΤΗΣ Δ/ΝΣΗΣ ΑΝΑΚΥΚΛΩΣΗΣ ΚΑΙ ΑΝΑΠΤΥΞΗΣ ΣΥΣΤΗΜΑΤΩΝ ΚΥΚΛΙΚΗΣ ΟΙΚΟΝΟΜΙΑΣ).....	88
	ΠΑΡΑΡΤΗΜΑ ΙΙΙ: ΈΝΤΥΠΟ ΟΙΚΟΝΟΜΙΚΗΣ ΠΡΟΣΦΟΡΑΣ	88
	ΠΑΡΑΡΤΗΜΑ ΙV: ΠΙΝΑΚΑΣ-ΥΠΟΔΕΙΓΜΑ «ΤΕΜΑΧΙΑ ΠΟΥ ΑΝΑΛΟΓΟΥΝ ΓΙΑ ΕΙΔΗ ΜΕ ΤΙΜΗ ΚG Η L»	88
	ΠΑΡΑΡΤΗΜΑ V: ΤΥΠΟΠΟΙΗΜΕΝΟ ΕΝΤΥΠΟ ΥΠΟΒΟΛΗΣ ΠΡΟΣΦΥΓΗΣ	88
	ΠΑΡΑΡΤΗΜΑ VI: ΠΙΝΑΚΑΣ ΑΝΤΙΣΤΟΙΧΙΣΗΣ ΛΟΓΩΝ ΑΠΟΚΛΕΙΣΜΟΥ-ΚΡΙΤΗΡΙΩΝ ΠΟΙΟΤΙΚΗΣ ΕΠΙΛΟΓΗΣ ΚΑΙ ΑΠΟΔΕΙΚΤΙΚΩΝ ΜΕΣΩΝ.(ΕΑΑΔΗΣΥ)	88
	ΠΑΡΑΡΤΗΜΑ VII: ΠΕΡΙΧΟΜΕΝΟ ΥΠΕΥΘΥΝΩΝ ΔΗΛΩΣΕΩΝ ΠΟΥ ΠΡΟΣΚΟΜΙΖΟΝΤΑΙ ΩΣ ΔΙΚΑΙΟΛΟΓΗΤΙΚΑ ΚΑΤΑΚΥΡΩΣΗΣ. (ΕΑΑΔΗΣΥ) ...	88

1. ΑΝΑΘΕΤΟΥΣΑ ΑΡΧΗ ΚΑΙ ΑΝΤΙΚΕΙΜΕΝΟ ΣΥΜΒΑΣΗΣ

1.1 Στοιχεία Αναθέτουσας Αρχής

Επωνυμία	ΔΗΜΟΣ ΘΕΣΣΑΛΟΝΙΚΗΣ
Αριθμός Φορολογικού Μητρώου (Α.Φ.Μ.)	998082845
Κωδικός Αναθέτουσας Αρχής για την ηλεκτρονική τιμολόγηση ¹	1007.E80701.00109
Ταχυδρομική διεύθυνση	ΒΑΣΙΛΕΩΣ ΓΕΩΡΓΙΟΥ Α΄ 1
Πόλη	ΘΕΣΣΑΛΟΝΙΚΗ
Ταχυδρομικός Κωδικός	54636
Χώρα ²	ΕΛΛΑΔΑ
Κωδικός NUTS ³	EL522
Τηλέφωνο	2313 317777
Ηλεκτρονικό Ταχυδρομείο (e-mail)	info@thessaloniki.gr
Αρμόδιος για πληροφορίες ⁴ για τους όρους της διακήρυξης	Τμήμα Προμηθειών Δ/ση Προμηθειών & Αποθηκών Π. Κωνσταντίνου Τηλ. : 2313317533 e-mail: p.konstantinou@thessaloniki.gr
Αρμόδιος για πληροφορίες για την Τεχνική Περιγραφή-Τεχνικές Προδιαγραφές (Υπ' αριθμ. 1/2023 Μελέτη του Τμήματος Μελετών της Δ/σης Ανακύκλωσης και Ανάπτυξης Συστημάτων Κυκλικής Οικονομίας)	Τμήμα Μελετών Δ/ση Ανακύκλωσης και Ανάπτυξης Συστημάτων Κυκλικής Οικονομίας Ν.Κερμανίδου Τηλ. : 2313318860 e-mail: n.kermanidou@thessaloniki.gr
Γενική Διεύθυνση στο διαδίκτυο (URL)	www.promitheus.gov.gr
Διεύθυνση του προφίλ αγοραστή στο διαδίκτυο (URL) ⁵	www.thessaloniki.gr

Είδος Αναθέτουσας Αρχής

Η Αναθέτουσα Αρχή είναι ⁶ Δήμος, αποτελεί «μη κεντρική αναθέτουσα αρχή» και ανήκει στην Γενική Κυβέρνηση (Υποτομέας ΟΤΑ) ⁷

¹ Άρθρο 53 παρ. 2 περ. α του ν. 4412/2016. Ο κωδικός της αναθέτουσας αρχής για την ηλεκτρονική τιμολόγηση, όπως αυτός προσδιορίζεται στον επίσημο ιστότοπο της ΓΓΠΣΔΔ. Πρβλ. Απόφαση αριθμ. 63446/2021 Κ.Υ.Α (Β' 2338/02.06.2021) των Υπουργών Οικονομικών – Ανάπτυξης και Επενδύσεων – Επικρατείας «Καθορισμός Εθνικού Μορφότυπου ηλεκτρονικού τιμολογίου στο πλαίσιο των Δημοσίων Συμβάσεων», άρθρο 3 παρ.6, πεδίο «ΒΤ-46: Κωδικός αγοραστή», σε συνδυασμό με το πεδίο «ΒΤ-10: Στοιχείο αναφοράς Αγοραστή».

² Μόνο για συμβάσεις άνω των ορίων

³ Μόνο για συμβάσεις άνω των ορίων

⁴ Συμπληρώνεται το όνομα, η διεύθυνση, ο αριθμός τηλεφώνου η διεύθυνση ηλεκτρονικού ταχυδρομείου (e-mail) της υπηρεσίας που διενεργεί τον διαγωνισμό, καθώς και ο αρμόδιος υπάλληλος της υπηρεσίας αυτής, άρθρο 53 παρ. 2 περ. γ του ν. 4412/2016

⁵ Εφόσον υπάρχει και για συμβάσεις άνω των ορίων

⁶ Αναφέρεται το είδος της Α.Α., πχ Υπουργείο, Περιφέρεια, Αποκεντρωμένη Διοίκηση, Νοσοκομείο, Δήμος, ΑΕ του Δημοσίου κλπ και αν αποτελεί «κεντρική κυβερνητική αρχή (ΚΚΑ)» ή «μη κεντρική αναθέτουσα αρχή» κατά την έννοια του άρθρου 2 παρ. 1 περ. 2 και 3 του ν. 4412/2016

⁷ Αναφέρεται σε ποια υποδιαίρεση του δημόσιου τομέα ανήκει η Α.Α.: α) Γενική Κυβέρνηση (Υποτομέας Κεντρικής Κυβέρνησης, Υποτομέας ΟΤΑ, Υποτομέας ΟΚΑ) ή β) Δημόσιος Τομέας (Πλην Γενικής Κυβέρνησης) κατά τις υποδιαιρέσεις του άρθρου 14 του ν. 4270/14.

Κύρια δραστηριότητα Α.Α.⁸

Η κύρια δραστηριότητα της Αναθέτουσας Αρχής είναι οι Γενικές Δημόσιες Υπηρεσίες.

Στοιχεία Επικοινωνίας⁹

- α) Τα έγγραφα της σύμβασης είναι διαθέσιμα για ελεύθερη, πλήρη, άμεση & δωρεάν ηλεκτρονική πρόσβαση μέσω της διαδικτυακής πύλης (www.promitheus.gov.gr) του Ο.Π.Σ. Ε.Σ.Η.ΔΗ.Σ.¹⁰
- β) Κάθε είδους επικοινωνία και ανταλλαγή πληροφοριών πραγματοποιείται μέσω του Ε.Σ.Η.ΔΗ.Σ. Προμήθειες και Υπηρεσίες (εφεξής Ε.Σ.Η.ΔΗ.Σ.), το οποίο είναι προσβάσιμο από τη Διαδικτυακή Πύλη (www.promitheus.gov.gr) του Ο.Π.Σ. Ε.Σ.Η.ΔΗ.Σ.
- γ) Περαιτέρω πληροφορίες είναι διαθέσιμες από:
- την προαναφερθείσα Γενική Διεύθυνση στο διαδίκτυο (URL): www.promitheus.gov.gr .
 - τον δικτυακό τόπο του Δήμου Θεσσαλονίκης στη διεύθυνση www.thessaloniki.gr στο banner “ΘΕΛΩ ΑΠΟ ΤΟ ΔΗΜΟ” στο μενού “ΘΕΛΩ ΝΑ ΕΝΗΜΕΡΩΘΩ”, υπομενού “Προκηρύξεις Διακηρύξεις” και στην επιλογή “Σώματα Προκηρύξεων και Διακηρύξεων”

1.2 Στοιχεία Διαδικασίας-Χρηματοδότηση

Είδος διαδικασίας

Ο διαγωνισμός θα διεξαχθεί με την ανοικτή διαδικασία του άρθρου 27 του ν. 4412/16.

Χρηματοδότηση της σύμβασης¹¹

Φορέας χρηματοδότησης της παρούσας σύμβασης είναι ο Δήμος Θεσσαλονίκης και τα Νομικά Πρόσωπά του.

Πηγές Χρηματοδότησης της παρούσας σύμβασης είναι:

- Ιδίοι Πόροι
- Ανταποδοτικά Έσοδα
- Έσοδα Κοιμητηριών
- Πρόγραμμα «Κεντρική Μακεδονία 2021-2027»-ΕΣΠΑ
 - Πράξη «Συνεχιζόμενες Δομές Αστέγων Δήμου Θεσσαλονίκης» με βάση την Απόφαση Ένταξης με αρ. πρωτ. 3745/21-08-2023 του Περιφερειάρχη Κεντρικής Μακεδονίας και έχει λάβει κωδικό ΟΠΣ:6001891
 - Πράξη «Συνέχιση λειτουργίας του ξενώνα φιλοξενίας γυναικών και των παιδιών του Δήμου Θεσσαλονίκης» με βάση την Απόφαση Ένταξης με αρ. πρωτ. 540/13-02-2023 του Περιφερειάρχη Κεντρικής Μακεδονίας και έχει λάβει κωδικό ΟΠΣ: 6001592
 - Πράξη «Συνέχιση λειτουργίας Κέντρων Κοινότητας με παράρτημα ΚΕΜ του Δήμου Θεσσαλονίκης» με βάση την Απόφαση Ένταξης με αρ. πρωτ. 4307/21-09-2023 (Ορθή επανάληψη 15-11-2023) του Περιφερειάρχη Κεντρικής Μακεδονίας και έχει λάβει κωδικό ΟΠΣ: 6001893
 - Πράξη «Συνεχιζόμενες δομές παροχής βασικών αγαθών Δήμου Θεσσαλονίκης» με βάση την Απόφαση Ένταξης με αρ. πρωτ. 4388/27-09-2023 του Περιφερειάρχη Κεντρικής Μακεδονίας και έχει λάβει κωδικό ΟΠΣ: 6002253

⁸ Επιλέγεται η κύρια δραστηριότητα της Α.Α., βλέπε και Παράρτημα ΙΙ (Προκήρυξη Σύμβασης), Τμήμα Ι, παρ 1.5, Εκτελεστικού Κανονισμού (ΕΕ) 2015/1986 της Επιτροπής (L 296). α) Γενικές δημόσιες υπηρεσίες β) Άμυνα, γ) Δημόσια τάξη και ασφάλεια, δ) Περιβάλλον, ε) Οικονομικές και δημοσιονομικές υποθέσεις, στ) Υγεία, ζ) Στέγαση και υποδομές κοινής ωφέλειας, η) Κοινωνική προστασία, θ) Αναψυχή, πολιτισμός και θρησκεία, ι) Εκπαίδευση, ια) Τυχόν άλλη δραστηριότητα.

⁹ Επιλέγονται και συμπληρώνονται τα αντίστοιχα εδάφια, πρβλ άρθρα 22 και 67 ν. 4412/16

¹⁰ Εάν η πρόσβαση στα έγγραφα είναι περιορισμένη, αντί των αναφερομένων στο α) συμπληρώνεται: «Η πρόσβαση στα έγγραφα είναι περιορισμένη. Περαιτέρω πληροφορίες παρέχονται στη διεύθυνση (URL) :»

¹¹ Το περιεχόμενο της παραγράφου διαμορφώνεται ανάλογα με την πηγή χρηματοδότησης (Πρβλ. παρ. 2 περ. ζ του άρθρου 53 του ν.4412/16 όπως διαμορφώθηκε με το άρθρο 16 του ν. 4782/21)

- ο Δράση «Προώθηση και υποστήριξη παιδιών για την ένταξή τους στην προσχολική εκπαίδευση και για την πρόσβαση παιδιών και ατόμων με αναπηρία, σε υπηρεσίες δημιουργικής απασχόλησης»

Η δαπάνη των υπό προμήθεια ειδών προϋπολογίσθηκε στο ποσό των 1.149.586,32€ με το Φ.Π.Α. 6% και 24% € (Καθαρή αξία 963.117,44 €, ΦΠΑ 24% 171.575,78 € και ΦΠΑ 6% 14.893,10 €) και αναλύεται ως εξής:

1. Δήμος Θεσσαλονίκης:

Η δαπάνη για την προμήθεια ειδών καθαριότητας των υπηρεσιών του Δήμου Θεσσαλονίκης ανέρχεται στο ποσό των 657.263,38 € συμπεριλαμβανομένου του Φ.Π.Α. 24% και 6% (Καθαρή αξία 551.420,88 € ,ΦΠΑ 24% 97.009,66 € και Φ.Π.Α. 6% 8.832,84 €) η οποία εγκρίθηκε με την υπ' αριθμ. 74/249559/20-10-2023 Απόφαση Δημάρχου (ΑΔΑΜ:23REQ013616745 2023-10-20) (ΑΔΑ: Ψ59ΤΩΡ5-ΒΔΚ) και θα βαρύνει τους κάτωθι Κ.Α. των Υπηρεσιών του προϋπολογισμού εξόδων του Δήμου κατ' έτος όπως εξειδικεύονται στην υπ' αριθμ. 558/05-03-2024 και με αριθ.Πρωτ. 54198/2024 Απόφαση Ανάληψης Υποχρέωσης (ΑΔΑ: 6Μ56ΡΡ5-3ΤΝ) ως εξής:

Κ.Α.Ε.	Δ/ΝΣΗ	ΕΤΟΣ 2024 ΠΟΣΟ ΣΕ €	ΕΤΟΣ 2025 ΠΟΣΟ ΣΕ €	ΕΤΟΣ 2026 ΠΟΣΟ ΣΕ €	ΣΥΝΟΛΟ ΠΟΣΟ ΣΕ €
10/6631.01.01	10.020 Αυτοτελές Τμήμα Διοικητικής Υποστήριξης Δημάρχου - ΜΕ.ΔΕ.10.020	483,09	0,00	0,00	483,09
	10.021 Αυτοτελές Τμήμα Διοικητικής Υποστήριξης Προέδρου Δημοτικού Συμβουλίου - ΜΕ.ΔΕ.10.021	18,55	0,00	0,00	18,55
	10.022 Αυτοτελές Τμήμα Διοικητικής Υποστήριξης Γενικού Γραμματέα - ΜΕ.ΔΕ.10.022	430,20	168,81	0,00	599,01
	10.023 Διεύθυνση Εσωτερικού Ελέγχου	10,00	17,30	31,00	58,30
	10.024 Αυτοτελές Τμήμα Δημοσίων Σχέσεων και Τύπου	58,30	0,00	0,00	58,30
	10.025 Αυτοτελές Τμήμα Διεθνών Σχέσεων και Απόδημου Ελληνισμού	23,32	0,00	0,00	23,32
	10.026 Διεύθυνση Νομικής Υποστήριξης	37,10	0,00	0,00	37,10
	10.028 Διεύθυνση Ηλεκτρονικής Διακυβέρνησης, Τεχνολογιών Πληροφορικής και Επικοινωνιών	185,50	0,00	0,00	185,50
	10.029 Αυτοτελές Τμήμα Επιχειρησιακού Σχεδιασμού και Παρακολούθησης Αναπτυξιακών Προγραμμάτων	12,19	0,00	0,00	12,19
	10.030 Διεύθυνση Διαχείρισης Ανθρωπίνων Πόρων	222,60	0,00	0,00	222,60
	10.031 Διεύθυνση Υποστήριξης Πολιτικών Οργάνων	1.236,09	1.742,51	0,00	2.978,60
	10.032 Διεύθυνση Οικονομικής και Ταμειακής Διαχείρισης	0,00	1.855,00	0,00	1.855,00
	10.033 Διεύθυνση Προμηθειών και Αποθηκών	341,45	700,00	0,00	1.041,45
	10.036 Διεύθυνση Εξυπηρέτησης Επιχειρηματία	302,10	302,10	0,00	604,20
10.037 Διεύθυνση Κέντρων Εξυπηρέτησης Πολιτών	197,38	0,00	0,00	197,38	
10/6631.01.70	10.031 Διεύθυνση Υποστήριξης Πολιτικών Οργάνων	440,12	212,00	212,00	864,12
10/6631.01.71	10.031 Διεύθυνση Υποστήριξης Πολιτικών Οργάνων	424,00	0,00	0,00	424,00
10/6631.01.72	10.031 Διεύθυνση Υποστήριξης Πολιτικών Οργάνων	307,62	148,40	148,40	604,42

10/6631.01.73	10.031 Διεύθυνση Υποστήριξης Πολιτικών Οργάνων	310,16	0,00	0,00	310,16
10/6631.01.74	10.031 Διεύθυνση Υποστήριξης Πολιτικών Οργάνων	392,31	0,00	0,00	392,31
10/6633.01.01	10.020 Αυτοτελής Τμήμα Διοικητικής Υποστήριξης Δημάρχου - ΜΕ.ΔΕ.10.020	1.202,84	0,00	0,00	1.202,84
	10.021 Αυτοτελής Τμήμα Διοικητικής Υποστήριξης Προέδρου Δημοτικού Συμβουλίου - ΜΕ.ΔΕ.10.021	18,88	0,00	0,00	18,88
	10.022 Αυτοτελής Τμήμα Διοικητικής Υποστήριξης Γενικού Γραμματέα - ΜΕ.ΔΕ.10.022	530,00	149,20	0,00	679,20
	10.023 Διεύθυνση Εσωτερικού Ελέγχου	44,00	3,90	61,38	109,28
	10.024 Αυτοτελής Τμήμα Δημοσίων Σχέσεων και Τύπου	173,84	0,00	0,00	173,84
	10.025 Αυτοτελής Τμήμα Διεθνών Σχέσεων και Απόδημου Ελληνισμού	126,67	0,00	0,00	126,67
	10.026 Διεύθυνση Νομικής Υποστήριξης	185,71	0,00	0,00	185,71
	10.027 Αυτοτελής Τμήμα Πολιτικής Προστασίας - ΜΕ.ΔΕ.10.027	407,36	0,00	0,00	407,36
10/6633.01.01	10.028 Διεύθυνση Ηλεκτρονικής Διακυβέρνησης, Τεχνολογιών Πληροφορικής και Επικοινωνιών	492,79	0,00	0,00	492,79
	10.029 Αυτοτελής Τμήμα Επιχειρησιακού Σχεδιασμού και Παρακολούθησης Αναπτυξιακών Προγραμμάτων	72,03	0,00	0,00	72,03
	10.030 Διεύθυνση Διαχείρισης Ανθρωπίνων Πόρων	767,02	0,00	0,00	767,02
	10.031 Διεύθυνση Υποστήριξης Πολιτικών Οργάνων	378,39	534,13	0,00	912,52
	10.032 Διεύθυνση Οικονομικής και Ταμειακής Διαχείρισης	0,00	3.052,80	0,00	3.052,80
	10.033 Διεύθυνση Προμηθειών και Αποθηκών	722,10	700,00	0,00	1.422,10
	10.034 Διεύθυνση Δημοτικών Προσόδων και Πόρων	604,00	604,00	603,96	1.811,96
	10.035 Διεύθυνση Αστικής Κατάστασης	561,27	0,00	0,00	561,27
	10.036 Διεύθυνση Εξυπηρέτησης Επιχειρηματία	284,08	284,08	0,00	568,16
	10.037 Διεύθυνση Κέντρων Εξυπηρέτησης Πολιτών	3.375,84	0,00	0,00	3.375,84
10/6633.01.70	10.031 Διεύθυνση Υποστήριξης Πολιτικών Οργάνων	414,50	210,00	206,54	831,04
10/6633.01.71	10.031 Διεύθυνση Υποστήριξης Πολιτικών Οργάνων	439,37	0,00	0,00	439,37
10/6633.01.72	10.031 Διεύθυνση Υποστήριξης Πολιτικών Οργάνων	645,64	328,60	328,60	1.302,84
10/6633.01.73	10.031 Διεύθυνση Υποστήριξης Πολιτικών Οργάνων	442,74	0,00	0,00	442,74
10/6633.01.74	10.031 Διεύθυνση Υποστήριξης Πολιτικών Οργάνων	593,83	0,00	0,00	593,83
10/6633.01.75	10.031 Διεύθυνση Υποστήριξης Πολιτικών Οργάνων	392,20	31,80	33,62	457,62
10/6634.01.01	10.020 Αυτοτελής Τμήμα Διοικητικής Υποστήριξης Δημάρχου - ΜΕ.ΔΕ.10.020	40,30	551,01	0,00	591,31
	10.021 Αυτοτελής Τμήμα Διοικητικής Υποστήριξης Προέδρου Δημοτικού Συμβουλίου - ΜΕ.ΔΕ.10.021	1,82	0,00	0,00	1,82

	10.022 Αυτοτελές Τμήμα Διοικητικής Υποστήριξης Γενικού Γραμματέα - ΜΕ.ΔΕ.10.022	124,00	42,12	0,00	166,12
	10.023 Διεύθυνση Εσωτερικού Ελέγχου	9,30	5,58	0,00	14,88
	10.026 Διεύθυνση Νομικής Υποστήριξης	312,55	0,00	0,00	312,55
	10.027 Αυτοτελές Τμήμα Πολιτικής Προστασίας - ΜΕ.ΔΕ.10.027	1.179,24	0,00	0,00	1.179,24
	10.028 Διεύθυνση Ηλεκτρονικής Διακυβέρνησης, Τεχνολογιών Πληροφορικής και Επικοινωνιών	25,92	99,32	0,00	125,24
	10.029 Αυτοτελές Τμήμα Επιχειρησιακού Σχεδιασμού και Παρακολούθησης Αναπτυξιακών Προγραμμάτων	16,12	0,00	0,00	16,12
	10.030 Διεύθυνση Διαχείρισης Ανθρωπίνων Πόρων	458,50	0,00	0,00	458,50
	10.032 Διεύθυνση Οικονομικής και Ταμειακής Διαχείρισης	0,00	341,27	0,00	341,27
	10.035 Διεύθυνση Αστικής Κατάστασης	68,20	0,00	0,00	68,20
	10.036 Διεύθυνση Εξυπηρέτησης Επιχειρηματία	74,09	74,09	0,00	148,18
	10.037 Διεύθυνση Κέντρων Εξυπηρέτησης Πολιτών	2.285,62	0,00	0,00	2.285,62
10/6634.01.70	10.031 Διεύθυνση Υποστήριξης Πολιτικών Οργάνων	351,20	175,60	175,60	702,40
10/6634.01.71	10.031 Διεύθυνση Υποστήριξης Πολιτικών Οργάνων	759,07	0,00	0,00	759,07
10/6634.01.72	10.031 Διεύθυνση Υποστήριξης Πολιτικών Οργάνων	295,12	161,20	161,20	617,52
10/6634.01.73	10.031 Διεύθυνση Υποστήριξης Πολιτικών Οργάνων	374,63	0,00	0,00	374,63
10/6634.01.74	10.031 Διεύθυνση Υποστήριξης Πολιτικών Οργάνων	964,03	0,00	0,00	964,03
10/6634.01.75	10.031 Διεύθυνση Υποστήριξης Πολιτικών Οργάνων	86,80	12,40	4,59	103,79
10/6635.01.01	10.020 Αυτοτελές Τμήμα Διοικητικής Υποστήριξης Δημάρχου - ΜΕ.ΔΕ.10.020	527,37	2.220,31	0,00	2.747,68
	10.021 Αυτοτελές Τμήμα Διοικητικής Υποστήριξης Προέδρου Δημοτικού Συμβουλίου - ΜΕ.ΔΕ.10.021	238,13	142,88	0,00	381,01
	10.022 Αυτοτελές Τμήμα Διοικητικής Υποστήριξης Γενικού Γραμματέα - ΜΕ.ΔΕ.10.022	704,80	209,15	0,00	913,95
	10.023 Διεύθυνση Εσωτερικού Ελέγχου	50,00	46,98	75,27	172,25
	10.025 Αυτοτελές Τμήμα Διεθνών Σχέσεων και Απόδημου Ελληνισμού	212,25	0,00	0,00	212,25
	10.026 Διεύθυνση Νομικής Υποστήριξης	612,34	1.695,57	0,00	2.307,91
	10.027 Αυτοτελές Τμήμα Πολιτικής Προστασίας - ΜΕ.ΔΕ.10.027	597,06	0,00	0,00	597,06
	10.028 Διεύθυνση Ηλεκτρονικής Διακυβέρνησης, Τεχνολογιών Πληροφορικής και Επικοινωνιών	82,34	120,28	0,00	202,62
	10.029 Αυτοτελές Τμήμα Επιχειρησιακού Σχεδιασμού και Παρακολούθησης Αναπτυξιακών Προγραμμάτων	98,95	0,00	0,00	98,95
	10.030 Διεύθυνση Διαχείρισης Ανθρωπίνων Πόρων	1.021,97	0,00	0,00	1.021,97
	10.031 Διεύθυνση Υποστήριξης Πολιτικών Οργάνων	154,94	159,22	0,00	314,16

	10.032 Διεύθυνση Οικονομικής και Ταμειακής Διαχείρισης	0,00	2.818,92	0,00	2.818,92
	10.033 Διεύθυνση Προμηθειών και Αποθηκών	1.894,02	800,00	0,00	2.694,02
	10.034 Διεύθυνση Δημοτικών Προσόδων και Πόρων	232,91	235,85	230,00	698,76
	10.035 Διεύθυνση Αστικής Κατάστασης	1.927,37	0,00	0,00	1.927,37
	10.036 Διεύθυνση Εξυπηρέτησης Επιχειρηματία	1.780,00	1.779,99	0,00	3.559,99
	10.037 Διεύθυνση Κέντρων Εξυπηρέτησης Πολιτών	3.686,39	0,00	0,00	3.686,39
10/6635.01.70	10.031 Διεύθυνση Υποστήριξης Πολιτικών Οργάνων	1.250,00	632,16	619,00	2.501,16
10/6635.01.71	10.031 Διεύθυνση Υποστήριξης Πολιτικών Οργάνων	2.076,75	274,28	0,00	2.351,03
10/6635.01.72	10.031 Διεύθυνση Υποστήριξης Πολιτικών Οργάνων	1.100,00	637,96	638,95	2.376,91
10/6635.01.73	10.031 Διεύθυνση Υποστήριξης Πολιτικών Οργάνων	2.403,69	2.498,03	0,00	4.901,72
10/6635.01.74	10.031 Διεύθυνση Υποστήριξης Πολιτικών Οργάνων	1.979,17	0,00	0,00	1.979,17
10/6635.01.75	10.031 Διεύθυνση Υποστήριξης Πολιτικών Οργάνων	509,80	89,21	29,57	628,58
15/6631.01.01	15.024 Διεύθυνση Βιβλιοθηκών	185,50	0,00	0,00	185,50
	15.025 Διεύθυνση Βαφοπουλείου Πνευματικού Κέντρου και Αρχείων	18,55	74,20	0,00	92,75
	15.026 Διεύθυνση Πολιτισμού και Τουρισμού	34,67	0,00	0,00	34,67
15/6633.01.01	15.023 Διεύθυνση Αθλητισμού και Εθελοντισμού	1.590,00	0,00	0,00	1.590,00
	15.024 Διεύθυνση Βιβλιοθηκών	1.000,00	500,58	347,00	1.847,58
	15.025 Διεύθυνση Βαφοπουλείου Πνευματικού Κέντρου και Αρχείων	122,38	269,82	0,00	392,20
	15.026 Διεύθυνση Πολιτισμού και Τουρισμού	177,50	0,00	0,00	177,50
15/6634.01.01	15.022 Διεύθυνση Παιδείας	472,77	0,00	0,00	472,77
	15.023 Διεύθυνση Αθλητισμού και Εθελοντισμού	484,09	0,00	0,00	484,09
	15.024 Διεύθυνση Βιβλιοθηκών	1.000,00	400,00	132,27	1.532,27
	15.025 Διεύθυνση Βαφοπουλείου Πνευματικού Κέντρου και Αρχείων	241,08	613,82	0,00	854,90
	15.026 Διεύθυνση Πολιτισμού και Τουρισμού	1.552,58	1.552,58	0,00	3.105,16
15/6635.01.01	15.020 Διεύθυνση Κοινωνικής Προστασίας και Δημόσιας Υγείας	1.729,77	864,88	864,88	3.459,53
	15.022 Διεύθυνση Παιδείας	4.179,36	0,00	0,00	4.179,36
	15.023 Διεύθυνση Αθλητισμού και Εθελοντισμού	9.201,37	0,00	0,00	9.201,37
	15.024 Διεύθυνση Βιβλιοθηκών	500,00	500,00	78,86	1.078,86
	15.025 Διεύθυνση Βαφοπουλείου Πνευματικού Κέντρου και Αρχείων	429,88	1.022,11	0,00	1.451,99

24PROC015510056 2024-10-01

	15.026 Διεύθυνση Πολιτισμού και Τουρισμού	1.797,87	1.682,87	0,00	3.480,74
20/6631.01.01	20.020 Διεύθυνση Καθαριότητας και Μηχανικών Μέσων (Υπηρεσία 20)	7.903,60	7.903,60	0,00	15.807,20
	20.021 Διεύθυνση Ανακύκλωσης και Ανάπτυξης Συστημάτων Κυκλικής Οικονομίας (Υπηρεσία 20)	4.766,46	0,00	0,00	4.766,46
	20.022 Διεύθυνση Βιώσιμης Κινητικότητας και Δικτύων (Υπηρεσία 20)	23,20	13,90	0,00	37,10
20/6633.01.01	20.020 Διεύθυνση Καθαριότητας και Μηχανικών Μέσων (Υπηρεσία 20)	8.685,64	8.685,64	0,00	17.371,28
	20.021 Διεύθυνση Ανακύκλωσης και Ανάπτυξης Συστημάτων Κυκλικής Οικονομίας (Υπηρεσία 20)	7.202,06	0,00	0,00	7.202,06
	20.022 Διεύθυνση Βιώσιμης Κινητικότητας και Δικτύων (Υπηρεσία 20)	468,75	281,20	0,00	749,95
20/6634.01.01	20.020 Διεύθυνση Καθαριότητας και Μηχανικών Μέσων (Υπηρεσία 20)	60.991,88	60.991,88	0,00	121.983,76
	20.021 Διεύθυνση Ανακύκλωσης και Ανάπτυξης Συστημάτων Κυκλικής Οικονομίας (Υπηρεσία 20)	6.397,96	0,00	0,00	6.397,96
	20.022 Διεύθυνση Βιώσιμης Κινητικότητας και Δικτύων (Υπηρεσία 20)	132,25	79,29	0,00	211,54
20/6635.01.01	20.020 Διεύθυνση Καθαριότητας και Μηχανικών Μέσων (Υπηρεσία 20)	65.720,25	65.720,25	0,00	131.440,50
	20.021 Διεύθυνση Ανακύκλωσης και Ανάπτυξης Συστημάτων Κυκλικής Οικονομίας (Υπηρεσία 20)	10.666,69	0,00	0,00	10.666,69
20/6635.01.01	20.022 Διεύθυνση Βιώσιμης Κινητικότητας και Δικτύων (Υπηρεσία 20)	1.315,10	788,95	0,00	2.104,05
20/6699.01.01	20.020 Διεύθυνση Καθαριότητας και Μηχανικών Μέσων (Υπηρεσία 20)	31.000,00	31.000,00	0,00	62.000,00
30/6631.01.01	30.020 Διεύθυνση Αστικού Σχεδιασμού και Αρχιτεκτονικών Μελετών	13,30	13,30	0,00	26,60
	30.021 Διεύθυνση Κατασκευών και Συντηρήσεων	20,00	14,67	0,00	34,67
	30.022 Διεύθυνση Βιώσιμης Κινητικότητας και Δικτύων (Υπηρεσία 30)	23,20	13,90	0,00	37,10
30/6633.01.01	30.020 Διεύθυνση Αστικού Σχεδιασμού και Αρχιτεκτονικών Μελετών	142,84	142,84	0,00	285,68
	30.021 Διεύθυνση Κατασκευών και Συντηρήσεων	200,00	150,00	61,92	411,92
	30.022 Διεύθυνση Βιώσιμης Κινητικότητας και Δικτύων (Υπηρεσία 30)	468,75	281,20	0,00	749,95
30/6634.01.01	30.020 Διεύθυνση Αστικού Σχεδιασμού και Αρχιτεκτονικών Μελετών	303,24	303,24	0,00	606,48
	30.021 Διεύθυνση Κατασκευών και Συντηρήσεων	600,00	400,00	356,50	1.356,50
	30.022 Διεύθυνση Βιώσιμης Κινητικότητας και Δικτύων (Υπηρεσία 30)	132,25	79,29	0,00	211,54
30/6635.01.01	30.020 Διεύθυνση Αστικού Σχεδιασμού και Αρχιτεκτονικών Μελετών	1.019,48	1.019,48	0,00	2.038,96
	30.021 Διεύθυνση Κατασκευών και Συντηρήσεων	2.000,00	1.000,00	917,61	3.917,61
	30.022 Διεύθυνση Βιώσιμης Κινητικότητας και Δικτύων (Υπηρεσία 30)	1.315,10	788,95	0,00	2.104,05
35/6631.01.01	35.020 Διεύθυνση Διαχείρισης Πρασίνου και Περιβάλλοντος	1.754,30	0,00	0,00	1.754,30
35/6633.01.01	35.020 Διεύθυνση Διαχείρισης Πρασίνου και Περιβάλλοντος	2.000,00	1.667,60	0,00	3.667,60

35/6634.01.01	35.020 Διεύθυνση Διαχείρισης Πρασίνου και Περιβάλλοντος	2.173,27	0,00	0,00	2.173,27
35/6635.01.01	35.020 Διεύθυνση Διαχείρισης Πρασίνου και Περιβάλλοντος	6.000,00	2.042,28	0,00	8.042,28
35/6699.01.01	35.020 Διεύθυνση Διαχείρισης Πρασίνου και Περιβάλλοντος	550,00	1.000,00	0,00	1.550,00
40/6631.01.01	40.020 Διεύθυνση Δόμησης και Πολεοδομικών Εφαρμογών	222,60	0,00	0,00	222,60
40/6633.01.01	40.020 Διεύθυνση Δόμησης και Πολεοδομικών Εφαρμογών	885,63	0,00	0,00	885,63
40/6634.01.01	40.020 Διεύθυνση Δόμησης και Πολεοδομικών Εφαρμογών	743,91	0,00	0,00	743,91
40/6635.01.01	40.020 Διεύθυνση Δόμησης και Πολεοδομικών Εφαρμογών	3.019,68	3.000,04	0,00	6.019,72
45/6631.01.01	45.020 Αυτοτελές Τμήμα Διαχείρισης Κοιμητηρίων (Υπηρεσία 45) - ΜΕ.ΔΕ.45.020	306,31	1.500,00	0,00	1.806,31
45/6633.01.01	45.020 Αυτοτελές Τμήμα Διαχείρισης Κοιμητηρίων (Υπηρεσία 45) - ΜΕ.ΔΕ.45.020	1.545,48	0,00	0,00	1.545,48
45/6634.01.01	45.020 Αυτοτελές Τμήμα Διαχείρισης Κοιμητηρίων (Υπηρεσία 45) - ΜΕ.ΔΕ.45.020	622,30	3.000,00	0,00	3.622,30
45/6635.01.01	45.020 Αυτοτελές Τμήμα Διαχείρισης Κοιμητηρίων (Υπηρεσία 45) - ΜΕ.ΔΕ.45.020	3.434,64	0,00	0,00	3.434,64
45/6699.01.01	45.020 Αυτοτελές Τμήμα Διαχείρισης Κοιμητηρίων (Υπηρεσία 45) - ΜΕ.ΔΕ.45.020	240,00	1.000,00	0,00	1.240,00
50/6631.01.01	50.020 Διεύθυνση Δημοτικής Αστυνομίας	177,55	0,00	0,00	177,55
50/6633.01.01	50.020 Διεύθυνση Δημοτικής Αστυνομίας	166,95	0,00	0,00	166,95
50/6635.01.01	50.020 Διεύθυνση Δημοτικής Αστυνομίας	166,95	0,00	0,00	166,95
60/6473.12.01	15.021 Διεύθυνση Παιδικών Σταθμών	57.000,00	37.601,41	20.000,00	114.601,41
ΣΥΝΟΛΟ		366.112,88	264.831,78	26.318,72	657.263,38

Επιπλέον, σύμφωνα με το άρθ. 66 του Ν.4811/2021 εκδόθηκε η υπ' αριθμ.251263/20-10-2023 Βεβαίωση Π.Ο.Υ. (ΑΔΑ : 9Ι30ΡΡ5-ΤΔΦ).

Με την υπ' αριθ. 558/05-03-2024 και με αριθ.Πρωτ. 54198/2024 Απόφαση Ανάληψης Υποχρέωσης (ΑΔΑ: 6Μ56ΡΡ5-3ΤΝ) διατέθηκε πίστωση ύψους 366.112,88€ σε βάρος των Κ.Α., όπως αναφέρεται παρακάτω, του προϋπολογισμού οικονομικού έτους 2024.

Κ. Α.	Περιγραφή	Διεύθυνση	Ποσό Πίστωσης
10/6631.01.01	ΠΡΟΜΗΘΕΙΑ ΥΓΕΙΟΝΟΜΙΚΟΥ ΚΑΙ ΦΑΡΜΑΚΕΥΤΙΚΟΥ ΥΛΙΚΟΥ	10.026 Διεύθυνση Νομικής Υποστήριξης	37,10
Τριάντα Επτά Ευρώ και Δέκα Λεπτά			
10/6631.01.01	ΠΡΟΜΗΘΕΙΑ ΥΓΕΙΟΝΟΜΙΚΟΥ ΚΑΙ ΦΑΡΜΑΚΕΥΤΙΚΟΥ ΥΛΙΚΟΥ	10.037 Διεύθυνση Κέντρων Εξυπηρέτησης Πολιτών	197,38
Εκατόν Ενεήντα Επτά Ευρώ και Τριάντα Οκτώ Λεπτά			
10/6631.01.01	ΠΡΟΜΗΘΕΙΑ ΥΓΕΙΟΝΟΜΙΚΟΥ ΚΑΙ ΦΑΡΜΑΚΕΥΤΙΚΟΥ ΥΛΙΚΟΥ	10.036 Διεύθυνση Εξυπηρέτησης Επιχειρηματία	302,10
Τριακόσια Δύο Ευρώ και Δέκα Λεπτά			
10/6631.01.01	ΠΡΟΜΗΘΕΙΑ ΥΓΕΙΟΝΟΜΙΚΟΥ ΚΑΙ ΦΑΡΜΑΚΕΥΤΙΚΟΥ ΥΛΙΚΟΥ	10.033 Διεύθυνση Προμηθειών και Αποθηκών	341,45
Τριακόσια Σαράντα Ένα Ευρώ και Σαράντα Πέντε Λεπτά			
10/6631.01.01	ΠΡΟΜΗΘΕΙΑ ΥΓΕΙΟΝΟΜΙΚΟΥ ΚΑΙ ΦΑΡΜΑΚΕΥΤΙΚΟΥ ΥΛΙΚΟΥ	10.031 Διεύθυνση Υποστήριξης Πολιτικών Οργάνων	1.236,09
Χίλια Διακόσια Τριάντα Έξι Ευρώ και Μηδέν Εννέα Λεπτά			

24PROC015510056 2024-10-01

10/6631.01.01	ΠΡΟΜΗΘΕΙΑ ΥΓΕΙΟΝΟΜΙΚΟΥ ΚΑΙ ΦΑΡΜΑΚΕΥΤΙΚΟΥ ΥΛΙΚΟΥ	10.030 Διεύθυνση Διαχείρισης Ανθρωπίνων Πόρων	222,60
Διακόσια Είκοσι Δύο Ευρώ και Εξήντα Λεπτά			
10/6631.01.01	ΠΡΟΜΗΘΕΙΑ ΥΓΕΙΟΝΟΜΙΚΟΥ ΚΑΙ ΦΑΡΜΑΚΕΥΤΙΚΟΥ ΥΛΙΚΟΥ	10.029 Αυτοτελής Τμήμα Επιχειρησιακού Σχεδιασμού και Παρακολούθησης Αναπτυξιακών Προγραμμάτων	12,19
Δωδεκα Ευρώ και Δέκα Εννέα Λεπτά			
10/6631.01.01	ΠΡΟΜΗΘΕΙΑ ΥΓΕΙΟΝΟΜΙΚΟΥ ΚΑΙ ΦΑΡΜΑΚΕΥΤΙΚΟΥ ΥΛΙΚΟΥ	10.020 Αυτοτελής Τμήμα Διοικητικής Υποστήριξης Δημάρχου - ΜΕ.ΔΕ.10.020	483,09
Τετρακόσια Ογδόντα Τρία Ευρώ και Μηδέν Εννέα Λεπτά			
10/6631.01.01	ΠΡΟΜΗΘΕΙΑ ΥΓΕΙΟΝΟΜΙΚΟΥ ΚΑΙ ΦΑΡΜΑΚΕΥΤΙΚΟΥ ΥΛΙΚΟΥ	10.021 Αυτοτελής Τμήμα Διοικητικής Υποστήριξης Προέδρου Δημοτικού Συμβουλίου - ΜΕ.ΔΕ.10.021	18,55
Δέκα Οκτώ Ευρώ και Πενήντα Πέντε Λεπτά			
10/6631.01.01	ΠΡΟΜΗΘΕΙΑ ΥΓΕΙΟΝΟΜΙΚΟΥ ΚΑΙ ΦΑΡΜΑΚΕΥΤΙΚΟΥ ΥΛΙΚΟΥ	10.022 Αυτοτελής Τμήμα Διοικητικής Υποστήριξης Γενικού Γραμματέα - ΜΕ.ΔΕ.10.022	430,20
Τετρακόσια Τριάντα Ευρώ και Είκοσι Λεπτά			
10/6631.01.01	ΠΡΟΜΗΘΕΙΑ ΥΓΕΙΟΝΟΜΙΚΟΥ ΚΑΙ ΦΑΡΜΑΚΕΥΤΙΚΟΥ ΥΛΙΚΟΥ	10.023 Διεύθυνση Εσωτερικού Ελέγχου	10,00
Δέκα Ευρώ και Μηδέν Μηδέν Λεπτά			
10/6631.01.01	ΠΡΟΜΗΘΕΙΑ ΥΓΕΙΟΝΟΜΙΚΟΥ ΚΑΙ ΦΑΡΜΑΚΕΥΤΙΚΟΥ ΥΛΙΚΟΥ	10.024 Αυτοτελής Τμήμα Δημοσίων Σχέσεων και Τύπου	58,30
Πενήντα Οκτώ Ευρώ και Τριάντα Λεπτά			
10/6631.01.01	ΠΡΟΜΗΘΕΙΑ ΥΓΕΙΟΝΟΜΙΚΟΥ ΚΑΙ ΦΑΡΜΑΚΕΥΤΙΚΟΥ ΥΛΙΚΟΥ	10.025 Αυτοτελής Τμήμα Διεθνών Σχέσεων και Απόδημου Ελληνισμού	23,32
Είκοσι Τρία Ευρώ και Τριάντα Δύο Λεπτά			
10/6631.01.01	ΠΡΟΜΗΘΕΙΑ ΥΓΕΙΟΝΟΜΙΚΟΥ ΚΑΙ ΦΑΡΜΑΚΕΥΤΙΚΟΥ ΥΛΙΚΟΥ	10.028 Διεύθυνση Ηλεκτρονικής Διακυβέρνησης, Τεχνολογιών Πληροφορικής και Επικοινωνιών	185,50
Εκατόν Ογδόντα Πέντε Ευρώ και Πενήντα Λεπτά			
10/6631.01.70	ΠΡΟΜΗΘΕΙΑ ΥΓΕΙΟΝΟΜΙΚΟΥ ΚΑΙ ΦΑΡΜΑΚΕΥΤΙΚΟΥ ΥΛΙΚΟΥ Α' ΔΗΜΟΤΙΚΗΣ ΚΟΙΝΟΤΗΤΑΣ	10.031 Διεύθυνση Υποστήριξης Πολιτικών Οργάνων	440,12
Τετρακόσια Σαράντα Ευρώ και Δωδεκα Λεπτά			
10/6631.01.71	ΠΡΟΜΗΘΕΙΑ ΥΓΕΙΟΝΟΜΙΚΟΥ ΚΑΙ ΦΑΡΜΑΚΕΥΤΙΚΟΥ ΥΛΙΚΟΥ Β' ΔΗΜΟΤΙΚΗΣ ΚΟΙΝΟΤΗΤΑΣ	10.031 Διεύθυνση Υποστήριξης Πολιτικών Οργάνων	424,00
Τετρακόσια Είκοσι Τέσσερα Ευρώ και Μηδέν Μηδέν Λεπτά			
10/6631.01.72	ΠΡΟΜΗΘΕΙΑ ΥΓΕΙΟΝΟΜΙΚΟΥ ΚΑΙ ΦΑΡΜΑΚΕΥΤΙΚΟΥ ΥΛΙΚΟΥ Γ' ΔΗΜΟΤΙΚΗΣ ΚΟΙΝΟΤΗΤΑΣ	10.031 Διεύθυνση Υποστήριξης Πολιτικών Οργάνων	307,62
Τριακόσια Επτά Ευρώ και Εξήντα Δύο Λεπτά			
10/6631.01.73	ΠΡΟΜΗΘΕΙΑ ΥΓΕΙΟΝΟΜΙΚΟΥ ΚΑΙ ΦΑΡΜΑΚΕΥΤΙΚΟΥ ΥΛΙΚΟΥ Δ' ΔΗΜΟΤΙΚΗΣ ΚΟΙΝΟΤΗΤΑΣ	10.031 Διεύθυνση Υποστήριξης Πολιτικών Οργάνων	310,16
Τριακόσια Δέκα Ευρώ και Δέκα Ξε Λεπτά			
10/6631.01.74	ΠΡΟΜΗΘΕΙΑ ΥΓΕΙΟΝΟΜΙΚΟΥ ΚΑΙ ΦΑΡΜΑΚΕΥΤΙΚΟΥ ΥΛΙΚΟΥ Ε' ΔΗΜΟΤΙΚΗΣ ΚΟΙΝΟΤΗΤΑΣ.	10.031 Διεύθυνση Υποστήριξης Πολιτικών Οργάνων	392,31
Τριακόσια Ενεήντα Δύο Ευρώ και Τριάντα Ένα Λεπτά			
10/6633.01.01	ΠΡΟΜΗΘΕΙΑ ΧΗΜΙΚΟΥ ΚΑΙ ΑΠΟΛΥΜΑΝΤΙΚΟΥ ΥΛΙΚΟΥ	10.037 Διεύθυνση Κέντρων Εξυπηρέτησης Πολιτών	3.375,84
Τρείς Χιλιάδες Τριακόσια Εβδομήντα Πέντε Ευρώ και Ογδόντα Τέσσερα Λεπτά			
10/6633.01.01	ΠΡΟΜΗΘΕΙΑ ΧΗΜΙΚΟΥ ΚΑΙ ΑΠΟΛΥΜΑΝΤΙΚΟΥ ΥΛΙΚΟΥ	10.036 Διεύθυνση Εξυπηρέτησης Επιχειρηματία	284,08
Διακόσια Ογδόντα Τέσσερα Ευρώ και Μηδέν Οκτώ Λεπτά			
10/6633.01.01	ΠΡΟΜΗΘΕΙΑ ΧΗΜΙΚΟΥ ΚΑΙ ΑΠΟΛΥΜΑΝΤΙΚΟΥ ΥΛΙΚΟΥ	10.033 Διεύθυνση Προμηθειών και Αποθηκών	722,10
Επτακόσια Είκοσι Δύο Ευρώ και Δέκα Λεπτά			
10/6633.01.01	ΠΡΟΜΗΘΕΙΑ ΧΗΜΙΚΟΥ ΚΑΙ ΑΠΟΛΥΜΑΝΤΙΚΟΥ ΥΛΙΚΟΥ	10.031 Διεύθυνση Υποστήριξης Πολιτικών Οργάνων	378,39
Τριακόσια Εβδομήντα Οκτώ Ευρώ και Τριάντα Εννέα Λεπτά			
10/6633.01.01	ΠΡΟΜΗΘΕΙΑ ΧΗΜΙΚΟΥ ΚΑΙ ΑΠΟΛΥΜΑΝΤΙΚΟΥ ΥΛΙΚΟΥ	10.030 Διεύθυνση Διαχείρισης Ανθρωπίνων Πόρων	767,02
Επτακόσια Εξήντα Επτά Ευρώ και Μηδέν Δύο Λεπτά			

24PROC015510056 2024-10-01

10/6633.01.01	ΠΡΟΜΗΘΕΙΑ ΧΗΜΙΚΟΥ ΚΑΙ ΑΠΟΛΥΜΑΝΤΙΚΟΥ ΥΛΙΚΟΥ	10.024 Αυτοτελές Τμήμα Δημοσίων Σχέσεων και Τύπου	173,84
Εκατόν Εβδομήντα Τρία Ευρώ και Ογδόντα Τέσσερα Λεπτά			
10/6633.01.01	ΠΡΟΜΗΘΕΙΑ ΧΗΜΙΚΟΥ ΚΑΙ ΑΠΟΛΥΜΑΝΤΙΚΟΥ ΥΛΙΚΟΥ	10.022 Αυτοτελές Τμήμα Διοικητικής Υποστήριξης Γενικού Γραμματέα - ΜΕ.ΔΕ.10.022	530,00
Πεντακόσια Τριάντα Ευρώ και Μηδέν Μηδέν Λεπτά			
10/6633.01.01	ΠΡΟΜΗΘΕΙΑ ΧΗΜΙΚΟΥ ΚΑΙ ΑΠΟΛΥΜΑΝΤΙΚΟΥ ΥΛΙΚΟΥ	10.021 Αυτοτελές Τμήμα Διοικητικής Υποστήριξης Προέδρου Δημοτικού Συμβουλίου - ΜΕ.ΔΕ.10.021	18,88
Δέκα Οκτώ Ευρώ και Ογδόντα Οκτώ Λεπτά			
10/6633.01.01	ΠΡΟΜΗΘΕΙΑ ΧΗΜΙΚΟΥ ΚΑΙ ΑΠΟΛΥΜΑΝΤΙΚΟΥ ΥΛΙΚΟΥ	10.020 Αυτοτελές Τμήμα Διοικητικής Υποστήριξης Δημάρχου - ΜΕ.ΔΕ.10.020	1.202,84
Χίλια Διακόσια Δύο Ευρώ και Ογδόντα Τέσσερα Λεπτά			
10/6633.01.01	ΠΡΟΜΗΘΕΙΑ ΧΗΜΙΚΟΥ ΚΑΙ ΑΠΟΛΥΜΑΝΤΙΚΟΥ ΥΛΙΚΟΥ	10.035 Διεύθυνση Αστικής Κατάστασης	561,27
Πεντακόσια Εξήντα Ένα Ευρώ και Είκοσι Επτά Λεπτά			
10/6633.01.01	ΠΡΟΜΗΘΕΙΑ ΧΗΜΙΚΟΥ ΚΑΙ ΑΠΟΛΥΜΑΝΤΙΚΟΥ ΥΛΙΚΟΥ	10.026 Διεύθυνση Νομικής Υποστήριξης	185,71
Εκατόν Ογδόντα Πέντε Ευρώ και Εβδομήντα Ένα Λεπτά			
10/6633.01.01	ΠΡΟΜΗΘΕΙΑ ΧΗΜΙΚΟΥ ΚΑΙ ΑΠΟΛΥΜΑΝΤΙΚΟΥ ΥΛΙΚΟΥ	10.025 Αυτοτελές Τμήμα Διεθνών Σχέσεων και Απόδημου Ελληνισμού	126,67
Εκατόν Είκοσι Έξι Ευρώ και Εξήντα Επτά Λεπτά			
10/6633.01.01	ΠΡΟΜΗΘΕΙΑ ΧΗΜΙΚΟΥ ΚΑΙ ΑΠΟΛΥΜΑΝΤΙΚΟΥ ΥΛΙΚΟΥ	10.023 Διεύθυνση Εσωτερικού Ελέγχου	44,00
Σαράντα Τέσσερα Ευρώ και Μηδέν Μηδέν Λεπτά			
10/6633.01.01	ΠΡΟΜΗΘΕΙΑ ΧΗΜΙΚΟΥ ΚΑΙ ΑΠΟΛΥΜΑΝΤΙΚΟΥ ΥΛΙΚΟΥ	10.029 Αυτοτελές Τμήμα Επιχειρησιακού Σχεδιασμού και Παρακολούθησης Αναπτυξιακών Προγραμμάτων	72,03
Εβδομήντα Δύο Ευρώ και Μηδέν Τρία Λεπτά			
10/6633.01.01	ΠΡΟΜΗΘΕΙΑ ΧΗΜΙΚΟΥ ΚΑΙ ΑΠΟΛΥΜΑΝΤΙΚΟΥ ΥΛΙΚΟΥ	10.034 Διεύθυνση Δημοτικών Προσόδων και Πόρων	604,00
Εξακόσια Τέσσερα Ευρώ και Μηδέν Μηδέν Λεπτά			
10/6633.01.01	ΠΡΟΜΗΘΕΙΑ ΧΗΜΙΚΟΥ ΚΑΙ ΑΠΟΛΥΜΑΝΤΙΚΟΥ ΥΛΙΚΟΥ	10.028 Διεύθυνση Ηλεκτρονικής Διακυβέρνησης, Τεχνολογιών Πληροφορικής και Επικοινωνιών	492,79
Τετρακόσια Ενεήντα Δύο Ευρώ και Εβδομήντα Εννέα Λεπτά			
10/6633.01.01	ΠΡΟΜΗΘΕΙΑ ΧΗΜΙΚΟΥ ΚΑΙ ΑΠΟΛΥΜΑΝΤΙΚΟΥ ΥΛΙΚΟΥ	10.027 Αυτοτελές Τμήμα Πολιτικής Προστασίας - ΜΕ.ΔΕ.10.027	407,36
Τετρακόσια Επτά Ευρώ και Τριάντα Έξι Λεπτά			
10/6633.01.70	ΠΡΟΜΗΘΕΙΑ ΧΗΜΙΚΟΥ ΚΑΙ ΑΠΟΛΥΜΑΝΤΙΚΟΥ ΥΛΙΚΟΥ Α' ΔΗΜΟΤΙΚΗΣ ΚΟΙΝΟΤΗΤΑΣ	10.031 Διεύθυνση Υποστήριξης Πολιτικών Οργάνων	414,50
Τετρακόσια Δέκα Τέσσερα Ευρώ και Πενήντα Λεπτά			
10/6633.01.71	ΠΡΟΜΗΘΕΙΑ ΧΗΜΙΚΟΥ ΚΑΙ ΑΠΟΛΥΜΑΝΤΙΚΟΥ ΥΛΙΚΟΥ Β' ΔΗΜΟΤΙΚΗΣ ΚΟΙΝΟΤΗΤΑΣ	10.031 Διεύθυνση Υποστήριξης Πολιτικών Οργάνων	439,37
Τετρακόσια Τριάντα Εννέα Ευρώ και Τριάντα Επτά Λεπτά			
10/6633.01.72	ΠΡΟΜΗΘΕΙΑ ΧΗΜΙΚΟΥ ΚΑΙ ΑΠΟΛΥΜΑΝΤΙΚΟΥ ΥΛΙΚΟΥ Γ' ΔΗΜΟΤΙΚΗΣ ΚΟΙΝΟΤΗΤΑΣ	10.031 Διεύθυνση Υποστήριξης Πολιτικών Οργάνων	645,64
Εξακόσια Σαράντα Πέντε Ευρώ και Εξήντα Τέσσερα Λεπτά			
10/6633.01.73	ΠΡΟΜΗΘΕΙΑ ΧΗΜΙΚΟΥ ΚΑΙ ΑΠΟΛΥΜΑΝΤΙΚΟΥ ΥΛΙΚΟΥ Δ' ΔΗΜΟΤΙΚΗΣ ΚΟΙΝΟΤΗΤΑΣ	10.031 Διεύθυνση Υποστήριξης Πολιτικών Οργάνων	442,74
Τετρακόσια Σαράντα Δύο Ευρώ και Εβδομήντα Τέσσερα Λεπτά			
10/6633.01.74	ΠΡΟΜΗΘΕΙΑ ΧΗΜΙΚΟΥ ΚΑΙ ΑΠΟΛΥΜΑΝΤΙΚΟΥ ΥΛΙΚΟΥ Ε' ΔΗΜΟΤΙΚΗΣ ΚΟΙΝΟΤΗΤΑΣ	10.031 Διεύθυνση Υποστήριξης Πολιτικών Οργάνων	593,83
Πεντακόσια Ενεήντα Τρία Ευρώ και Ογδόντα Τρία Λεπτά			
10/6633.01.75	ΠΡΟΜΗΘΕΙΑ ΧΗΜΙΚΟΥ ΚΑΙ ΑΠΟΛΥΜΑΝΤΙΚΟΥ ΥΛΙΚΟΥ ΔΗΜΟΤΙΚΗΣ ΕΝΟΤΗΤΑΣ ΤΡΙΑΝΔΡΙΑΣ	10.031 Διεύθυνση Υποστήριξης Πολιτικών Οργάνων	392,20
Τριακόσια Ενεήντα Δύο Ευρώ και Είκοσι Λεπτά			

24PROC015510056 2024-10-01

10/6634.01.01	ΠΡΟΜΗΘΕΙΑ ΕΙΔΩΝ ΚΑΘΑΡΙΟΤΗΤΑΣ ΚΑΙ ΕΥΠΡΕΠΙΣΜΟΥ	10.021 Αυτοτελές Τμήμα Διοικητικής Υποστήριξης Προέδρου Δημοτικού Συμβουλίου - ΜΕ.ΔΕ.10.021	1,82
Ένα Ευρώ και Ογδόντα Δύο Λεπτά			
10/6634.01.01	ΠΡΟΜΗΘΕΙΑ ΕΙΔΩΝ ΚΑΘΑΡΙΟΤΗΤΑΣ ΚΑΙ ΕΥΠΡΕΠΙΣΜΟΥ	10.022 Αυτοτελές Τμήμα Διοικητικής Υποστήριξης Γενικού Γραμματέα - ΜΕ.ΔΕ.10.022	124,00
Εκατόν Είκοσι Τέσσερα Ευρώ και Μηδέν Μηδέν Λεπτά			
10/6634.01.01	ΠΡΟΜΗΘΕΙΑ ΕΙΔΩΝ ΚΑΘΑΡΙΟΤΗΤΑΣ ΚΑΙ ΕΥΠΡΕΠΙΣΜΟΥ	10.023 Διεύθυνση Εσωτερικού Ελέγχου	9,30
Εννέα Ευρώ και Τριάντα Λεπτά			
10/6634.01.01	ΠΡΟΜΗΘΕΙΑ ΕΙΔΩΝ ΚΑΘΑΡΙΟΤΗΤΑΣ ΚΑΙ ΕΥΠΡΕΠΙΣΜΟΥ	10.026 Διεύθυνση Νομικής Υποστήριξης	312,55
Τριακόσια Δωδεκα Ευρώ και Πενήντα Πέντε Λεπτά			
10/6634.01.01	ΠΡΟΜΗΘΕΙΑ ΕΙΔΩΝ ΚΑΘΑΡΙΟΤΗΤΑΣ ΚΑΙ ΕΥΠΡΕΠΙΣΜΟΥ	10.027 Αυτοτελές Τμήμα Πολιτικής Προστασίας - ΜΕ.ΔΕ.10.027	1.179,24
Χίλια Εκατόν Εβδομήντα Εννέα Ευρώ και Είκοσι Τέσσερα Λεπτά			
10/6634.01.01	ΠΡΟΜΗΘΕΙΑ ΕΙΔΩΝ ΚΑΘΑΡΙΟΤΗΤΑΣ ΚΑΙ ΕΥΠΡΕΠΙΣΜΟΥ	10.028 Διεύθυνση Ηλεκτρονικής Διακυβέρνησης, Τεχνολογιών Πληροφορικής και Επικοινωνιών	25,92
Είκοσι Πέντε Ευρώ και Ενεήντα Δύο Λεπτά			
10/6634.01.01	ΠΡΟΜΗΘΕΙΑ ΕΙΔΩΝ ΚΑΘΑΡΙΟΤΗΤΑΣ ΚΑΙ ΕΥΠΡΕΠΙΣΜΟΥ	10.029 Αυτοτελές Τμήμα Επιχειρησιακού Σχεδιασμού και Παρακολούθησης Αναπτυξιακών Προγραμμάτων	16,12
Δέκα Έξι Ευρώ και Δωδεκα Λεπτά			
10/6634.01.01	ΠΡΟΜΗΘΕΙΑ ΕΙΔΩΝ ΚΑΘΑΡΙΟΤΗΤΑΣ ΚΑΙ ΕΥΠΡΕΠΙΣΜΟΥ	10.030 Διεύθυνση Διαχείρισης Ανθρωπίνων Πόρων	458,50
Τετρακόσια Πενήντα Οκτώ Ευρώ και Πενήντα Λεπτά			
10/6634.01.01	ΠΡΟΜΗΘΕΙΑ ΕΙΔΩΝ ΚΑΘΑΡΙΟΤΗΤΑΣ ΚΑΙ ΕΥΠΡΕΠΙΣΜΟΥ	10.035 Διεύθυνση Αστικής Κατάστασης	68,20
Εξήντα Οκτώ Ευρώ και Είκοσι Λεπτά			
10/6634.01.01	ΠΡΟΜΗΘΕΙΑ ΕΙΔΩΝ ΚΑΘΑΡΙΟΤΗΤΑΣ ΚΑΙ ΕΥΠΡΕΠΙΣΜΟΥ	10.036 Διεύθυνση Εξυπηρέτησης Επιχειρηματία	74,09
Εβδομήντα Τέσσερα Ευρώ και Μηδέν Εννέα Λεπτά			
10/6634.01.01	ΠΡΟΜΗΘΕΙΑ ΕΙΔΩΝ ΚΑΘΑΡΙΟΤΗΤΑΣ ΚΑΙ ΕΥΠΡΕΠΙΣΜΟΥ	10.037 Διεύθυνση Κέντρων Εξυπηρέτησης Πολιτών	2.285,62
Δύο Χιλιάδες Διακόσια Ογδόντα Πέντε Ευρώ και Εξήντα Δύο Λεπτά			
10/6634.01.01	ΠΡΟΜΗΘΕΙΑ ΕΙΔΩΝ ΚΑΘΑΡΙΟΤΗΤΑΣ ΚΑΙ ΕΥΠΡΕΠΙΣΜΟΥ	10.020 Αυτοτελές Τμήμα Διοικητικής Υποστήριξης Δημάρχου - ΜΕ.ΔΕ.10.020	40,30
Σαράντα Ευρώ και Τριάντα Λεπτά			
10/6634.01.70	ΠΡΟΜΗΘΕΙΑ ΕΙΔΩΝ ΚΑΘΑΡΙΟΤΗΤΑΣ ΚΑΙ ΕΥΠΡΕΠΙΣΜΟΥ Α' ΔΗΜΟΤΙΚΗΣ ΚΟΙΝΟΤΗΤΑΣ	10.031 Διεύθυνση Υποστήριξης Πολιτικών Οργάνων	351,20
Τριακόσια Πενήντα Ένα Ευρώ και Είκοσι Λεπτά			
10/6634.01.71	ΠΡΟΜΗΘΕΙΑ ΕΙΔΩΝ ΚΑΘΑΡΙΟΤΗΤΑΣ ΚΑΙ ΕΥΠΡΕΠΙΣΜΟΥ Β' ΔΗΜΟΤΙΚΗΣ ΚΟΙΝΟΤΗΤΑΣ	10.031 Διεύθυνση Υποστήριξης Πολιτικών Οργάνων	759,07
Επτακόσια Πενήντα Εννέα Ευρώ και Μηδέν Επτά Λεπτά			
10/6634.01.72	ΠΡΟΜΗΘΕΙΑ ΕΙΔΩΝ ΚΑΘΑΡΙΟΤΗΤΑΣ ΚΑΙ ΕΥΠΡΕΠΙΣΜΟΥ Γ' ΔΗΜΟΤΙΚΗΣ ΚΟΙΝΟΤΗΤΑΣ	10.031 Διεύθυνση Υποστήριξης Πολιτικών Οργάνων	295,12
Διακόσια Ενεήντα Πέντε Ευρώ και Δωδεκα Λεπτά			
10/6634.01.73	ΠΡΟΜΗΘΕΙΑ ΕΙΔΩΝ ΚΑΘΑΡΙΟΤΗΤΑΣ ΚΑΙ ΕΥΠΡΕΠΙΣΜΟΥ Δ' ΔΗΜΟΤΙΚΗΣ ΚΟΙΝΟΤΗΤΑΣ	10.031 Διεύθυνση Υποστήριξης Πολιτικών Οργάνων	374,63
Τριακόσια Εβδομήντα Τέσσερα Ευρώ και Εξήντα Τρία Λεπτά			
10/6634.01.74	ΠΡΟΜΗΘΕΙΑ ΕΙΔΩΝ ΚΑΘΑΡΙΟΤΗΤΑΣ ΚΑΙ ΕΥΠΡΕΠΙΣΜΟΥ Ε' ΔΗΜΟΤΙΚΗΣ ΚΟΙΝΟΤΗΤΑΣ	10.031 Διεύθυνση Υποστήριξης Πολιτικών Οργάνων	964,03
Ενιακόσια Εξήντα Τέσσερα Ευρώ και Μηδέν Τρία Λεπτά			
10/6634.01.75	ΠΡΟΜΗΘΕΙΑ ΕΙΔΩΝ ΚΑΘΑΡΙΟΤΗΤΑΣ ΚΑΙ ΕΥΠΡΕΠΙΣΜΟΥ ΔΗΜΟΤΙΚΗΣ ΕΝΟΤΗΤΑΣ ΤΡΙΑΝΔΡΙΑΣ	10.031 Διεύθυνση Υποστήριξης Πολιτικών Οργάνων	86,80
Ογδόντα Έξι Ευρώ και Ογδόντα Λεπτά			
10/6635.01.01	ΠΡΟΜΗΘΕΙΑ ΛΟΙΠΩΝ ΕΙΔΩΝ ΥΓΙΕΙΝΗΣ ΚΑΙ ΚΑΘΑΡΙΟΤΗΤΑΣ	10.031 Διεύθυνση Υποστήριξης Πολιτικών Οργάνων	154,94
Εκατόν Πενήντα Τέσσερα Ευρώ και Ενεήντα Τέσσερα Λεπτά			

24PROC015510056 2024-10-01

10/6635.01.01	ΠΡΟΜΗΘΕΙΑ ΛΟΙΠΩΝ ΕΙΔΩΝ ΥΓΙΕΙΝΗΣ ΚΑΙ ΚΑΘΑΡΙΟΤΗΤΑΣ	10.020 Αυτοτελές Τμήμα Διοικητικής Υποστήριξης Δημάρχου - ΜΕ.ΔΕ.10.020	527,37
Πεντακόσια Είκοσι Επτά Ευρώ και Τριάντα Επτά Λεπτά			
10/6635.01.01	ΠΡΟΜΗΘΕΙΑ ΛΟΙΠΩΝ ΕΙΔΩΝ ΥΓΙΕΙΝΗΣ ΚΑΙ ΚΑΘΑΡΙΟΤΗΤΑΣ	10.021 Αυτοτελές Τμήμα Διοικητικής Υποστήριξης Προέδρου Δημοτικού Συμβουλίου - ΜΕ.ΔΕ.10.021	238,13
Διακόσια Τριάντα Οκτώ Ευρώ και Δέκα Τρία Λεπτά			
10/6635.01.01	ΠΡΟΜΗΘΕΙΑ ΛΟΙΠΩΝ ΕΙΔΩΝ ΥΓΙΕΙΝΗΣ ΚΑΙ ΚΑΘΑΡΙΟΤΗΤΑΣ	10.022 Αυτοτελές Τμήμα Διοικητικής Υποστήριξης Γενικού Γραμματέα - ΜΕ.ΔΕ.10.022	704,80
Επτακόσια Τέσσερα Ευρώ και Ογδόντα Λεπτά			
10/6635.01.01	ΠΡΟΜΗΘΕΙΑ ΛΟΙΠΩΝ ΕΙΔΩΝ ΥΓΙΕΙΝΗΣ ΚΑΙ ΚΑΘΑΡΙΟΤΗΤΑΣ	10.023 Διεύθυνση Εσωτερικού Ελέγχου	50,00
Πενήντα Ευρώ και Μηδέν Μηδέν Λεπτά			
10/6635.01.01	ΠΡΟΜΗΘΕΙΑ ΛΟΙΠΩΝ ΕΙΔΩΝ ΥΓΙΕΙΝΗΣ ΚΑΙ ΚΑΘΑΡΙΟΤΗΤΑΣ	10.025 Αυτοτελές Τμήμα Διεθνών Σχέσεων και Απόδημου Ελληνισμού	212,25
Διακόσια Δωδεκα Ευρώ και Είκοσι Πέντε Λεπτά			
10/6635.01.01	ΠΡΟΜΗΘΕΙΑ ΛΟΙΠΩΝ ΕΙΔΩΝ ΥΓΙΕΙΝΗΣ ΚΑΙ ΚΑΘΑΡΙΟΤΗΤΑΣ	10.026 Διεύθυνση Νομικής Υποστήριξης	612,34
Εξακόσια Δωδεκα Ευρώ και Τριάντα Τέσσερα Λεπτά			
10/6635.01.01	ΠΡΟΜΗΘΕΙΑ ΛΟΙΠΩΝ ΕΙΔΩΝ ΥΓΙΕΙΝΗΣ ΚΑΙ ΚΑΘΑΡΙΟΤΗΤΑΣ	10.027 Αυτοτελές Τμήμα Πολιτικής Προστασίας - ΜΕ.ΔΕ.10.027	597,06
Πεντακόσια Ενεήντα Επτά Ευρώ και Μηδέν Έξι Λεπτά			
10/6635.01.01	ΠΡΟΜΗΘΕΙΑ ΛΟΙΠΩΝ ΕΙΔΩΝ ΥΓΙΕΙΝΗΣ ΚΑΙ ΚΑΘΑΡΙΟΤΗΤΑΣ	10.028 Διεύθυνση Ηλεκτρονικής Διακυβέρνησης, Τεχνολογιών Πληροφορικής και Επικοινωνιών	82,34
Ογδόντα Δύο Ευρώ και Τριάντα Τέσσερα Λεπτά			
10/6635.01.01	ΠΡΟΜΗΘΕΙΑ ΛΟΙΠΩΝ ΕΙΔΩΝ ΥΓΙΕΙΝΗΣ ΚΑΙ ΚΑΘΑΡΙΟΤΗΤΑΣ	10.029 Αυτοτελές Τμήμα Επιχειρησιακού Σχεδιασμού και Παρακολούθησης Αναπτυξιακών Προγραμμάτων	98,95
Ενεήντα Οκτώ Ευρώ και Ενεήντα Πέντε Λεπτά			
10/6635.01.01	ΠΡΟΜΗΘΕΙΑ ΛΟΙΠΩΝ ΕΙΔΩΝ ΥΓΙΕΙΝΗΣ ΚΑΙ ΚΑΘΑΡΙΟΤΗΤΑΣ	10.030 Διεύθυνση Διαχείρισης Ανθρωπίνων Πόρων	1.021,97
Χίλια Είκοσι Ένα Ευρώ και Ενεήντα Επτά Λεπτά			
10/6635.01.01	ΠΡΟΜΗΘΕΙΑ ΛΟΙΠΩΝ ΕΙΔΩΝ ΥΓΙΕΙΝΗΣ ΚΑΙ ΚΑΘΑΡΙΟΤΗΤΑΣ	10.033 Διεύθυνση Προμηθειών και Αποθηκών	1.894,02
Χίλια Οκτακόσια Ενεήντα Τέσσερα Ευρώ και Μηδέν Δύο Λεπτά			
10/6635.01.01	ΠΡΟΜΗΘΕΙΑ ΛΟΙΠΩΝ ΕΙΔΩΝ ΥΓΙΕΙΝΗΣ ΚΑΙ ΚΑΘΑΡΙΟΤΗΤΑΣ	10.034 Διεύθυνση Δημοτικών Προσόδων και Πόρων	232,91
Διακόσια Τριάντα Δύο Ευρώ και Ενεήντα Ένα Λεπτά			
10/6635.01.01	ΠΡΟΜΗΘΕΙΑ ΛΟΙΠΩΝ ΕΙΔΩΝ ΥΓΙΕΙΝΗΣ ΚΑΙ ΚΑΘΑΡΙΟΤΗΤΑΣ	10.035 Διεύθυνση Αστικής Κατάστασης	1.927,37
Χίλια Ενιακόσια Είκοσι Επτά Ευρώ και Τριάντα Επτά Λεπτά			
10/6635.01.01	ΠΡΟΜΗΘΕΙΑ ΛΟΙΠΩΝ ΕΙΔΩΝ ΥΓΙΕΙΝΗΣ ΚΑΙ ΚΑΘΑΡΙΟΤΗΤΑΣ	10.036 Διεύθυνση Εξυπηρέτησης Επιχειρηματία	1.780,00
Χίλια Επτακόσια Ογδόντα Ευρώ και Μηδέν Μηδέν Λεπτά			
10/6635.01.01	ΠΡΟΜΗΘΕΙΑ ΛΟΙΠΩΝ ΕΙΔΩΝ ΥΓΙΕΙΝΗΣ ΚΑΙ ΚΑΘΑΡΙΟΤΗΤΑΣ	10.037 Διεύθυνση Κέντρων Εξυπηρέτησης Πολιτών	3.686,39
Τρείς Χιλιάδες Εξακόσια Ογδόντα Έξι Ευρώ και Τριάντα Ενεήντα Λεπτά			
10/6635.01.70	ΠΡΟΜΗΘΕΙΑ ΛΟΙΠΩΝ ΕΙΔΩΝ ΥΓΙΕΙΝΗΣ ΚΑΙ ΚΑΘΑΡΙΟΤΗΤΑΣ Α' ΔΗΜΟΤΙΚΗΣ ΚΟΙΝΟΤΗΤΑΣ	10.031 Διεύθυνση Υποστήριξης Πολιτικών Οργάνων	1.250,00
Χίλια Διακόσια Πενήντα Ευρώ και Μηδέν Μηδέν Λεπτά			
10/6635.01.71	ΠΡΟΜΗΘΕΙΑ ΛΟΙΠΩΝ ΕΙΔΩΝ ΥΓΙΕΙΝΗΣ ΚΑΙ ΚΑΘΑΡΙΟΤΗΤΑΣ Β' ΔΗΜΟΤΙΚΗΣ ΚΟΙΝΟΤΗΤΑΣ	10.031 Διεύθυνση Υποστήριξης Πολιτικών Οργάνων	2.076,75
Δύο Χιλιάδες Εβδομήντα Έξι Ευρώ και Εβδομήντα Πέντε Λεπτά			
10/6635.01.72	ΠΡΟΜΗΘΕΙΑ ΛΟΙΠΩΝ ΕΙΔΩΝ ΥΓΙΕΙΝΗΣ ΚΑΙ ΚΑΘΑΡΙΟΤΗΤΑΣ Γ' ΔΗΜΟΤΙΚΗΣ ΚΟΙΝΟΤΗΤΑΣ	10.031 Διεύθυνση Υποστήριξης Πολιτικών Οργάνων	1.100,00
Χίλια Εκατόν Ευρώ και Μηδέν Μηδέν Λεπτά			
10/6635.01.73	ΠΡΟΜΗΘΕΙΑ ΛΟΙΠΩΝ ΕΙΔΩΝ ΥΓΙΕΙΝΗΣ ΚΑΙ ΚΑΘΑΡΙΟΤΗΤΑΣ Δ' ΔΗΜΟΤΙΚΗΣ ΚΟΙΝΟΤΗΤΑΣ	10.031 Διεύθυνση Υποστήριξης Πολιτικών Οργάνων	2.403,69
Δύο Χιλιάδες Τετρακόσια Τρία Ευρώ και Εξήντα Ενεήντα Λεπτά			

24PROC015510056 2024-10-01

10/6635.01.74	ΠΡΟΜΗΘΕΙΑ ΛΟΙΠΩΝ ΕΙΔΩΝ ΥΓΙΕΙΝΗΣ ΚΑΙ ΚΑΘΑΡΙΟΤΗΤΑΣ Ε' ΔΗΜΟΤΙΚΗΣ ΚΟΙΝΟΤΗΤΑΣ	10.031 Διεύθυνση Υποστήριξης Πολιτικών Οργάνων	1.979,17
Χίλια Εννιακόσια Εβδομήντα Εννέα Ευρώ και Δέκα Επτά Λεπτά			
10/6635.01.75	ΠΡΟΜΗΘΕΙΑ ΛΟΙΠΩΝ ΕΙΔΩΝ ΥΓΙΕΙΝΗΣ ΚΑΙ ΚΑΘΑΡΙΟΤΗΤΑΣ ΔΗΜΟΤΙΚΗΣ ΕΝΟΤΗΤΑΣ ΤΡΙΑΝΔΡΙΑΣ	10.031 Διεύθυνση Υποστήριξης Πολιτικών Οργάνων	509,80
Πεντακόσια Εννέα Ευρώ και Ογδόντα Λεπτά			
15/6631.01.01	ΠΡΟΜΗΘΕΙΑ ΥΓΕΙΟΝΟΜΙΚΟΥ ΚΑΙ ΦΑΡΜΑΚΕΥΤΙΚΟΥ ΥΛΙΚΟΥ	15.024 Διεύθυνση Βιβλιοθηκών	185,50
Εκατόν Ογδόντα Πέντε Ευρώ και Πενήντα Λεπτά			
15/6631.01.01	ΠΡΟΜΗΘΕΙΑ ΥΓΕΙΟΝΟΜΙΚΟΥ ΚΑΙ ΦΑΡΜΑΚΕΥΤΙΚΟΥ ΥΛΙΚΟΥ	15.025 Διεύθυνση Βαφοπουλείου Πνευματικού Κέντρου και Αρχείων	18,55
Δέκα Οκτώ Ευρώ και Πενήντα Πέντε Λεπτά			
15/6631.01.01	ΠΡΟΜΗΘΕΙΑ ΥΓΕΙΟΝΟΜΙΚΟΥ ΚΑΙ ΦΑΡΜΑΚΕΥΤΙΚΟΥ ΥΛΙΚΟΥ	15.026 Διεύθυνση Πολιτισμού και Τουρισμού	34,67
Τριάντα Τέσσερα Ευρώ και Εξήντα Επτά Λεπτά			
15/6633.01.01	ΠΡΟΜΗΘΕΙΑ ΧΗΜΙΚΟΥ ΚΑΙ ΑΠΟΛΥΜΑΝΤΙΚΟΥ ΥΛΙΚΟΥ	15.023 Διεύθυνση Αθλητισμού και Εθελοντισμού	1.590,00
Χίλια Πεντακόσια Ενεήντα Ευρώ και Μηδέν Μηδέν Λεπτά			
15/6633.01.01	ΠΡΟΜΗΘΕΙΑ ΧΗΜΙΚΟΥ ΚΑΙ ΑΠΟΛΥΜΑΝΤΙΚΟΥ ΥΛΙΚΟΥ	15.024 Διεύθυνση Βιβλιοθηκών	1.000,00
Χίλια Ευρώ και Μηδέν Μηδέν Λεπτά			
15/6633.01.01	ΠΡΟΜΗΘΕΙΑ ΧΗΜΙΚΟΥ ΚΑΙ ΑΠΟΛΥΜΑΝΤΙΚΟΥ ΥΛΙΚΟΥ	15.026 Διεύθυνση Πολιτισμού και Τουρισμού	177,50
Εκατόν Εβδομήντα Επτά Ευρώ και Πενήντα Λεπτά			
15/6633.01.01	ΠΡΟΜΗΘΕΙΑ ΧΗΜΙΚΟΥ ΚΑΙ ΑΠΟΛΥΜΑΝΤΙΚΟΥ ΥΛΙΚΟΥ	15.025 Διεύθυνση Βαφοπουλείου Πνευματικού Κέντρου και Αρχείων	122,38
Εκατόν Είκοσι Δύο Ευρώ και Τριάντα Οκτώ Λεπτά			
15/6634.01.01	ΠΡΟΜΗΘΕΙΑ ΕΙΔΩΝ ΚΑΘΑΡΙΟΤΗΤΑΣ ΚΑΙ ΕΥΠΡΕΠΙΣΜΟΥ	15.023 Διεύθυνση Αθλητισμού και Εθελοντισμού	484,09
Τετρακόσια Ογδόντα Τέσσερα Ευρώ και Μηδέν Εννέα Λεπτά			
15/6634.01.01	ΠΡΟΜΗΘΕΙΑ ΕΙΔΩΝ ΚΑΘΑΡΙΟΤΗΤΑΣ ΚΑΙ ΕΥΠΡΕΠΙΣΜΟΥ	15.026 Διεύθυνση Πολιτισμού και Τουρισμού	1.552,58
Χίλια Πεντακόσια Πενήντα Δύο Ευρώ και Πενήντα Οκτώ Λεπτά			
15/6634.01.01	ΠΡΟΜΗΘΕΙΑ ΕΙΔΩΝ ΚΑΘΑΡΙΟΤΗΤΑΣ ΚΑΙ ΕΥΠΡΕΠΙΣΜΟΥ	15.025 Διεύθυνση Βαφοπουλείου Πνευματικού Κέντρου και Αρχείων	241,08
Διακόσια Σαράντα Ένα Ευρώ και Μηδέν Οκτώ Λεπτά			
15/6634.01.01	ΠΡΟΜΗΘΕΙΑ ΕΙΔΩΝ ΚΑΘΑΡΙΟΤΗΤΑΣ ΚΑΙ ΕΥΠΡΕΠΙΣΜΟΥ	15.022 Διεύθυνση Παιδείας	472,77
Τετρακόσια Εβδομήντα Δύο Ευρώ και Εβδομήντα Επτά Λεπτά			
15/6634.01.01	ΠΡΟΜΗΘΕΙΑ ΕΙΔΩΝ ΚΑΘΑΡΙΟΤΗΤΑΣ ΚΑΙ ΕΥΠΡΕΠΙΣΜΟΥ	15.024 Διεύθυνση Βιβλιοθηκών	1.000,00
Χίλια Ευρώ και Μηδέν Μηδέν Λεπτά			
15/6635.01.01	ΠΡΟΜΗΘΕΙΑ ΛΟΙΠΩΝ ΕΙΔΩΝ ΥΓΙΕΙΝΗΣ ΚΑΙ ΚΑΘΑΡΙΟΤΗΤΑΣ	15.026 Διεύθυνση Πολιτισμού και Τουρισμού	1.797,87
Χίλια Επτακόσια Ενεήντα Επτά Ευρώ και Ογδόντα Επτά Λεπτά			
15/6635.01.01	ΠΡΟΜΗΘΕΙΑ ΛΟΙΠΩΝ ΕΙΔΩΝ ΥΓΙΕΙΝΗΣ ΚΑΙ ΚΑΘΑΡΙΟΤΗΤΑΣ	15.020 Διεύθυνση Κοινωνικής Προστασίας και Δημόσιας Υγείας	1.729,77
Χίλια Επτακόσια Είκοσι Εννέα Ευρώ και Εβδομήντα Επτά Λεπτά			
15/6635.01.01	ΠΡΟΜΗΘΕΙΑ ΛΟΙΠΩΝ ΕΙΔΩΝ ΥΓΙΕΙΝΗΣ ΚΑΙ ΚΑΘΑΡΙΟΤΗΤΑΣ	15.022 Διεύθυνση Παιδείας	4.179,36
Τέσσερις Χιλιάδες Εκατόν Εβδομήντα Εννέα Ευρώ και Τριάντα Έξι Λεπτά			
15/6635.01.01	ΠΡΟΜΗΘΕΙΑ ΛΟΙΠΩΝ ΕΙΔΩΝ ΥΓΙΕΙΝΗΣ ΚΑΙ ΚΑΘΑΡΙΟΤΗΤΑΣ	15.023 Διεύθυνση Αθλητισμού και Εθελοντισμού	9.201,37
Εννέα Χιλιάδες Διακόσια Ένα Ευρώ και Τριάντα Επτά Λεπτά			
15/6635.01.01	ΠΡΟΜΗΘΕΙΑ ΛΟΙΠΩΝ ΕΙΔΩΝ ΥΓΙΕΙΝΗΣ ΚΑΙ ΚΑΘΑΡΙΟΤΗΤΑΣ	15.024 Διεύθυνση Βιβλιοθηκών	500,00
Πεντακόσια Ευρώ και Μηδέν Μηδέν Λεπτά			
15/6635.01.01	ΠΡΟΜΗΘΕΙΑ ΛΟΙΠΩΝ ΕΙΔΩΝ ΥΓΙΕΙΝΗΣ ΚΑΙ ΚΑΘΑΡΙΟΤΗΤΑΣ	15.025 Διεύθυνση Βαφοπουλείου Πνευματικού Κέντρου και Αρχείων	429,88
Τετρακόσια Είκοσι Εννέα Ευρώ και Ογδόντα Οκτώ Λεπτά			

20/6631.01.01	ΠΡΟΜΗΘΕΙΑ ΥΓΕΙΟΝΟΜΙΚΟΥ ΚΑΙ ΦΑΡΜΑΚΕΥΤΙΚΟΥ ΥΛΙΚΟΥ	20.022 Διεύθυνση Βιώσιμης Κινητικότητας και Δικτύων (Υπηρεσία 20)	23,20
Είκοσι Τρία Ευρώ και Είκοσι Λεπτά			
20/6631.01.01	ΠΡΟΜΗΘΕΙΑ ΥΓΕΙΟΝΟΜΙΚΟΥ ΚΑΙ ΦΑΡΜΑΚΕΥΤΙΚΟΥ ΥΛΙΚΟΥ	20.020 Διεύθυνση Καθαριότητας και Μηχανικών Μέσων (Υπηρεσία 20)	7.903,60
Επτά Χιλιάδες Εννιακόσια Τρία Ευρώ και Εξήντα Λεπτά			
20/6631.01.01	ΠΡΟΜΗΘΕΙΑ ΥΓΕΙΟΝΟΜΙΚΟΥ ΚΑΙ ΦΑΡΜΑΚΕΥΤΙΚΟΥ ΥΛΙΚΟΥ	20.021 Διεύθυνση Ανακύκλωσης και Ανάπτυξης Συστημάτων Κυκλικής Οικονομίας (Υπηρεσία 20)	4.766,46
Τέσσερις Χιλιάδες Επτακόσια Εξήντα Έξι Ευρώ και Σαράντα Έξι Λεπτά			
20/6633.01.01	ΠΡΟΜΗΘΕΙΑ ΧΗΜΙΚΟΥ ΚΑΙ ΑΠΟΛΥΜΑΝΤΙΚΟΥ ΥΛΙΚΟΥ	20.022 Διεύθυνση Βιώσιμης Κινητικότητας και Δικτύων (Υπηρεσία 20)	468,75
Τετρακόσια Εξήντα Οκτώ Ευρώ και Εβδομήντα Πέντε Λεπτά			
20/6633.01.01	ΠΡΟΜΗΘΕΙΑ ΧΗΜΙΚΟΥ ΚΑΙ ΑΠΟΛΥΜΑΝΤΙΚΟΥ ΥΛΙΚΟΥ	20.020 Διεύθυνση Καθαριότητας και Μηχανικών Μέσων (Υπηρεσία 20)	8.685,64
Οκτώ Χιλιάδες Εξακόσια Ογδόντα Πέντε Ευρώ και Εξήντα Τέσσερα Λεπτά			
20/6633.01.01	ΠΡΟΜΗΘΕΙΑ ΧΗΜΙΚΟΥ ΚΑΙ ΑΠΟΛΥΜΑΝΤΙΚΟΥ ΥΛΙΚΟΥ	20.021 Διεύθυνση Ανακύκλωσης και Ανάπτυξης Συστημάτων Κυκλικής Οικονομίας (Υπηρεσία 20)	7.202,06
Επτά Χιλιάδες Διακόσια Δύο Ευρώ και Μηδέν Έξι Λεπτά			
20/6634.01.01	ΠΡΟΜΗΘΕΙΑ ΕΙΔΩΝ ΚΑΘΑΡΙΟΤΗΤΑΣ ΚΑΙ ΕΥΠΡΕΠΙΣΜΟΥ	20.021 Διεύθυνση Ανακύκλωσης και Ανάπτυξης Συστημάτων Κυκλικής Οικονομίας (Υπηρεσία 20)	6.397,96
Έξι Χιλιάδες Τριακόσια Ενεήντα Επτά Ευρώ και Ενεήντα Έξι Λεπτά			
20/6634.01.01	ΠΡΟΜΗΘΕΙΑ ΕΙΔΩΝ ΚΑΘΑΡΙΟΤΗΤΑΣ ΚΑΙ ΕΥΠΡΕΠΙΣΜΟΥ	20.020 Διεύθυνση Καθαριότητας και Μηχανικών Μέσων (Υπηρεσία 20)	60.991,88
Εξήντα Χιλιάδες Εννιακόσια Ενεήντα Ένα Ευρώ και Ογδόντα Οκτώ Λεπτά			
20/6634.01.01	ΠΡΟΜΗΘΕΙΑ ΕΙΔΩΝ ΚΑΘΑΡΙΟΤΗΤΑΣ ΚΑΙ ΕΥΠΡΕΠΙΣΜΟΥ	20.022 Διεύθυνση Βιώσιμης Κινητικότητας και Δικτύων (Υπηρεσία 20)	132,25
Εκατόν Τριάντα Δύο Ευρώ και Είκοσι Πέντε Λεπτά			
20/6635.01.01	ΠΡΟΜΗΘΕΙΑ ΛΟΙΠΩΝ ΕΙΔΩΝ ΥΓΙΕΙΝΗΣ ΚΑΙ ΚΑΘΑΡΙΟΤΗΤΑΣ	20.021 Διεύθυνση Ανακύκλωσης και Ανάπτυξης Συστημάτων Κυκλικής Οικονομίας (Υπηρεσία 20)	10.666,69
Δέκα Χιλιάδες Εξακόσια Εξήντα Έξι Ευρώ και Εξήντα Εννέα Λεπτά			
20/6635.01.01	ΠΡΟΜΗΘΕΙΑ ΛΟΙΠΩΝ ΕΙΔΩΝ ΥΓΙΕΙΝΗΣ ΚΑΙ ΚΑΘΑΡΙΟΤΗΤΑΣ	20.020 Διεύθυνση Καθαριότητας και Μηχανικών Μέσων (Υπηρεσία 20)	65.720,25
Εξήντα Πέντε Χιλιάδες Επτακόσια Είκοσι Ευρώ και Είκοσι Πέντε Λεπτά			
20/6635.01.01	ΠΡΟΜΗΘΕΙΑ ΛΟΙΠΩΝ ΕΙΔΩΝ ΥΓΙΕΙΝΗΣ ΚΑΙ ΚΑΘΑΡΙΟΤΗΤΑΣ	20.022 Διεύθυνση Βιώσιμης Κινητικότητας και Δικτύων (Υπηρεσία 20)	1.315,10
Χίλια Τριακόσια Δέκα Πέντε Ευρώ και Δέκα Λεπτά			
20/6699.01.01	ΠΡΟΜΗΘΕΙΑ ΔΙΑΦΟΡΩΝ ΑΝΑΛΩΣΙΜΩΝ ΚΑΙ ΛΟΙΠΩΝ ΥΛΙΚΩΝ	20.020 Διεύθυνση Καθαριότητας και Μηχανικών Μέσων (Υπηρεσία 20)	31.000,00
Τριάντα Μία Χιλιάδες Ευρώ και Μηδέν Μηδέν Λεπτά			
30/6631.01.01	ΠΡΟΜΗΘΕΙΑ ΥΓΕΙΟΝΟΜΙΚΟΥ ΚΑΙ ΦΑΡΜΑΚΕΥΤΙΚΟΥ ΥΛΙΚΟΥ	30.020 Διεύθυνση Αστικού Σχεδιασμού και Αρχιτεκτονικών Μελετών	13,30
Δέκα Τρία Ευρώ και Τριάντα Λεπτά			
30/6631.01.01	ΠΡΟΜΗΘΕΙΑ ΥΓΕΙΟΝΟΜΙΚΟΥ ΚΑΙ ΦΑΡΜΑΚΕΥΤΙΚΟΥ ΥΛΙΚΟΥ	30.022 Διεύθυνση Βιώσιμης Κινητικότητας και Δικτύων (Υπηρεσία 30)	23,20
Είκοσι Τρία Ευρώ και Είκοσι Λεπτά			
30/6631.01.01	ΠΡΟΜΗΘΕΙΑ ΥΓΕΙΟΝΟΜΙΚΟΥ ΚΑΙ ΦΑΡΜΑΚΕΥΤΙΚΟΥ ΥΛΙΚΟΥ	30.021 Διεύθυνση Κατασκευών και Συντηρήσεων	20,00
Είκοσι Ευρώ και Μηδέν Μηδέν Λεπτά			
30/6633.01.01	ΠΡΟΜΗΘΕΙΑ ΧΗΜΙΚΟΥ ΚΑΙ ΑΠΟΛΥΜΑΝΤΙΚΟΥ ΥΛΙΚΟΥ	30.022 Διεύθυνση Βιώσιμης Κινητικότητας και Δικτύων (Υπηρεσία 30)	468,75
Τετρακόσια Εξήντα Οκτώ Ευρώ και Εβδομήντα Πέντε Λεπτά			
30/6633.01.01	ΠΡΟΜΗΘΕΙΑ ΧΗΜΙΚΟΥ ΚΑΙ ΑΠΟΛΥΜΑΝΤΙΚΟΥ ΥΛΙΚΟΥ	30.021 Διεύθυνση Κατασκευών και Συντηρήσεων	200,00
Διακόσια Ευρώ και Μηδέν Μηδέν Λεπτά			
30/6633.01.01	ΠΡΟΜΗΘΕΙΑ ΧΗΜΙΚΟΥ ΚΑΙ ΑΠΟΛΥΜΑΝΤΙΚΟΥ ΥΛΙΚΟΥ	30.020 Διεύθυνση Αστικού Σχεδιασμού και Αρχιτεκτονικών Μελετών	142,84
Εκατόν Σαράντα Δύο Ευρώ και Ογδόντα Τέσσερα			

24PROC015510056 2024-10-01

Λεπτά			
30/6634.01.01	ΠΡΟΜΗΘΕΙΑ ΕΙΔΩΝ ΚΑΘΑΡΙΟΤΗΤΑΣ ΚΑΙ ΕΥΠΡΕΠΙΣΜΟΥ	30.020 Διεύθυνση Αστικού Σχεδιασμού και Αρχιτεκτονικών Μελετών	303,24
Τριακόσια Τρία Ευρώ και Είκοσι Τέσσερα Λεπτά			
30/6634.01.01	ΠΡΟΜΗΘΕΙΑ ΕΙΔΩΝ ΚΑΘΑΡΙΟΤΗΤΑΣ ΚΑΙ ΕΥΠΡΕΠΙΣΜΟΥ	30.022 Διεύθυνση Βιώσιμης Κινητικότητας και Δικτύων (Υπηρεσία 30)	132,25
Εκατόν Τριάντα Δύο Ευρώ και Είκοσι Πέντε Λεπτά			
30/6634.01.01	ΠΡΟΜΗΘΕΙΑ ΕΙΔΩΝ ΚΑΘΑΡΙΟΤΗΤΑΣ ΚΑΙ ΕΥΠΡΕΠΙΣΜΟΥ	30.021 Διεύθυνση Κατασκευών και Συντηρήσεων	600,00
Εξακόσια Ευρώ και Μηδέν Μηδέν Λεπτά			
30/6635.01.01	ΠΡΟΜΗΘΕΙΑ ΛΟΙΠΩΝ ΕΙΔΩΝ ΥΓΙΕΙΝΗΣ ΚΑΙ ΚΑΘΑΡΙΟΤΗΤΑΣ	30.022 Διεύθυνση Βιώσιμης Κινητικότητας και Δικτύων (Υπηρεσία 30)	1.315,10
Χίλια Τριακόσια Δέκα Πέντε Ευρώ και Δέκα Λεπτά			
30/6635.01.01	ΠΡΟΜΗΘΕΙΑ ΛΟΙΠΩΝ ΕΙΔΩΝ ΥΓΙΕΙΝΗΣ ΚΑΙ ΚΑΘΑΡΙΟΤΗΤΑΣ	30.020 Διεύθυνση Αστικού Σχεδιασμού και Αρχιτεκτονικών Μελετών	1.019,48
Χίλια Δέκα Εννέα Ευρώ και Σαράντα Οκτώ Λεπτά			
30/6635.01.01	ΠΡΟΜΗΘΕΙΑ ΛΟΙΠΩΝ ΕΙΔΩΝ ΥΓΙΕΙΝΗΣ ΚΑΙ ΚΑΘΑΡΙΟΤΗΤΑΣ	30.021 Διεύθυνση Κατασκευών και Συντηρήσεων	2.000,00
Δύο Χιλιάδες Ευρώ και Μηδέν Μηδέν Λεπτά			
35/6631.01.01	ΠΡΟΜΗΘΕΙΑ ΥΓΕΙΟΝΟΜΙΚΟΥ ΚΑΙ ΦΑΡΜΑΚΕΥΤΙΚΟΥ ΥΛΙΚΟΥ	35.020 Διεύθυνση Διαχείρισης Πρασίνου και Περιβάλλοντος	1.754,30
Χίλια Επτακόσια Πενήντα Τέσσερα Ευρώ και Τριάντα Λεπτά			
35/6633.01.01	ΠΡΟΜΗΘΕΙΑ ΧΗΜΙΚΟΥ ΚΑΙ ΑΠΟΛΥΜΑΝΤΙΚΟΥ ΥΛΙΚΟΥ	35.020 Διεύθυνση Διαχείρισης Πρασίνου και Περιβάλλοντος	2.000,00
Δύο Χιλιάδες Ευρώ και Μηδέν Μηδέν Λεπτά			
35/6634.01.01	ΠΡΟΜΗΘΕΙΑ ΕΙΔΩΝ ΚΑΘΑΡΙΟΤΗΤΑΣ ΚΑΙ ΕΥΠΡΕΠΙΣΜΟΥ	35.020 Διεύθυνση Διαχείρισης Πρασίνου και Περιβάλλοντος	2.173,27
Δύο Χιλιάδες Εκατόν Εβδομήντα Τρία Ευρώ και Είκοσι Επτά Λεπτά			
35/6635.01.01	ΠΡΟΜΗΘΕΙΑ ΛΟΙΠΩΝ ΕΙΔΩΝ ΥΓΙΕΙΝΗΣ ΚΑΙ ΚΑΘΑΡΙΟΤΗΤΑΣ	35.020 Διεύθυνση Διαχείρισης Πρασίνου και Περιβάλλοντος	6.000,00
Έξι Χιλιάδες Ευρώ και Μηδέν Μηδέν Λεπτά			
35/6699.01.01	ΠΡΟΜΗΘΕΙΑ ΔΙΑΦΟΡΩΝ ΑΝΑΛΩΣΙΜΩΝ ΚΑΙ ΛΟΙΠΩΝ ΥΛΙΚΩΝ	35.020 Διεύθυνση Διαχείρισης Πρασίνου και Περιβάλλοντος	550,00
Πεντακόσια Πενήντα Ευρώ και Μηδέν Μηδέν Λεπτά			
40/6631.01.01	ΠΡΟΜΗΘΕΙΑ ΥΓΕΙΟΝΟΜΙΚΟΥ ΚΑΙ ΦΑΡΜΑΚΕΥΤΙΚΟΥ ΥΛΙΚΟΥ	40.020 Διεύθυνση Δόμησης και Πολεοδομικών Εφαρμογών	222,60
Διακόσια Είκοσι Δύο Ευρώ και Εξήντα Λεπτά			
40/6633.01.01	ΠΡΟΜΗΘΕΙΑ ΧΗΜΙΚΟΥ ΚΑΙ ΑΠΟΛΥΜΑΝΤΙΚΟΥ ΥΛΙΚΟΥ	40.020 Διεύθυνση Δόμησης και Πολεοδομικών Εφαρμογών	885,63
Οκτακόσια Ογδόντα Πέντε Ευρώ και Εξήντα Τρία Λεπτά			
40/6634.01.01	ΠΡΟΜΗΘΕΙΑ ΕΙΔΩΝ ΚΑΘΑΡΙΟΤΗΤΑΣ ΚΑΙ ΕΥΠΡΕΠΙΣΜΟΥ	40.020 Διεύθυνση Δόμησης και Πολεοδομικών Εφαρμογών	743,91
Επτακόσια Σαράντα Τρία Ευρώ και Ενεήντα Ένα Λεπτά			
40/6635.01.01	ΠΡΟΜΗΘΕΙΑ ΛΟΙΠΩΝ ΕΙΔΩΝ ΥΓΙΕΙΝΗΣ ΚΑΙ ΚΑΘΑΡΙΟΤΗΤΑΣ	40.020 Διεύθυνση Δόμησης και Πολεοδομικών Εφαρμογών	3.019,68
Τρείς Χιλιάδες Δέκα Εννέα Ευρώ και Εξήντα Οκτώ Λεπτά			
45/6631.01.01	ΠΡΟΜΗΘΕΙΑ ΥΓΕΙΟΝΟΜΙΚΟΥ ΚΑΙ ΦΑΡΜΑΚΕΥΤΙΚΟΥ ΥΛΙΚΟΥ	45.020 Αυτοτελές Τμήμα Διαχείρισης Κοιμητηρίων (Υπηρεσία 45) - ΜΕ.ΔΕ.45.020	306,31
Τριακόσια Έξι Ευρώ και Τριάντα Ένα Λεπτά			
45/6633.01.01	ΠΡΟΜΗΘΕΙΑ ΧΗΜΙΚΟΥ ΚΑΙ ΑΠΟΛΥΜΑΝΤΙΚΟΥ ΥΛΙΚΟΥ	45.020 Αυτοτελές Τμήμα Διαχείρισης Κοιμητηρίων (Υπηρεσία 45) - ΜΕ.ΔΕ.45.020	1.545,48
Χίλια Πεντακόσια Σαράντα Πέντε Ευρώ και Σαράντα Οκτώ Λεπτά			
45/6634.01.01	ΠΡΟΜΗΘΕΙΑ ΕΙΔΩΝ ΚΑΘΑΡΙΟΤΗΤΑΣ ΚΑΙ ΕΥΠΡΕΠΙΣΜΟΥ	45.020 Αυτοτελές Τμήμα Διαχείρισης Κοιμητηρίων (Υπηρεσία 45) - ΜΕ.ΔΕ.45.020	622,30
Εξακόσια Είκοσι Δύο Ευρώ και Τριάντα Λεπτά			
45/6635.01.01	ΠΡΟΜΗΘΕΙΑ ΛΟΙΠΩΝ ΕΙΔΩΝ ΥΓΙΕΙΝΗΣ ΚΑΙ ΚΑΘΑΡΙΟΤΗΤΑΣ	45.020 Αυτοτελές Τμήμα Διαχείρισης Κοιμητηρίων (Υπηρεσία 45) - ΜΕ.ΔΕ.45.020	3.434,64
Τρείς Χιλιάδες Τετρακόσια Τριάντα Τέσσερα Ευρώ και Εξήντα Τέσσερα Λεπτά			

45/6699.01.01	ΠΡΟΜΗΘΕΙΑ ΔΙΑΦΟΡΩΝ ΑΝΑΛΩΣΙΜΩΝ ΚΑΙ ΛΟΙΠΩΝ ΥΛΙΚΩΝ	45.020 Αυτοτελές Τμήμα Διαχείρισης Κομητηρίων (Υπηρεσία 45) - ΜΕ.ΔΕ.45.020	240,00
Διακόσια Σαράντα Ευρώ και Μηδέν Μηδέν Λεπτά			
50/6631.01.01	ΠΡΟΜΗΘΕΙΑ ΥΓΕΙΟΝΟΜΙΚΟΥ ΚΑΙ ΦΑΡΜΑΚΕΥΤΙΚΟΥ ΥΛΙΚΟΥ	50.020 Διεύθυνση Δημοτικής Αστυνομίας	177,55
Εκατόν Εβδομήντα Επτά Ευρώ και Πενήντα Πέντε Λεπτά			
50/6633.01.01	ΠΡΟΜΗΘΕΙΑ ΧΗΜΙΚΟΥ ΚΑΙ ΑΠΟΛΥΜΑΝΤΙΚΟΥ ΥΛΙΚΟΥ	50.020 Διεύθυνση Δημοτικής Αστυνομίας	166,95
Εκατόν Εξήντα Έξι Ευρώ και Ενεήντα Πέντε Λεπτά			
50/6635.01.01	ΠΡΟΜΗΘΕΙΑ ΛΟΙΠΩΝ ΕΙΔΩΝ ΥΓΙΕΙΝΗΣ ΚΑΙ ΚΑΘΑΡΙΟΤΗΤΑΣ	50.020 Διεύθυνση Δημοτικής Αστυνομίας	166,95
Εκατόν Εξήντα Έξι Ευρώ και Ενεήντα Πέντε Λεπτά			
60/6473.12.01	ΔΑΠΑΝΕΣ ΓΙΑ ΤΗΝ ΥΛΟΠΟΙΗΣΗ ΤΗΣ ΔΡΑΣΗΣ ΠΡΩΘΗΣΗ ΚΑΙ ΥΠΟΣΤΗΡΙΞΗ ΠΑΙΔΙΩΝ ΓΙΑ ΤΗΝ ΕΝΤΑΞΗ ΤΟΥΣ ΣΤΗΝ ΠΡΟΣΧΟΛΙΚΗ ΕΚΠΑΙΔΕΥΣΗ ΚΑΙ ΓΙΑ ΤΗΝ ΠΡΟΣΒΑΣΗ ΠΑΙΔΙΩΝ ΣΤΗΝ ΔΗΜΙΟΥΡΓΙΚΗ ΑΠΑΣΧΟΛΗΣΗ	15.021 Διεύθυνση Παιδικών Σταθμών	57.000,00
Πενήντα Επτά Χιλιάδες Ευρώ και Μηδέν Μηδέν Λεπτά			

2. Διεύθυνση Κοινωνικής Προστασίας και Δημόσιας Υγείας του Δήμου Θεσσαλονίκης (Ανοικτό Κέντρο Ημέρας Αστέρων & Υπνωτήριο Αστέρων)

Η δαπάνη για την προμήθεια ειδών καθαριότητας των Δομών Αστέρων (Ανοικτό Κέντρο Ημέρας Αστέρων και Υπνωτήριο Αστέρων) της Πράξης: «Συνεχιζόμενες Δομές Αστέρων Δήμου Θεσσαλονίκης» με Κωδικό ΟΠΣ 6001891 ανέρχεται στο ποσό των 118.094,79 € συμπεριλαμβανομένου του Φ.Π.Α. 24% και 6% (Καθαρή αξία 95.237,73 € ,ΦΠΑ 24% 20.429,98 € και Φ.Π.Α. 6% 2.427,08 €) η οποία εγκρίθηκε με την υπ'αριθμ. 68/224431/20-09-2023 Απόφαση Δημάρχου (ΑΔΑΜ:23REQ013445056 2023-09-21) (ΑΔΑ: Ψ3Σ5ΩΡ5-ΛΓΙ) και θα βαρύνει τον Κ.Α. 6473.15.01 «ΔΑΠΑΝΕΣ ΠΡΟΓΡΑΜΜΑΤΟΣ " ΣΥΝΕΧΙΖΟΜΕΝΕΣ ΔΟΜΕΣ ΑΣΤΕΓΩΝ Δ.Θ. ", ΕΣΠΑ 2021-2027» της Υπηρεσίας 60 του προϋπολογισμού εξόδων του Δήμου κατ' έτος όπως εξειδικεύεται στην υπ' αριθμ. 689/17-04-2024 και με αριθ.Πρωτ. 94621/22-04-2024 Απόφαση Ανάληψης Υποχρέωσης (ΑΔΑ: 9ΑΤ1ΩΡ5-59Σ) ως εξής:

Κ.Α.Ε.	Δ/ΝΣΗ	ΕΤΟΣ 2024 ΠΟΣΟ ΣΕ €	ΕΤΟΣ 2025 ΠΟΣΟ ΣΕ €	ΣΥΝΟΛΟ ΠΟΣΟ ΣΕ €
60/6473.15.01	15.020 Διεύθυνση Κοινωνικής Προστασίας και Δημόσιας Υγείας	752.240,00	752.240,00	1.504.480,00
ΣΥΝΟΛΟ		752.240,00	752.240,00	1.504.480,00

Με την υπ' αριθμ. 689/17-04-2024 και με αριθ.Πρωτ. 94621/22-04-2024 Απόφαση Ανάληψης Υποχρέωσης (ΑΔΑ: 9ΑΤ1ΩΡ5-59Σ) διατέθηκε πίστωση ύψους 468.240,00€ σε βάρος του Κ.Α. 6473.15.01 ««ΔΑΠΑΝΕΣ ΠΡΟΓΡΑΜΜΑΤΟΣ " ΣΥΝΕΧΙΖΟΜΕΝΕΣ ΔΟΜΕΣ ΑΣΤΕΓΩΝ Δ.Θ. ", ΕΣΠΑ 2021-2027», όπως αναφέρεται παρακάτω, της Υπηρεσίας 60 του προϋπολογισμού οικονομικού έτους 2024.

Κ. Α.	Περιγραφή	Διεύθυνση	Ποσό Πίστωσης
60/6473.15.01	ΔΑΠΑΝΕΣ ΠΡΟΓΡΑΜΜΑΤΟΣ " ΣΥΝΕΧΙΖΟΜΕΝΕΣ ΔΟΜΕΣ ΑΣΤΕΓΩΝ Δ.Θ. ", ΕΣΠΑ 2021-2027	15.020 Διεύθυνση Κοινωνικής Προστασίας και Δημόσιας Υγείας	468.240,00
Τετρακόσιες Εξήντα Οκτώ Χιλιάδες Διακόσια Σαράντα Ευρώ και Μηδέν Μηδέν Λεπτά			

3. Διεύθυνση Κοινωνικής Προστασίας και Δημόσιας Υγείας του Δήμου Θεσσαλονίκης (Ξενώνας φιλοξενίας γυναικών και των παιδιών)

Η δαπάνη για την προμήθεια ειδών καθαριότητας του ξενώνα φιλοξενίας γυναικών και των παιδιών του Δήμου Θεσσαλονίκης της Πράξης: «Συνέχιση λειτουργίας του ξενώνα φιλοξενίας γυναικών και των παιδιών του Δήμου Θεσσαλονίκης» με Κωδικό ΟΠΣ 6001592 ανέρχεται στο ποσό των 2.980,19 € συμπεριλαμβανομένου του Φ.Π.Α. 24% και 6% (Καθαρή αξία 2.403,38 €, ΦΠΑ 24% 516,72 € και Φ.Π.Α. 6% 60,09 €) η οποία εγκρίθηκε με την υπ'αριθμ. 67/224428/20-09-2023 Απόφαση Δημάρχου

(ΑΔΑΜ:23REQ013443867 2023-09-21) (ΑΔΑ: ΨΗ9ΩΡΡ5-ΨΞΘ) και θα βαρύνει τον Κ.Α. 6473.14.01 «ΔΑΠΑΝΕΣ ΠΡΟΓΡΑΜΜΑΤΟΣ " ΣΥΝΕΧΙΣΗ ΛΕΙΤΟΥΡΓΙΑΣ ΤΟΥ ΞΕΝΩΝΑ ΦΙΛΟΞΕΝΙΑΣ ΓΥΝΑΙΚΩΝ ΚΑΙ ΤΩΝ ΠΑΙΔΙΩΝ ΤΟΥ Δ.Θ.", ΕΣΠΑ 2021-2027» της Υπηρεσίας 60 του προϋπολογισμού εξόδων του Δήμου κατ' έτος όπως εξειδικεύεται στην υπ' αριθ. 691/17-04-2024 και με αριθ.Πρωτ. 94616/22-04-2024 Απόφαση Ανάληψης Υποχρέωσης (ΑΔΑ: 6ΨΖΑΩΡ5-Τ96) ως εξής:

Κ.Α.Ε.	Δ/ΝΣΗ	ΕΤΟΣ 2024 ΠΟΣΟ ΣΕ €	ΕΤΟΣ 2025 ΠΟΣΟ ΣΕ €	ΣΥΝΟΛΟ ΠΟΣΟ ΣΕ €
60/6473.14.01	15.020 Διεύθυνση Κοινωνικής Προστασίας και Δημόσιας Υγείας	222.811,52	222.811,52	445.623,04
ΣΥΝΟΛΟ		222.811,52	222.811,52	445.623,04

Με την υπ' αριθ. 691/17-04-2024 και με αριθ.Πρωτ. 94616/22-04-2024 Απόφαση Ανάληψης Υποχρέωσης (ΑΔΑ: 6ΨΖΑΩΡ5-Τ96) διατέθηκε πίστωση ύψους 79.811,52€ σε βάρος του Κ.Α. 6473.14.01 «ΔΑΠΑΝΕΣ ΠΡΟΓΡΑΜΜΑΤΟΣ " ΣΥΝΕΧΙΣΗ ΛΕΙΤΟΥΡΓΙΑΣ ΤΟΥ ΞΕΝΩΝΑ ΦΙΛΟΞΕΝΙΑΣ ΓΥΝΑΙΚΩΝ ΚΑΙ ΤΩΝ ΠΑΙΔΙΩΝ ΤΟΥ Δ.Θ.", ΕΣΠΑ 2021-2027», όπως αναφέρεται παρακάτω, της Υπηρεσίας 60 του προϋπολογισμού οικονομικού έτους 2024.

Κ. Α.	Περιγραφή	Διεύθυνση	Ποσό Πίστωσης
60/6473.14.01	ΔΑΠΑΝΕΣ ΠΡΟΓΡΑΜΜΑΤΟΣ "ΣΥΝΕΧΙΣΗ ΛΕΙΤΟΥΡΓΙΑΣ ΤΟΥ ΞΕΝΩΝΑ ΦΙΛΟΞΕΝΙΑΣ ΓΥΝΑΙΚΩΝ ΚΑΙ ΤΩΝ ΠΑΙΔΙΩΝ ΤΟΥ Δ.Θ.", ΕΣΠΑ 2021-2027	15.020 Διεύθυνση Κοινωνικής Προστασίας και Δημόσιας Υγείας	79.811,52
Εβδομήντα Εννέα Χιλιάδες Οκτακόσια Εντεκα Ευρώ και Πενήντα Δύο Λεπτά			

4. Διεύθυνση Κοινωνικής Προστασίας και Δημόσιας Υγείας του Δήμου Θεσσαλονίκης (Κέντρα Κοινότητας & Κέντρο στήριξης μεταναστών)

Η δαπάνη για την προμήθεια ειδών καθαριότητας των κέντρων κοινότητας και του κέντρου στήριξης μεταναστών του Δήμου Θεσσαλονίκης της Πράξης: «Συνέχιση λειτουργίας Κέντρων Κοινότητας με παράρτημα ΚΕΜ του Δήμου Θεσσαλονίκης» με Κωδικό ΟΠΣ 6001893 ανέρχεται στο ποσό των 9.841,80 € συμπεριλαμβανομένου του Φ.Π.Α. 24% και 6% (Καθαρή αξία 8.668,10 €, ΦΠΑ 24% 871,49 € και Φ.Π.Α. 6% 302,21€) η οποία εγκρίθηκε με την υπ'αριθμ. 78/265398/07-11-2023 Απόφαση Δημάρχου (ΑΔΑΜ:23REQ013721932 2023-11-07) (ΑΔΑ: 6ΓΖΡΩΡ5-ΤΔΤ) και θα βαρύνει τον Κ.Α. 6473.16.01 «ΔΑΠΑΝΕΣ ΠΡΟΓΡΑΜΜΑΤΟΣ " ΣΥΝΕΧΙΣΗ ΛΕΙΤΟΥΡΓΙΑΣ ΚΕΝΤΡΩΝ ΚΟΙΝΟΤΗΤΑΣ ΜΕ ΠΑΡΑΡΤΗΜΑ ΚΕΜ ΤΟΥ Δ.Θ.", ΕΣΠΑ 2021-2027» της Υπηρεσίας 60 του προϋπολογισμού εξόδων του Δήμου κατ' έτος όπως εξειδικεύεται στην υπ' αριθ. 693/18-04-2024 και με αριθ.Πρωτ. 94598/22-04-2024 Απόφαση Ανάληψης Υποχρέωσης (ΑΔΑ: ΨΑΛΒΩΡ5-Χ7Λ) ως εξής:

Κ.Α.Ε.	Δ/ΝΣΗ	ΕΤΟΣ 2024 ΠΟΣΟ ΣΕ €	ΕΤΟΣ 2025 ΠΟΣΟ ΣΕ €	ΣΥΝΟΛΟ ΠΟΣΟ ΣΕ €
60/6473.16.01	15.020 Διεύθυνση Κοινωνικής Προστασίας και Δημόσιας Υγείας	355.940,00	379.040,00	734.980,00
ΣΥΝΟΛΟ		355.940,00	379.040,00	734.980,00

Με την υπ' αριθ. 693/18-04-2024 και με αριθ.Πρωτ. 94598/22-04-2024 Απόφαση Ανάληψης Υποχρέωσης (ΑΔΑ: ΨΑΛΒΩΡ5-Χ7Λ) διατέθηκε πίστωση ύψους 244.440,00€ σε βάρος του Κ.Α. 6473.16.01 «ΔΑΠΑΝΕΣ ΠΡΟΓΡΑΜΜΑΤΟΣ " ΣΥΝΕΧΙΣΗ ΛΕΙΤΟΥΡΓΙΑΣ ΚΕΝΤΡΩΝ ΚΟΙΝΟΤΗΤΑΣ ΜΕ ΠΑΡΑΡΤΗΜΑ ΚΕΜ ΤΟΥ Δ.Θ.", ΕΣΠΑ 2021-2027», όπως αναφέρεται παρακάτω, της Υπηρεσίας 60 του προϋπολογισμού οικονομικού έτους 2024.

Κ. Α.	Περιγραφή	Διεύθυνση	Ποσό Πίστωσης
60/6473.16.01	ΔΑΠΑΝΕΣ ΠΡΟΓΡΑΜΜΑΤΟΣ ΣΥΝΕΧΙΣΗ ΛΕΙΤΟΥΡΓΙΑΣ ΚΕΝΤΡΩΝ ΚΟΙΝΟΤΗΤΑΣ ΜΕ ΠΑΡΑΡΤΗΜΑ ΚΕΜ ΤΟΥ Δ.Θ.", ΕΣΠΑ 2021-2027	15.020 Διεύθυνση Κοινωνικής Προστασίας και Δημόσιας Υγείας	244.440,00
Διακόσιες Σαράντα Τέσσερις Χιλιάδες Τετρακόσια Σαράντα Ευρώ και Μηδέν Μηδέν Λεπτά			

5. Διεύθυνση Κοινωνικής Προστασίας και Δημόσιας Υγείας του Δήμου Θεσσαλονίκης (Κοινωνικό παντοπωλείο & Κοινωνικό φαρμακείο)

Η δαπάνη για την προμήθεια ειδών καθαριότητας του Κοινωνικού παντοπωλείου και του Κοινωνικού φαρμακείου του Δήμου Θεσσαλονίκης της Πράξης: «Συνεχιζόμενες δομές παροχής βασικών αγαθών Δήμου Θεσσαλονίκης» με Κωδικό ΟΠΣ 6002253 ανέρχεται στο ποσό των 14.391,79 € συμπεριλαμβανομένου του Φ.Π.Α. 24% και 6% (Καθαρή αξία 11.961,55 €, ΦΠΑ 24% 2.283,40 € και Φ.Π.Α. 6% 146,84€) η οποία εγκρίθηκε με την υπ'αριθμ. 79/266681/08-11-2023 Απόφαση Δημάρχου (ΑΔΑΜ:23REQ013730433 2023-11-08) (ΑΔΑ: 69Ζ7ΩΡΡ5-Λ1Σ) και θα βαρύνει τον Κ.Α. 6473.17.01 «ΔΑΠΑΝΕΣ ΠΡΟΓΡΑΜΜΑΤΟΣ " ΣΥΝΕΧΙΖΟΜΕΝΕΣ ΔΟΜΕΣ ΠΑΡΟΧΗΣ ΒΑΣΙΚΩΝ ΑΓΑΘΩΝ Δ.Θ. ", ΕΣΠΑ 2021-2027» της Υπηρεσίας 60 του προϋπολογισμού εξόδων του Δήμου κατ' έτος όπως εξειδικεύεται στην υπ' αριθ. 740/01-05-2024 και με αριθ.Πρωτ. 106235/09-05-2024 Απόφαση Ανάληψης Υποχρέωσης (ΑΔΑ: 6ΜΦ5ΩΡΡ5-ΒΙ0) ως εξής:

Κ.Α.Ε.	Δ/ΝΣΗ	ΕΤΟΣ 2024 ΠΟΣΟ ΣΕ €	ΕΤΟΣ 2025 ΠΟΣΟ ΣΕ €	ΣΥΝΟΛΟ ΠΟΣΟ ΣΕ €
60/6473.17.01	15.020 Διεύθυνση Κοινωνικής Προστασίας και Δημόσιας Υγείας	191.000,00	197.600,00	388.600,00
ΣΥΝΟΛΟ		191.000,00	197.600,00	388.600,00

Με την υπ' αριθ. 740/01-05-2024 και με αριθ.Πρωτ. 106235/09-05-2024 Απόφαση Ανάληψης Υποχρέωσης (ΑΔΑ: 6ΜΦ5ΩΡΡ5-ΒΙ0) διατέθηκε πίστωση ύψους 134.900,00€ σε βάρος του Κ.Α. 6473.17.01 «ΔΑΠΑΝΕΣ ΠΡΟΓΡΑΜΜΑΤΟΣ " ΣΥΝΕΧΙΖΟΜΕΝΕΣ ΔΟΜΕΣ ΠΑΡΟΧΗΣ ΒΑΣΙΚΩΝ ΑΓΑΘΩΝ Δ.Θ. ", ΕΣΠΑ 2021-2027», όπως αναφέρεται παρακάτω, της Υπηρεσίας 60 του προϋπολογισμού οικονομικού έτους 2024.

Κ. Α.	Περιγραφή	Διεύθυνση	Ποσό Πίστωσης
60/6473.17.01	ΔΑΠΑΝΕΣ ΠΡΟΓΡΑΜΜΑΤΟΣ " ΣΥΝΕΧΙΖΟΜΕΝΕΣ ΔΟΜΕΣ ΠΑΡΟΧΗΣ ΒΑΣΙΚΩΝ ΑΓΑΘΩΝ Δ.Θ. ", ΕΣΠΑ 2021-2027	15.020 Διεύθυνση Κοινωνικής Προστασίας και Δημόσιας Υγείας	134.900,00
Εκατόν Τριάντα Τέσσερις Χιλιάδες Εννιακόσια Ευρώ και Μηδέν Μηδέν Λεπτά			

6. Πρώην Ν.Π.Δ.Δ. ΚΕΝΤΡΟΥ ΑΝΟΙΚΤΗΣ ΠΡΟΣΤΑΣΙΑΣ ΗΛΙΚΙΩΜΕΝΩΝ (Κ.Α.Π.Η.) (αρθ.27, Ν.5056/2023)

Η δαπάνη για την προμήθεια ειδών καθαριότητας του Κέντρου Ανοικτής Προστασίας Ηλικιωμένων (Κ.Α.Π.Η.) του Δήμου Θεσσαλονίκης ανέρχεται στο ποσό των 5.116,82 € συμπεριλαμβανομένου του Φ.Π.Α. 24% και 6% (Καθαρή αξία 4.371,50 €, ΦΠΑ 24% 644,04 € και Φ.Π.Α. 6% 101,28 €) η οποία εγκρίθηκε με την υπ'αριθμ. Πρωτ. 1152/19-04-2023 Απόφαση του Προέδρου του Ν.Π.Δ.Δ. Κέντρο Ανοικτής Προστασίας Ηλικιωμένων (Κ.Α.Π.Η.) (ΑΔΑΜ:23REQ012538174 2023-04-24) (ΑΔΑ: ΨΚΓ9ΟΕΤΖ-ΒΙ3) και θα βαρύνει τον Κ.Α. 6634.01.01 «ΠΡΟΜΗΘΕΙΑ ΕΙΔΩΝ ΚΑΘΑΡΙΟΤΗΤΑΣ ΚΑΙ ΕΥΠΡΕΠΙΣΜΟΥ» και τον Κ.Α. 6635.01.01 «ΠΡΟΜΗΘΕΙΑ ΛΟΙΠΩΝ ΕΙΔΩΝ ΥΓΙΕΙΝΗΣ ΚΑΙ ΚΑΘΑΡΙΟΤΗΤΑΣ» της Υπηρεσίας 15 του προϋπολογισμού εξόδων του Δήμου κατ' έτος όπως εξειδικεύεται στην υπ' αριθ. 567/06-03-2024 και με αριθ.Πρωτ. 57039/2024 Απόφαση Ανάληψης Υποχρέωσης (ΑΔΑ: 9ΝΤΦΩΡΡ5-4Μ1) ως εξής:

Κ.Α.Ε.	Δ/ΝΣΗ	ΕΤΟΣ 2024 ΠΟΣΟ ΣΕ €	ΕΤΟΣ 2025 ΠΟΣΟ ΣΕ €	ΕΤΟΣ 2026 ΠΟΣΟ ΣΕ €	ΣΥΝΟΛΟ ΠΟΣΟ ΣΕ €
15/6634.01.01	15.028 ΚΑΠΗ (άρθρ. 27 Ν. 5056/2023) - ΜΕ.ΔΕ.15.028	1.663,80	831,84	831,90	3.327,54
15/6635.01.01	15.028 ΚΑΠΗ (άρθρ. 27 Ν. 5056/2023) - ΜΕ.ΔΕ.15.028	894,00	448,28	447,00	1.789,28
ΣΥΝΟΛΟ		2.557,80	1.280,12	1.278,90	5.116,82

Με την υπ' αριθ. 567/06-03-2024 και με αριθ.Πρωτ. 57039/2024 Απόφαση Ανάληψης Υποχρέωσης (ΑΔΑ: 9ΝΤΦΩΡΡ5-4Μ1) διατέθηκε πίστωση ύψους 2.557,80€ σε βάρος του Κ.Α. 6634.01.01 «ΠΡΟΜΗΘΕΙΑ ΕΙΔΩΝ ΚΑΘΑΡΙΟΤΗΤΑΣ ΚΑΙ ΕΥΠΡΕΠΙΣΜΟΥ» και του Κ.Α. 6635.01.01 «ΠΡΟΜΗΘΕΙΑ ΛΟΙΠΩΝ ΕΙΔΩΝ ΥΓΙΕΙΝΗΣ ΚΑΙ ΚΑΘΑΡΙΟΤΗΤΑΣ», όπως αναφέρεται παρακάτω, της Υπηρεσίας 15 του προϋπολογισμού οικονομικού έτους 2024.

Κ. Α.	Περιγραφή	Διεύθυνση	Ποσό Πίστωσης
15/6634.01.01	ΠΡΟΜΗΘΕΙΑ ΕΙΔΩΝ ΚΑΘΑΡΙΟΤΗΤΑΣ ΚΑΙ ΕΥΠΡΕΠΙΣΜΟΥ	15.028 ΚΑΠΗ (άρθρ. 27 Ν. 5056/2023) - ΜΕ.ΔΕ.15.028	1.663,80
Χίλια Εξακόσια Εξήντα Τρία Ευρώ και Ογδόντα Λεπτά			
15/6635.01.01	ΠΡΟΜΗΘΕΙΑ ΛΟΙΠΩΝ ΕΙΔΩΝ ΥΓΙΕΙΝΗΣ ΚΑΙ ΚΑΘΑΡΙΟΤΗΤΑΣ	15.028 ΚΑΠΗ (άρθρ. 27 Ν. 5056/2023) - ΜΕ.ΔΕ.15.028	894,00
Οκτακόσια Ενεήντα Τέσσερα Ευρώ και Μηδέν Μηδέν Λεπτά			

7. Πρώην Ν.Π.Δ.Δ. Οργανισμός Βρεφονηπιακής, Παιδικής και Οικογενειακής Μέριμνας (Ο.ΒΡΕ.Π.Ο.Μ.) (αρθ.27, Ν.5056/2023)

Η δαπάνη για την προμήθεια ειδών καθαριότητας του Οργανισμού Βρεφονηπιακής, Παιδικής και Οικογενειακής Μέριμνας (Ο.ΒΡΕ.Π.Ο.Μ.) του Δήμου Θεσσαλονίκης της Δράσης: «Πρωώθηση και υποστήριξη παιδιών για την ένταξή τους στην προσχολική εκπαίδευση και για την πρόσβαση παιδιών και ατόμων με αναπηρία, σε υπηρεσίες δημιουργικής απασχόλησης» ανέρχεται στο ποσό των 86.678,30 € συμπεριλαμβανομένου του Φ.Π.Α. 24% και 6% (Καθαρή αξία 72.654,40 €, ΦΠΑ 24% 12.886,18 € και Φ.Π.Α. 6% 1.137,72 €) η οποία εγκρίθηκε με την υπ'αριθμ. 55/2023 Απόφαση του Προέδρου του Ν.Π.Δ.Δ. Οργανισμός Βρεφονηπιακής, Παιδικής και Οικογενειακής Μέριμνας (Ο.ΒΡΕ.Π.Ο.Μ.) (ΑΔΑΜ: 23REQ012576435 2023-04-28) (ΑΔΑ: ΩΜ300ΞΕΞ-2ΨΩ) και θα βαρύνει τον Κ.Α. 6634.02.01 «ΠΡΟΜΗΘΕΙΑ ΕΙΔΩΝ ΚΑΘΑΡΙΟΤΗΤΑΣ ΚΑΙ ΕΥΠΡΕΠΙΣΜΟΥ ΓΙΑ ΤΗΝ ΥΛΟΠΟΙΗΣΗ ΤΗΣ ΔΡΑΣΗΣ ΠΡΟΩΘΗΣΗ ΚΑΙ ΥΠΟΣΤΗΡΙΞΗ ΠΑΙΔΙΩΝ ΓΙΑ ΤΗΝ ΕΝΤΑΞΗ ΤΟΥΣ ΣΤΗΝ ΠΡΟΣΧΟΛΙΚΗ ΕΚΠΑΙΔΕΥΣΗ ΚΑΙ ΓΙΑ ΤΗΝ ΠΡΟΣΒΑΣΗ ΠΑΙΔΙΩΝ ΣΤΗΝ ΔΗΜΙΟΥΡΓΙΚΗ ΑΠΑΣΧΟΛΗΣΗ, ΟΒΡΕΠΟΜ» της Υπηρεσίας 60 του προϋπολογισμού εξόδων του Δήμου κατ' έτος όπως εξειδικεύεται στην υπ' αριθ. 564/06-03-2024 και με αριθ.Πρωτ. 56991/2024 Απόφαση Ανάληψης Υποχρέωσης (ΑΔΑ: ΨΦ9ΧΩΡ5-2ΛΦ) ως εξής:

Κ.Α.Ε.	Δ/ΝΣΗ	ΕΤΟΣ 2024 ΠΟΣΟ ΣΕ €	ΕΤΟΣ 2025 ΠΟΣΟ ΣΕ €	ΕΤΟΣ 2026 ΠΟΣΟ ΣΕ €	ΣΥΝΟΛΟ ΠΟΣΟ ΣΕ €
60/6634.02.01	15.027 ΟΒΡΕΠΟΜ (άρθρ. 27 Ν. 5056/2023) - ΜΕ.ΔΕ.15.027	25.000,00	39.678,30	22.000,00	86.678,30
ΣΥΝΟΛΟ		25.000,00	39.678,30	22.000,00	86.678,30

Με την υπ' αριθ. 564/06-03-2024 και με αριθ.Πρωτ. 56991/2024 Απόφαση Ανάληψης Υποχρέωσης (ΑΔΑ: ΨΦ9ΧΩΡ5-2ΛΦ) διατέθηκε πίστωση ύψους 25.000,00€ σε βάρος του Κ.Α. 6634.02.01 «ΠΡΟΜΗΘΕΙΑ ΕΙΔΩΝ ΚΑΘΑΡΙΟΤΗΤΑΣ ΚΑΙ ΕΥΠΡΕΠΙΣΜΟΥ ΓΙΑ ΤΗΝ ΥΛΟΠΟΙΗΣΗ ΤΗΣ ΔΡΑΣΗΣ ΠΡΟΩΘΗΣΗ ΚΑΙ ΥΠΟΣΤΗΡΙΞΗ ΠΑΙΔΙΩΝ ΓΙΑ ΤΗΝ ΕΝΤΑΞΗ ΤΟΥΣ ΣΤΗΝ ΠΡΟΣΧΟΛΙΚΗ ΕΚΠΑΙΔΕΥΣΗ ΚΑΙ ΓΙΑ ΤΗΝ ΠΡΟΣΒΑΣΗ ΠΑΙΔΙΩΝ ΣΤΗΝ ΔΗΜΙΟΥΡΓΙΚΗ ΑΠΑΣΧΟΛΗΣΗ, ΟΒΡΕΠΟΜ» της Υπηρεσίας 60 του προϋπολογισμού οικονομικού έτους 2024.

Κ. Α.	Περιγραφή	Διεύθυνση	Ποσό Πίστωσης
60/6634.02.01	ΠΡΟΜΗΘΕΙΑ ΕΙΔΩΝ ΚΑΘΑΡΙΟΤΗΤΑΣ ΚΑΙ ΕΥΠΡΕΠΙΣΜΟΥ ΓΙΑ ΤΗΝ ΥΛΟΠΟΙΗΣΗ ΤΗΣ ΔΡΑΣΗΣ ΠΡΟΩΘΗΣΗ ΚΑΙ ΥΠΟΣΤΗΡΙΞΗ ΠΑΙΔΙΩΝ ΓΙΑ ΤΗΝ ΕΝΤΑΞΗ ΤΟΥΣ ΣΤΗΝ ΠΡΟΣΧΟΛΙΚΗ ΕΚΠΑΙΔΕΥΣΗ ΚΑΙ ΓΙΑ ΤΗΝ ΠΡΟΣΒΑΣΗ ΠΑΙΔΙΩΝ ΣΤΗΝ ΔΗΜΙΟΥΡΓΙΚΗ ΑΠΑΣΧΟΛΗΣΗ, ΟΒΡΕΠΟΜ	15.027 ΟΒΡΕΠΟΜ (άρθρ. 27 Ν. 5056/2023) - ΜΕ.ΔΕ.15.027	25.000,00
Είκοσι Πέντε Χιλιάδες Ευρώ και Μηδέν Μηδέν Λεπτά			

8. Πρώην Κοινοφελής Επιχείρηση Δήμου Θεσσαλονίκης (Κ.Ε.ΔΗ.Θ.) (αρθ.27, Ν.5056/2023)

Η δαπάνη για την προμήθεια ειδών καθαριότητας της πρώην Κοινοφελής Επιχείρησης του Δήμου Θεσσαλονίκης (Κ.Ε.ΔΗ.Θ.) της Δράσης: «Πρωώθηση και υποστήριξη παιδιών για την ένταξή τους στην προσχολική εκπαίδευση και για την πρόσβαση παιδιών και ατόμων με αναπηρία, σε υπηρεσίες δημιουργικής απασχόλησης» ανέρχεται στο ποσό των 9.076,07 € συμπεριλαμβανομένου του Φ.Π.Α. 24% και 6% (Καθαρή αξία 7.793,07 €, ΦΠΑ 24% 1.087,22 € και Φ.Π.Α. 6% 195,78 €) η οποία εγκρίθηκε με την υπ'αριθμ. 15/959/25-04-2023 Απόφαση του Προέδρου της Κοινοφελής Επιχείρησης του Δήμου Θεσσαλονίκης (Κ.Ε.ΔΗ.Θ.) (ΑΔΑΜ: 23REQ012544360 2023-04-25) (ΑΔΑ: 61Θ6ΟΛΩ0-2ΑΨ) και θα βαρύνει τον

Κ.Α. 6634.03.01 «ΠΡΟΜΗΘΕΙΑ ΕΙΔΩΝ ΚΑΘΑΡΙΟΤΗΤΑΣ ΚΑΙ ΕΥΠΡΕΠΙΣΜΟΥ ΓΙΑ ΤΗΝ ΥΛΟΠΟΙΗΣΗ ΤΗΣ ΔΡΑΣΗΣ ΠΡΟΩΘΗΣΗ ΚΑΙ ΥΠΟΣΤΗΡΙΞΗ ΠΑΙΔΙΩΝ ΓΙΑ ΤΗΝ ΕΝΤΑΞΗ ΤΟΥΣ ΣΤΗΝ ΠΡΟΣΧΟΛΙΚΗ ΕΚΠΑΙΔΕΥΣΗ ΚΑΙ ΓΙΑ ΤΗΝ ΠΡΟΣΒΑΣΗ ΠΑΙΔΙΩΝ ΣΤΗΝ ΔΗΜΙΟΥΡΓΙΚΗ ΑΠΑΣΧΟΛΗΣΗ, ΚΕΔΗΘ» της Υπηρεσίας 60 του προϋπολογισμού εξόδων του Δήμου κατ' έτος όπως εξειδικεύεται στην υπ' αριθ. 568/06-03-2024 και με αριθ.Πρωτ. 56997/2024 Απόφαση Ανάληψης Υποχρέωσης (ΑΔΑ: 68ΚΧΩΡ5-ΓΚ3) ως εξής:

Κ.Α.Ε.	Δ/ΝΣΗ	ΕΤΟΣ 2024 ΠΟΣΟ ΣΕ €	ΕΤΟΣ 2025 ΠΟΣΟ ΣΕ €	ΣΥΝΟΛΟ ΠΟΣΟ ΣΕ €
60/6634.03.01	15.029 ΚΕΔΗΘ (άρθρ. 29 Ν. 5056/2023) - ΜΕ.ΔΕ.15.029	4.000,00	5.076,07	9.076,07
ΣΥΝΟΛΟ		4.000,00	5.076,07	9.076,07

Με την υπ' αριθ. 568/06-03-2024 και με αριθ.Πρωτ. 56997/2024 Απόφαση Ανάληψης Υποχρέωσης (ΑΔΑ: 68ΚΧΩΡ5-ΓΚ3) διατέθηκε πίστωση ύψους 4.000,00€ σε βάρος του Κ.Α. 6634.02.01 «ΠΡΟΜΗΘΕΙΑ ΕΙΔΩΝ ΚΑΘΑΡΙΟΤΗΤΑΣ ΚΑΙ ΕΥΠΡΕΠΙΣΜΟΥ ΓΙΑ ΤΗΝ ΥΛΟΠΟΙΗΣΗ ΤΗΣ ΔΡΑΣΗΣ ΠΡΟΩΘΗΣΗ ΚΑΙ ΥΠΟΣΤΗΡΙΞΗ ΠΑΙΔΙΩΝ ΓΙΑ ΤΗΝ ΕΝΤΑΞΗ ΤΟΥΣ ΣΤΗΝ ΠΡΟΣΧΟΛΙΚΗ ΕΚΠΑΙΔΕΥΣΗ ΚΑΙ ΓΙΑ ΤΗΝ ΠΡΟΣΒΑΣΗ ΠΑΙΔΙΩΝ ΣΤΗΝ ΔΗΜΙΟΥΡΓΙΚΗ ΑΠΑΣΧΟΛΗΣΗ, ΚΕΔΗΘ» της Υπηρεσίας 60 του προϋπολογισμού οικονομικού έτους 2024.

Κ. Α.	Περιγραφή	Διεύθυνση	Ποσό Πίστωσης
60/6634.03.01	ΠΡΟΜΗΘΕΙΑ ΕΙΔΩΝ ΚΑΘΑΡΙΟΤΗΤΑΣ ΚΑΙ ΕΥΠΡΕΠΙΣΜΟΥ ΓΙΑ ΤΗΝ ΥΛΟΠΟΙΗΣΗ ΤΗΣ ΔΡΑΣΗΣ ΠΡΟΩΘΗΣΗ ΚΑΙ ΥΠΟΣΤΗΡΙΞΗ ΠΑΙΔΙΩΝ ΓΙΑ ΤΗΝ ΕΝΤΑΞΗ ΤΟΥΣ ΣΤΗΝ ΠΡΟΣΧΟΛΙΚΗ ΕΚΠΑΙΔΕΥΣΗ ΚΑΙ ΓΙΑ ΤΗΝ ΠΡΟΣΒΑΣΗ ΠΑΙΔΙΩΝ ΣΤΗΝ ΔΗΜΙΟΥΡΓΙΚΗ ΑΠΑΣΧΟΛΗΣΗ, ΚΕΔΗΘ	15.029 ΚΕΔΗΘ (άρθρ. 29 Ν. 5056/2023) - ΜΕ.ΔΕ.15.029	4.000,00
Τέσσερις Χιλιάδες Ευρώ και Μηδέν Μηδέν Λεπτά			

9. Δημοτική Εταιρεία Πληροφόρησης Θεάματος και Επικοινωνίας (ΔΕΠΘΕ)

Η δαπάνη για την προμήθεια ειδών καθαριότητας της Δημοτικής Εταιρείας Πληροφόρησης Θεάματος και Επικοινωνίας (ΔΕΠΘΕ) ανέρχεται στο ποσό των 8.342,49 € συμπεριλαμβανομένου του Φ.Π.Α. 24% και 6% (Καθαρή αξία 6.950,93 €, ΦΠΑ 24% 1.299,34 € και Φ.Π.Α. 6% 92,22 €) η οποία εγκρίθηκε με την υπ'αριθμ. 10/2023 και με αριθμό Πρωτ. 974/10-04-2023 Απόφαση του Προέδρου της Δημοτικής Εταιρείας Πληροφόρησης Θεάματος και Επικοινωνίας (ΔΕΠΘΕ) (ΑΔΑΜ: 23REQ012476753 2023-04-10) (ΑΔΑ: 6ΚΕΥΟΡΣΔ-Κ20) και θα βαρύνει τον Κ.Α.Ε. 1381.01 «Προμήθεια ειδών καθαριότητας και ευπρεπισμού» του προϋπολογισμού εξόδων της ΔΕΠΘΕ κατ' έτος όπως εξειδικεύεται στην υπ' αριθ. 117/18-06-2024 και με αριθ.Πρωτ. 1182/18-06-2024 Απόφαση Ανάληψης Υποχρέωσης (ΑΔΑ: ΨΦΝ9ΟΡΣΔ-Ρ61) ως εξής:

Έτος	Ποσό
2024	7.512,00
2025	830,49

Με την υπ' αριθ. 117/18-06-2024 και με αριθ.Πρωτ. 1182/18-06-2024 Απόφαση Ανάληψης Υποχρέωσης (ΑΔΑ: ΨΦΝ9ΟΡΣΔ-Ρ61) διατέθηκε πίστωση ύψους 7.512,00€ σε βάρος του Κ.Α.Ε. 1381.01 «Προμήθεια ειδών καθαριότητας και ευπρεπισμού» του προϋπολογισμού εξόδων της ΔΕΠΘΕ του οικονομικού έτους 2024.

10. Δημοτικό Βρεφοκομείο Θεσσαλονίκης «Ο ΑΓΙΟΣ ΣΤΥΛΙΑΝΟΣ»

Η δαπάνη για την προμήθεια ειδών καθαριότητας του Δημοτικού Βρεφοκομείου «Ο ΑΓΙΟΣ ΣΤΥΛΙΑΝΟΣ» ανέρχεται στο ποσό των 106.388,22 € συμπεριλαμβανομένου του Φ.Π.Α. 24% και 6% (Καθαρή αξία 88.879,26 €, ΦΠΑ 24% 16.234,93 € και Φ.Π.Α. 6% 1.274,02 €) η οποία εγκρίθηκε με την υπ'αριθμ. 70/2023 και με αριθμό Πρωτ. 2110/24-04-2023 Απόφαση του Προέδρου του Δ.Σ. του Δημοτικού Βρεφοκομείου «Ο ΑΓΙΟΣ ΣΤΥΛΙΑΝΟΣ» (ΑΔΑΜ: 23REQ012551650 2023-04-26) (ΑΔΑ: 62ΗΛ4691ΗΩ-ΣΕΡ) και θα βαρύνει:

- ✓ τον Κ.Α.Ε. 10.6631 «Προμήθεια υγειονομικού και φαρμακευτικού» του προϋπολογισμού εξόδων του Δημοτικού Βρεφοκομείου «Ο ΑΓΙΟΣ ΣΤΥΛΙΑΝΟΣ» κατ' έτος όπως εξειδικεύεται στην υπ' αριθ. 75/2024 και με αριθ.Πρωτ. 419/24-01-2024 Απόφαση Ανάληψης Υποχρέωσης (ΑΔΑ: ΨΘΟΑ4691ΗΩ-ΤΜΗ) ως εξής:

Κωδικός	2024	2025	Σύνολο
10.6631	9.844,34	9.844,34	19.688,68
Σύνολα	9.844,34	9.844,34	19.688,68

- ✓ τον Κ.Α.Ε. 10.6634.00 «Προμήθεια ειδών καθαριότητας και ευπρεπισμούτου» του προϋπολογισμού εξόδων του Δημοτικού Βρεφοκομείου «Ο ΑΓΙΟΣ ΣΤΥΛΙΑΝΟΣ» κατ' έτος όπως εξειδικεύεται στην υπ' αριθ. 76/2024 και με αριθ.Πρωτ. 420/24-01-2024 Απόφαση Ανάληψης Υποχρέωσης (ΑΔΑ: 9Β2Γ4691ΗΩ-ΞΟ4) ως εξής:

Κωδικός	2024	2025	Σύνολο
10.6634.00	15.460,19	15.460,20	30.920,39
Σύνολα	15.460,19	15.460,20	30.920,39

- ✓ τον Κ.Α.Ε. 10.6633 «Προμήθεια χημικού υλικού (Απολυμαντικά, χημικά κ.λ.π.)» του προϋπολογισμού εξόδων του Δημοτικού Βρεφοκομείου «Ο ΑΓΙΟΣ ΣΤΥΛΙΑΝΟΣ» κατ' έτος όπως εξειδικεύεται στην υπ' αριθ. 77/2024 και με αριθ.Πρωτ. 421/24-01-2024 Απόφαση Ανάληψης Υποχρέωσης (ΑΔΑ: ΡΡ5Η4691ΗΩ-Υ56) ως εξής:

Κωδικός	2024	2025	Σύνολο
10.6633	745,98	745,98	1.491,96
Σύνολα	745,98	745,98	1.491,96

- ✓ τον Κ.Α.Ε. 70.6635.02 «Είδη υγιεινής βρεφών» του προϋπολογισμού εξόδων του Δημοτικού Βρεφοκομείου «Ο ΑΓΙΟΣ ΣΤΥΛΙΑΝΟΣ» κατ' έτος όπως εξειδικεύεται στην υπ' αριθ. 78/2024 και με αριθ.Πρωτ. 422/24-01-2024 Απόφαση Ανάληψης Υποχρέωσης (ΑΔΑ: Ρ6ΖΞ4691ΗΩ-7ΞΘ) ως εξής:

Κωδικός	2024	2025	Σύνολο
70.6635.02	27.143,60	27.143,60	54.287,20
Σύνολα	27.143,60	27.143,60	54.287,20

Με την υπ' αριθ. 75/2024 και με αριθ.Πρωτ. 419/24-01-2024 Απόφαση Ανάληψης Υποχρέωσης (ΑΔΑ: ΨΘΟΑ4691ΗΩ-ΤΜΗ) εγκρίθηκε η δέσμευση πίστωσης συνολικού ποσού 9.844,34€ σε βάρος του Κ.Α.Ε. 10.6631 «Προμήθεια υγειονομικού και φαρμακευτικού» του προϋπολογισμού εξόδων του Δημοτικού Βρεφοκομείου «Ο ΑΓΙΟΣ ΣΤΥΛΙΑΝΟΣ» του οικονομικού έτους 2024.

Με την υπ' αριθ. 76/2024 και με αριθ.Πρωτ. 420/24-01-2024 Απόφαση Ανάληψης Υποχρέωσης (ΑΔΑ: ΨΘΟΑ4691ΗΩ-ΤΜΗ) εγκρίθηκε η δέσμευση πίστωσης συνολικού ποσού 15.460,19€ σε βάρος του Κ.Α.Ε. 10.6634.00 «Προμήθεια ειδών καθαριότητας και ευπρεπισμούτου» του προϋπολογισμού εξόδων του Δημοτικού Βρεφοκομείου «Ο ΑΓΙΟΣ ΣΤΥΛΙΑΝΟΣ» του οικονομικού έτους 2024.

Με την υπ' αριθ. 77/2024 και με αριθ.Πρωτ. 421/24-01-2024 Απόφαση Ανάληψης Υποχρέωσης (ΑΔΑ: ΨΘΟΑ4691ΗΩ-ΤΜΗ) εγκρίθηκε η δέσμευση πίστωσης συνολικού ποσού 745,98€ σε βάρος του Κ.Α.Ε. 10.6633 «Προμήθεια χημικού υλικού (Απολυμαντικά, χημικά κ.λ.π.)» του προϋπολογισμού εξόδων του Δημοτικού Βρεφοκομείου «Ο ΑΓΙΟΣ ΣΤΥΛΙΑΝΟΣ» του οικονομικού έτους 2024.

Με την υπ' αριθ. 78/2024 και με αριθ.Πρωτ. 422/24-01-2024 Απόφαση Ανάληψης Υποχρέωσης (ΑΔΑ: ΨΘΟΑ4691ΗΩ-ΤΜΗ) εγκρίθηκε η δέσμευση πίστωσης συνολικού ποσού 27.143,60€ σε βάρος του Κ.Α.Ε. 70.6635.02 «Είδη υγιεινής βρεφών» του προϋπολογισμού εξόδων του Δημοτικού Βρεφοκομείου «Ο ΑΓΙΟΣ ΣΤΥΛΙΑΝΟΣ» του οικονομικού έτους 2024.

11. Σχολική Επιτροπή Πρωτοβάθμιας Εκπαίδευσης -Ν.Π.Δ.Δ. του Δήμου Θεσσαλονίκης

Η δαπάνη για την προμήθεια ειδών καθαριότητας της Σχολικής Επιτροπής Πρωτοβάθμιας Εκπαίδευσης Δήμου Θεσσαλονίκης ανέρχεται στο ποσό των 48.745,59 € συμπεριλαμβανομένου του Φ.Π.Α. 24% και 6% (Καθαρή αξία 41.547,75 €, ΦΠΑ 24% 6.273,30 € και Φ.Π.Α. 6% 924,54 €) η οποία εγκρίθηκε με την υπ'αριθμ. 205/2024 Απόφαση του Δ.Σ. της Σχολικής Επιτροπής Πρωτοβάθμιας Εκπαίδευσης-Ν.Π.Δ.Δ. του Δήμου Θεσσαλονίκης (ΑΔΑΜ: 24REQ015020938 2024-06-28) (ΑΔΑ: ΨΠΤ3ΟΕ2Η-ΧΔΠ) .

12. Σχολική Επιτροπή Δευτεροβάθμιας Εκπαίδευσης -Ν.Π.Δ.Δ. του Δήμου Θεσσαλονίκης

Η δαπάνη για την προμήθεια ειδών καθαριότητας της Σχολικής Επιτροπής Δευτεροβάθμιας Εκπαίδευσης Δήμου Θεσσαλονίκης ανέρχεται στο ποσό των 82.666,89 € συμπεριλαμβανομένου του Φ.Π.Α. 24% και 6% (Καθαρή αξία 69.469,10 €, ΦΠΑ 24% 12.039,53 € και Φ.Π.Α. 6% 1.158,26 €) η οποία εγκρίθηκε με την υπ'αριθμ. 331/2024 Απόφαση του Δ.Σ. της Σχολικής Επιτροπής Δευτεροβάθμιας Εκπαίδευσης-Ν.Π.Δ.Δ. του Δήμου Θεσσαλονίκης (ΑΔΑΜ: 24REQ015073503 2024-07-05) (ΑΔΑ: 9ΒΩΧΟΕ2Η-ΨΚΚ) .

Σύμφωνα με την παράγραφο 1 του άρθρου 3 της υπ'αριθμ. 45120/2024 Υπουργικής Απόφασης (ΦΕΚ 3229/Β/6-6-2024) οι σχολικές επιτροπές δεν εφαρμόζουν τις διατάξεις του β.δ. 17-5/15.6.1959 «Περί οικονομικής διοικήσεως και λογιστικού των Δήμων και Κοινοτήτων» (Α' 114), όπως ισχύει, του ν.δ. 476/1974 «Περί Λογιστικού των Νομικών Προσώπων Δημοσίου Δικαίου» (Α' 204) καθώς και του ν. 4270/2014 «Αρχές δημοσιονομικής διαχείρισης και εποπτείας (ενσωμάτωση της Οδηγίας 2011/85/ΕΕ) - δημόσιο λογιστικό και άλλες διατάξεις» (Α' 143) και δεν υποχρεούνται σε σύνταξη προϋπολογισμού.

1.3 Συνοπτική Περιγραφή φυσικού και οικονομικού αντικείμενου της σύμβασης

Αντικείμενο της σύμβασης είναι η προμήθεια προμήθεια ειδών καθαριότητας, ειδών υγιεινής, απολυμαντικών και συναφών υλικών για την κάλυψη των συνολικών αναγκών του Δήμου Θεσσαλονίκης και των νομικών προσώπων για δύο έτη (2).

Τα προς προμήθεια είδη κατατάσσονται στους ακόλουθους κωδικούς του Κοινού Λεξιλογίου δημοσίων συμβάσεων (CPV) :

- 39830000-9 (Προϊόντα καθαρισμού)
- 39220000-0 (Εξοπλισμός κουζίνας)
- 33700000-7 (Προϊόντα ατομικής περιποίησης)
- 39220000-1 (Εξοπλισμός κουζίνας, είδη οικιακής χρήσης και αναλώσιμα τροφοδοσίας)
- 39224100-9 (Σκούπες)

Η παρούσα σύμβαση υποδιαιρείται σε 125 τμήματα όπως αυτά αναφέρονται στον Ενδεικτικό Προϋπολογισμό της υπ'αριθμ. 1/2023 Μελέτης του Τμήματος Μελετών της Δ/νσης Ανακύκλωσης και Ανάπτυξης Συστημάτων Κυκλικής Οικονομίας (Παράρτημα II)¹²:

Προσφορές υποβάλλονται για ένα ή περισσότερα τμήματα (α/α) του Ενδεικτικού Προϋπολογισμού.

Η προμήθεια είναι διαιρετέα ανά είδος/τμήμα, όχι όμως ανά ποσότητα. Δηλαδή οι ενδιαφερόμενοι μπορούν να υποβάλουν προσφορά μόνο για το σύνολο των ποσοτήτων του κάθε είδους ξεχωριστά (κάθε α/α του προϋπολογισμού). Δεν θα γίνονται δεκτές προσφορές για μέρος ποσοτήτων επί ποινή αποκλεισμού.

Η εκτιμώμενη αξία της σύμβασης ανέρχεται στο ποσό των **1.149.586,32€** με το Φ.Π.Α. 6% και 24% (Καθαρή αξία 963.117,44 €, ΦΠΑ 24% 171.575,78 € και ΦΠΑ 6% 14.893,10 €)

¹² Άρθρο 59 ν.4412/2016. Πρβλ. επιπλέον, Κατευθυντήρια Οδηγία 25/2020 της ΕΑΑΔΗΣΥ «Ζητήματα υπολογισμού της εκτιμώμενης αξίας της σύμβασης, σε περίπτωση υποδιαίρεσής της σε τμήματα. Εφαρμογή της παρέκκλισης του άρθρου 6, παρ. 10 του ν.4412/2016»

Η διάρκεια της σύμβασης σύμφωνα με την υπ' αριθμ. 1/2023 Μελέτη του Τμήματος Μελετών της Δ/σης Ανακύκλωσης και Ανάπτυξης Συστημάτων Κυκλικής Οικονομίας (Παράρτημα ΙΙ) ορίζεται σε 24 (είκοσι τέσσερις) μήνες.

Αναλυτική περιγραφή του φυσικού και οικονομικού αντικείμενου της σύμβασης δίδεται στην υπ' αριθμ. 1/2023 Μελέτη του Τμήματος Μελετών της Δ/σης Ανακύκλωσης και Ανάπτυξης Συστημάτων Κυκλικής Οικονομίας (Παράρτημα ΙΙ) της παρούσας διακήρυξης.

Η σύμβαση θα ανατεθεί με το κριτήριο της πλέον συμφέρουσας από οικονομική άποψη προσφοράς, βάσει¹³ της τιμής.

1.4 Θεσμικό πλαίσιο

Η ανάθεση και εκτέλεση της σύμβασης διέπονται από την κείμενη νομοθεσία και τις κατ' εξουσιοδότηση αυτής εκδοθείσες κανονιστικές πράξεις, όπως ισχύουν, και ιδίως¹⁴:

- του ν.3463/2006 (Α' 114/8-6-2006) "Κύρωση του Κώδικα Δήμων και Κοινοτήτων",
- του ν.3852/2010 (Α' 87/7-6-2010) "Νέα Αρχιτεκτονική της Αυτοδιοίκησης και της Αποκεντρωμένης Διοίκησης-Πρόγραμμα Καλλικράτης" όπως τροποποιήθηκε και ισχύει,
- του ν.4555/2018 (Α' 133/19-7-2018) "Μεταρρύθμιση του θεσμικού πλαισίου της Τοπικής Αυτοδιοίκησης - Εμβάθυνση της Δημοκρατίας - Ενίσχυση της Συμμετοχής – Βελτίωση της οικονομικής και αναπτυξιακής λειτουργίας των Ο.Τ.Α. [Πρόγραμμα «ΚΛΕΙΣΘΕΝΗΣ Ι»] - Ρυθμίσεις για τον εκσυγχρονισμό του πλαισίου οργάνωσης και λειτουργίας των ΦΟΔΣΑ – Ρυθμίσεις για την αποτελεσματικότερη, ταχύτερη και ενιαία άσκηση των αρμοδιοτήτων σχετικά με την απονομή ιθαγένειας και την πολιτογράφηση - Λοιπές διατάξεις αρμοδιότητας Υπουργείου Εσωτερικών και άλλες διατάξεις. όπως τροποποιήθηκε και ισχύει,"
- του ν. 4412/2016 (Α' 147) "Δημόσιες Συμβάσεις Έργων, Προμηθειών και Υπηρεσιών (προσαρμογή στις Οδηγίες 2014/24/ ΕΕ και 2014/25/ΕΕ)»
- του άρθρου 87 παρ.3, 4, 5 και 6 του ν.4478/2017 (Α'91/23-6-2017) ".....ΙV) Ενσωμάτωση της Οδηγίας 2012/29/ΕΕ για τη θέσπιση ελάχιστων προτύπων σχετικά με τα δικαιώματα, την υποστήριξη και την προστασία θυμάτων της εγκληματικότητας και για την αντικατάσταση της Απόφασης-Πλαίσιο 2001/220/ΔΕΥ του Συμβουλίου και λοιπές διατάξεις",
- του ν.4488/2017 (Α' 137/13-09-2017) " Συνταξιοδοτικές ρυθμίσεις Δημοσίου και λοιπές ασφαλιστικές διατάξεις, ενίσχυση της προστασίας των εργαζομένων, δικαιώματα ατόμων με αναπηρίες και άλλες διατάξεις",
- του ν.4497/2017 (Α' 171/13-11-2017) "Άσκηση υπαίθριων εμπορικών δραστηριοτήτων, εκσυγχρονισμός της επιμελητηριακής νομοθεσίας και άλλες διατάξεις" και ιδίως του άρθρου 107 με το οποίο τροποποιούνται τα άρθρα 18, 37, 67, 72, 73, 74, 80, 91, 92, 100, 103, 104, 105, 119, 121, 127, 200, 205, 221, 258, 259, 297, 302, 305, 306, 331, 340, 346, 377 και 379 του ν. 4412/2016,
- του ν.4605/2019 (Α' 52) «Εναρμόνιση της ελληνικής νομοθεσίας με την Οδηγία (ΕΕ) 2016/943 του Ευρωπαϊκού Κοινοβουλίου και του Συμβουλίου της 8ης Ιουνίου 2016 σχετικά με την προστασία της τεχνολογίας και των επιχειρηματικών πληροφοριών που δεν έχουν αποκαλυφθεί (εμπορικό απόρρητο) από την παράνομη απόκτηση, χρήση και αποκάλυψή τους (ΕΕL 157 της 15.6.2016) - Μέτρα για την επιτάχυνση του έργου του Υπουργείου Οικονομίας και Ανάπτυξης και άλλες διατάξεις»,
- του άρθρου 5 της απόφασης με αριθμ. 11389/1993 (Β' 185) του Υπουργού Εσωτερικών
- του ν. 3548/2007 (Α' 68) «Καταχώριση δημοσιεύσεων των φορέων του Δημοσίου στο νομαρχιακό και τοπικό Τύπο και άλλες διατάξεις»,

¹³ Άρθρο 86 ν.4412/2016.

¹⁴ Η αναθέτουσα αρχή προσαρμόζει την παρ. 1.4 και τους όρους της διακήρυξης με βάση το αντικείμενο της σύμβασης και την κείμενη νομοθεσία, όπως ισχύει κατά την έναρξη της διαδικασίας ανάθεσης. Σε περίπτωση νομοθετικών μεταβολών και έως την επικαιροποίηση του παρόντος υποδείγματος από την Ε.Α.ΔΗ.ΣΥ. οι αναθέτουσες αρχές έχουν την ευθύνη αντίστοιχης προσαρμογής των εν λόγω όρων.

- του ν.4608/2019 (Α' 66) «Ελληνική Αναπτυξιακή Τράπεζα και προσέλκυση Στρατηγικών Επενδύσεων και άλλες διατάξεις»,
- του ν.4609/2019 (Α' 67) «Ρυθμίσεις Μέριμνας Προσωπικού Ενόπλων Δυνάμεων, Στρατολογίας, Στρατιωτικής Δικαιοσύνης και άλλες διατάξεις»,
- του ν.4738/2020 (Α' 207) "Ρύθμιση οφειλών και παροχή δεύτερης ευκαιρίας και άλλες διατάξεις" και ιδίως του άρθρου 267 με το οποίο τροποποιείται η παρ 2 και προστίθεται παρ. 2Α στο άρθρο 73 του ν.4412/2016(Α'147),
- του ν.4782/2021 (Α' 36/09-03-2021) «Εκσυγχρονισμός, απλοποίηση και αναμόρφωση του ρυθμιστικού πλαισίου των δημοσίων συμβάσεων, ειδικότερες ρυθμίσεις προμηθειών στους τομείς της άμυνας και της ασφάλειας και άλλες διατάξεις για την ανάπτυξη, τις υποδομές και την υγεία»,
- του ν. 4622/2019 (Α' 133) «Επιτελικό Κράτος: οργάνωση, λειτουργία & διαφάνεια της Κυβέρνησης, των κυβερνητικών οργάνων & της κεντρικής δημόσιας διοίκησης» και ιδίως του άρθρου 37,
- του ν. 4601/2019 (Α' 44) «Εταιρικοί μετασχηματισμοί και εναρμόνιση του νομοθετικού πλαισίου με τις διατάξεις της Οδηγίας 2014/55/ΕΕ του Ευρωπαϊκού Κοινοβουλίου και του Συμβουλίου της 16ης Απριλίου 2014 για την έκδοση ηλεκτρονικών τιμολογίων στο πλαίσιο δημοσίων συμβάσεων και λοιπές διατάξεις»,
- του ν. 4700/2020 (Α' 127) «Ενιαίο κείμενο Δικονομίας για το Ελεγκτικό Συνέδριο, ολοκληρωμένο νομοθετικό πλαίσιο για τον προσυμβατικό έλεγχο, τροποποιήσεις στον Κώδικα Νόμων για το Ελεγκτικό Συνέδριο, διατάξεις για την αποτελεσματική απονομή της δικαιοσύνης και άλλες διατάξεις» και ιδίως των άρθρων 324-337
- το ν.5016/2023 (ΦΕΚ 21/τεύχος Α' /4-2-2023) "Διεθνής Εμπορική Διαιτησία – Ρυθμίσεις για τη λειτουργία του Ελεγκτικού Συνεδρίου και λοιπές επείγουσες διατάξεις" και ειδικότερα το άρθρο 51 "Μεταφορά αρμοδιότητας ελέγχου από τα κλιμάκια προσυμβατικού ελέγχου του Ελεγκτικού Συνεδρίου στους Επιτρόπους του Δικαστηρίου – Τροποποίηση παρ.1 άρθρου 324 ν.4700/2020"
- του ν.4129/2013 (Α' 52) «Κύρωση του Κώδικα Νόμων για το Ελεγκτικό Συνέδριο»,
- του άρθρου 11 του ν. 4013/2011 (Α' 204) «Σύσταση ενιαίας Ανεξάρτητης Αρχής Δημοσίων Συμβάσεων και Κεντρικού Ηλεκτρονικού Μητρώου Δημοσίων Συμβάσεων...»,
- του ν. 3310/2005 (Α' 30) «Μέτρα για τη διασφάλιση της διαφάνειας και την αποτροπή καταστρατηγήσεων κατά τη διαδικασία σύναψης δημοσίων συμβάσεων», του π.δ/τος 82/1996 (Α' 66) «Ονομαστικοποίηση μετοχών Ελληνικών Ανωνύμων Εταιρειών που μετέχουν στις διαδικασίες ανάληψης έργων ή προμηθειών του Δημοσίου ή των νομικών προσώπων του ευρύτερου δημόσιου τομέα» , της κοινής απόφασης των Υπουργών Ανάπτυξης και Επικρατείας με αρ. 20977/2007 (Β' 1673) σχετικά με τα «Δικαιολογητικά για την τήρηση των μητρώων του ν.3310/2005, όπως τροποποιήθηκε με το ν.3414/2005», καθώς και των υπουργικών αποφάσεων, οι οποίες εκδίδονται, κατ' εξουσιοδότηση του άρθρου 65 του ν. 4172/2013 (Α'167) για τον καθορισμό: α) των μη «συνεργάσιμων φορολογικά» κρατών και β) των κρατών με «προνομιακό φορολογικό καθεστώς» .
- του π.δ/τος 39/2017 (Α' 64) «Κανονισμός εξέτασης προδικαστικών προσφυγών ενώπιων της Α.Ε.Π.Π.»
- του ν.4912/2022 (Α' 59) «Ενιαία Αρχή Δημοσίων Συμβάσεων και άλλες διατάξεις του Υπουργείου Δικαιοσύνης»,
- του ν. 3861/2010 (Α' 112) «Ενίσχυση της διαφάνειας με την υποχρεωτική ανάρτηση νόμων και πράξεων των κυβερνητικών, διοικητικών και αυτοδιοικητικών οργάνων στο διαδίκτυο "Πρόγραμμα Διαύγεια" και άλλες διατάξεις",
- της υπ' αριθμ. 76928/13.07.2021 Απόφασης των Υπουργών Ανάπτυξης και Επενδύσεων και Επικρατείας, : "Ρύθμιση ειδικότερων θεμάτων λειτουργίας και διαχείρισης του Κεντρικού Ηλεκτρονικού Μητρώου Δημοσίων Συμβάσεων (ΚΗΜΔΗΣ)" (Β' 3075),
- του ν.4250/2014 (Α' 74) «Διοικητικές Απλουστεύσεις - Καταργήσεις, Συγχωνεύσεις Νομικών Προσώπων και Υπηρεσιών του Δημοσίου Τομέα-Τροποποίηση Διατάξεων του π.δ. 318/1992 (Α'161) και λοιπές ρυθμίσεις» και ειδικότερα τις διατάξεις του άρθρου 1,

- του ν.4254/2014 (Α'85/7-4-2014) "Μέτρα στήριξης και ανάπτυξης της ελληνικής οικονομίας στο πλαίσιο εφαρμογής του ν.4046/2012 και άλλες διατάξεις" και ειδικότερα την υποπαράγραφο ΣΤ.20 του άρθρου 1 "Εφαρμογή Εθνικού Συστήματος Ηλεκτρονικών Δημοσίων Συμβάσεων" που αντικατέστησε την παρ.1 του άρθρου 8 του ν.4155/2013,
- του ν.4155/2013 (Α' 120/29-5-2013) "Εθνικό Σύστημα Ηλεκτρονικών Δημοσίων Συμβάσεων και άλλες διατάξεις" όπως ισχύει,
- του ν. 4914/2022 (Α'61) «Διαχείριση, έλεγχος και εφαρμογή αναπτυξιακών παρεμβάσεων για την Προγραμματική Περίοδο 2021-2027, σύσταση Ανώνυμης Εταιρείας «Εθνικό Μητρώο Νεοφυών Επιχειρήσεων Α.Ε.» και άλλες διατάξεις»,
- το ν.5013/2023 (ΦΕΚ 12/τεύχος Α'/19-1-2023) "Πολυεπίπεδη διακυβέρνηση, διαχείριση κινδύνων στον δημόσιο τομέα και άλλες διατάξεις" και ειδικότερα το άρθρο 31 "Αρμοδιότητες Οικονομικής Επιτροπής Δήμων-Τροποποίηση παρ.1, αντικατάσταση παρ.2, προσθήκη παρ.4 στο άρθρο 72 του ν.3852/2010",
- της αριθμ. Κ.Υ.Α. οικ. 60967 ΕΞ 2020 (Β' 2425/18.06.2020) «Ηλεκτρονική Τιμολόγηση στο πλαίσιο των Δημοσίων Συμβάσεων δυνάμει του ν. 4601/2019» (Α'44),
- της υπ' αριθμ. 63446/2021 Κ.Υ.Α. (Β' 2338/02.06.2021) «Καθορισμός Εθνικού Μορφότυπου ηλεκτρονικού τιμολογίου στο πλαίσιο των Δημοσίων Συμβάσεων»,
- του ν. 3419/2005 (Α' 297) «Γενικό Εμπορικό Μητρώο (Γ.Ε.ΜΗ.) και εκσυγχρονισμός της Επιμελητηριακής Νομοθεσίας»,
- του ν. 4635/2019 (Α'167) « Επενδύω στην Ελλάδα και άλλες διατάξεις» και ιδίως των άρθρων 85 επ.,
- του ν. 4270/2014 (Α' 143) «Αρχές δημοσιονομικής διαχείρισης και εποπτείας (ενσωμάτωση της Οδηγίας 2011/85/ΕΕ) – δημόσιο λογιστικό και άλλες διατάξεις»,
- του π.δ. 80/2016 (Α' 145) «Ανάληψη υποχρεώσεων από τους Διατάκτες»,
- της παρ. Ζ του ν. 4152/2013 (Α' 107) «Προσαρμογή της ελληνικής νομοθεσίας στην Οδηγία 2011/7 της 16.2.2011 για την καταπολέμηση των καθυστερήσεων πληρωμών στις εμπορικές συναλλαγές»,
- του ν. 4314/2014 (Α' 265) «Α) Για τη διαχείριση, τον έλεγχο και την εφαρμογή αναπτυξιακών παρεμβάσεων για την προγραμματική περίοδο 2014–2020, Β) Ενσωμάτωση της Οδηγίας 2012/17 του Ευρωπαϊκού Κοινοβουλίου και του Συμβουλίου της 13ης Ιουνίου 2012 (ΕΕ L 156/16.6.2012) στο ελληνικό δίκαιο, τροποποίηση του ν. 3419/2005 (Α' 297) και άλλες διατάξεις»,
- του ν. 4727/2020 (Α' 184) «Ψηφιακή Διακυβέρνηση (Ενσωμάτωση στην Ελληνική Νομοθεσία της Οδηγίας (ΕΕ) 2016/2102 και της Οδηγίας (ΕΕ) 2019/1024) – Ηλεκτρονικές Επικοινωνίες (Ενσωμάτωση στο Ελληνικό Δίκαιο της Οδηγίας (ΕΕ) 2018/1972 και άλλες διατάξεις»,
- του π.δ 28/2015 (Α' 34) «Κωδικοποίηση διατάξεων για την πρόσβαση σε δημόσια έγγραφα και στοιχεία»,
- του ν. 2859/2000 (Α' 248) «Κύρωση Κώδικα Φόρου Προστιθέμενης Αξίας»,
- του ν. 2939/2001 (Α' 179) " Συσκευασίες και εναλλακτική διαχείριση των συσκευασιών και άλλων προϊόντων Ίδρυση Εθνικού Οργανισμού Εναλλακτικής Διαχείρισης Συσκευασιών και Άλλων Προϊόντων (Ε.Ο.Ε.Δ.Σ.Α.Π.) και άλλες διατάξεις
- του ν.2690/1999 (Α' 45) «Κύρωση του Κώδικα Διοικητικής Διαδικασίας και άλλες διατάξεις» και ιδίως των άρθρων 1,2, 7, 11 και 13 έως 15,
- του ν. 2121/1993 (Α' 25) «Πνευματική Ιδιοκτησία, Συγγενικά Δικαιώματα και Πολιτιστικά Θέματα»,
- της υπ' αριθμ. της υπ' αριθμ. Κ.Υ.Α. 52445 ΕΞ 2023 (Β' 2385/12.04.2023) «Υποχρέωση υποβολής ηλεκτρονικών τιμολογίων από τους οικονομικούς φορείς»,
- της υπ' αριθμ. Κ.Υ.Α. οικ. 98979 ΕΞ2021 (Β' 3766/13.08.2021) «Ηλεκτρονική Τιμολόγηση στο πλαίσιο των Δημοσίων Συμβάσεων δυνάμει του ν. 4601/2019» (Α'44),

- την υπ' αριθμ.οικ. 46901ΕΞ2024/01-04-2024 Κ.Υ.Α. (ΦΕΚ 2120/τεύχος Β'/07.04.2024) «Τροποποίηση της υπό στοιχεία οικ.98979 ΕΞ2021/10.08.2021 κοινής υπουργικής απόφασης "Ηλεκτρονική Τιμολόγηση στο πλαίσιο των Δημόσιων Συμβάσεων δυνάμει του ν. 4601/2019 (Α'44)»
- το ν.5104/2024 (Α'58) "Κώδικας Φορολογικής Διαδικασίας και άλλες διατάξεις" και ειδικότερα τα άρθρα 94 "Πεδίο εφαρμογής ηλεκτρονικής τιμολόγησης-Τροποποίηση παρ.2 άρθρου 148 ν.4601/2019" και 95 "Υποβολή ηλεκτρονικού τιμολογίου-Τροποποίηση άρθρου 151 ν.4601/2019"
- της υπ' αριθμ. 102080/24-10-2022 (Β'5623/02.11.2022) απόφασης του Υπουργού Ανάπτυξης και Επενδύσεων «Ρύθμιση θεμάτων σχετικά με την εξέταση επανορθωτικών μέτρων από την Επιτροπή της παρ. 9 του άρθρου 73 του ν. 4412/2016»,
- του ν. 5005/2022 (Α' 236) «Ενίσχυση δημοσιότητας και διαφάνειας στον έντυπο και ηλεκτρονικό Τύπο - Σύσταση ηλεκτρονικών μητρώων εντύπου και ηλεκτρονικού Τύπου - Διατάξεις αρμοδιότητας της Γενικής Γραμματείας Επικοινωνίας και Ενημέρωσης και λοιπές επείγουσες ρυθμίσεις»,
- του ν. 4919/2022 (Α' 71) «Σύσταση εταιρειών μέσω των Υπηρεσιών Μιας Στάσης (Υ.Μ.Σ.) και τήρηση του Γενικού Εμπορικού Μητρώου (Γ.Ε.ΜΗ.) - Ενσωμάτωση της Οδηγίας (ΕΕ) 2019/1151 του Ευρωπαϊκού Κοινοβουλίου και του Συμβουλίου της 20ής Ιουνίου 2019 για την τροποποίηση της Οδηγίας (ΕΕ) 2017/1132, όσον αφορά τη χρήση ψηφιακών εργαλείων και διαδικασιών στον τομέα του εταιρικού δικαίου (L 186) και λοιπές επείγουσες διατάξεις»,
- του ν. 4624/2019 (Α' 137) «Αρχή Προστασίας Δεδομένων Προσωπικού Χαρακτήρα, μέτρα εφαρμογής του Κανονισμού (ΕΕ) 2016/679 του Ευρωπαϊκού Κοινοβουλίου και του Συμβουλίου της 27ης Απριλίου 2016 για την προστασία των φυσικών προσώπων έναντι της επεξεργασίας δεδομένων προσωπικού χαρακτήρα και ενσωμάτωση στην εθνική νομοθεσία της Οδηγίας (ΕΕ) 2016/680 του Ευρωπαϊκού Κοινοβουλίου και του Συμβουλίου της 27ης Απριλίου 2016 και άλλες διατάξεις»,
- την υπ' αριθμ.44756/2024 (ΦΕΚ 3380/τεύχος Β'/13.06.2024) Κοινή Υπουργική Απόφαση των Υπουργών Ανάπτυξης και Ψηφιακής Διακυβέρνησης όσον αφορά τις "Ρυθμίσεις τεχνικών ζητημάτων που αφορούν την ανάθεση των Δημοσίων Συμβάσεων Προμηθειών και Υπηρεσιών με χρήση των επιμέρους εργαλείων και διαδικασιών του Εθνικού Συστήματος Ηλεκτρονικών Δημοσίων Συμβάσεων (ΕΣΗΔΗΣ) – Τροποποίηση της υπ' αριθμ.64233/8.6.2021 (Β'2453) κοινής απόφασης των Υπουργών Ανάπτυξης και Επενδύσεων και Επικρατείας"
- του Κανονισμού (ΕΕ) 2022/576 του Συμβουλίου της 8ης Απριλίου 2022 για την τροποποίηση του κανονισμού (ΕΕ) αριθ. 833/2014 σχετικά με περιοριστικά μέτρα λόγω ενεργειών της Ρωσίας που αποσταθεροποιούν την κατάσταση στην Ουκρανία,
- του Κανονισμού (ΕΕ) 2016/679 του ΕΚ και του Συμβουλίου, της 27ης Απριλίου 2016, για την προστασία των φυσικών προσώπων έναντι της επεξεργασίας των δεδομένων προσωπικού χαρακτήρα και για την ελεύθερη κυκλοφορία των δεδομένων αυτών και την κατάργηση της οδηγίας 95/46/ΕΚ (Γενικός Κανονισμός για την Προστασία Δεδομένων) (Κείμενο που παρουσιάζει ενδιαφέρον για τον ΕΟΧ) ΟJ L 119
- του Εκτελεστικού Κανονισμού (ΕΕ) 2019/1780 της Επιτροπής της 23ης Σεπτεμβρίου 2019, για την κατάρτιση τυποποιημένων εντύπων για τη δημοσίευση προκηρύξεων και γνωστοποιήσεων στον τομέα των δημόσιων συμβάσεων και για την κατάργηση του εκτελεστικού κανονισμού (ΕΕ) 2015/1986 (ηλεκτρονικά έντυπα) (Κείμενο που παρουσιάζει ενδιαφέρον για τον ΕΟΧ) ΟJ L 272 (Η χρήση των τυποποιημένων εντύπων του παρόντος Κανονισμού είναι υποχρεωτική από 25 Οκτωβρίου 2023)
- του Εκτελεστικού Κανονισμού (ΕΕ) 2016/7 της Επιτροπής της 5ης Ιανουαρίου 2016, για την καθιέρωση του τυποποιημένου εντύπου για το Ευρωπαϊκό Ενιαίο Έγγραφο Προμήθειας (Κείμενο που παρουσιάζει ενδιαφέρον για τον ΕΟΧ) ΟJ L 3/16
- της αριθμ. Κ.Υ.Α. οικ. 14900/21 (Β' 466) «Έγκριση σχεδίου Δράσης για τις Πράσινες Δημόσιες Συμβάσεις» (ΑΔΑ: ΨΡΤΟ46ΜΤΛΡ-Χ92),
- του ν.5056/2023 (Α'163) «Αναμόρφωση του συστήματος διακυβέρνησης Οργανισμών Τοπικής Αυτοδιοίκησης α' και β' βαθμού, κατάργηση νομικών προσώπων δημοσίου δικαίου δήμων, παρακολούθηση επιδόσεων τοπικής αυτοδιοίκησης οικονομική και διοικητική διαχείριση οργανισμών

τοπικής αυτοδιοίκησης, ευζωία των ζώων συντροφιάς, κατασκευή και αναβάθμιση λειτουργούντων χερσαίων συνοριακών σταθμών και λοιπές διατάξεις του Υπουργείου Εσωτερικών»,

καθώς και

- την υπ' αριθ. 68/752/02-01-2024 (ΑΔΑ: 6Ψ9ΙΩΡ5-7ΟΕ) Απόφαση Δημάρχου σχετικά με τον ορισμό Αντιδημάρχων Δήμου Θεσσαλονίκης και την υπ' αριθμ. 80/768/02-01-2024 (ΑΔΑ: ΕΩ72ΩΡ5-ΝΞΩ) Απόφαση Δημάρχου για την μεταβίβαση αρμοδιοτήτων στον Αντιδήμαρχο Οικονομικού Προγραμματισμού και Δημοτικής Περιουσίας, κο. Γεώργιο Αρβανίτη,
- την υπ' αριθ. 1/2023 Μελέτη του Τμήματος Μελετών της Δ/σης Ανακύκλωσης & Ανάπτυξης Συστημάτων Κυκλικής Οικονομίας για την προμήθεια με τίτλο «Προμήθεια ειδών καθαριότητας και υγιεινής για τις ανάγκες του Δήμου Θεσσαλονίκης και των νομικών προσώπων» π.δ. 1.007.989,66 € συμπεριλαμβανομένου του Φ.Π.Α. 6% και 24% η οποία τέθηκε σε Δημόσια Διαβούλευση στο υποσύστημα του ΟΠΣ ΕΣΗΔΗΣ με Κωδικό Αριθμό: 23ΔΙΑΒ000025711 2023-01-18 και υποβλήθηκε ένα σχόλιο,
- το με αριθμ. Πρωτ. 32358/06-02-2023 έγγραφο του Τμήματος Προμηθειών της Δ/σης Προμηθειών και Αποθηκών προς την Δ/ση Ανακύκλωσης & Ανάπτυξης Συστημάτων Κυκλικής Οικονομίας αναφορικά με την διαβίβαση του σχολίου της διαβούλευσης,
- το υπ' αρ. 241529/11-10-2023 (ΑΔΑΜ: 23REQ013562525 2023-10-11) Πρωτογενές αίτημα για την εκτέλεση δαπάνης, (για το τμήμα που αφορά στον Δήμο Θεσσαλονίκης).
- την υπ' αριθμ. 249559/74/19-10-2023 (ΑΔΑΜ:23REQ013616745 2023-10-20) (ΑΔΑ: Ψ59ΤΩΡ5-ΒΔΚ) Απόφαση Δημάρχου Έγκρισης Δαπάνης και Ανάληψης Πολυετούς Υποχρέωσης,
- την με αριθμ. Πρωτ. 251263/20-10-2023 Βεβαίωση Π.Ο.Υ. Πολυετούς Υποχρέωσης, (ΑΔΑ: 9Ι30ΩΡ5-ΤΔΦ)
- το με αριθμ. Πρωτ. 41987/23-02-2024 (ΟΡΘΗ ΕΠΑΝΑΛΗΨΗ 04/03/2024) Τεκμηριωμένο Αίτημα της Δ/σης Καθαριότητας και Μηχανικών Μέσων του Δήμου Θεσσαλονίκης για Ανάληψη Υποχρέωσης,
- την υπ' αριθ. 558/05-03-2024 και με αριθμ. Πρωτ. 54198/2024 Απόφαση Ανάληψης Υποχρέωσης (ΑΔΑ: 6Μ56ΩΡ5-3ΤΝ) διατέθηκε πίστωση ύψους 366.112,88€ σε βάρος διάφορων Κ.Α. (βλ. άρθρο 1.2 της παρούσας διακήρυξης) του προϋπολογισμού οικονομικού έτους 2024,
- το υπ' αρ. 260062/01-11-2023 (ΟΡΘΗ ΕΠΑΝΑΛΗΨΗ 02-11-2023) (ΑΔΑΜ: 23REQ013707273 2023-11-06) Πρωτογενές αίτημα για την εκτέλεση των δαπανών της Πράξης: «Συνεχιζόμενες δομές παροχής βασικών αγαθών Δήμου Θεσσαλονίκης» με Κωδικό ΟΠΣ 6002253»,
- την υπ' αριθμ. 266681/79/08-11-2023 (ΑΔΑΜ:23REQ013730433 2023-11-08) (ΑΔΑ: 69Ζ7ΩΡ5-ΛΙΣ) Απόφαση Δημάρχου Έγκρισης Δαπάνης και Ανάληψης Πολυετούς Υποχρέωσης,
- το με αριθμ. Πρωτ. 100553/29-04-2024 (ΟΡΘΗ ΕΠΑΝΑΛΗΨΗ 30/04/2024) Τεκμηριωμένο Αίτημα της Δ/σης Κοινωνικής Προστασίας και Δημόσιας Υγείας του Δήμου Θεσσαλονίκης για Ανάληψη Υποχρέωσης,
- την υπ' αριθ. 740/01-05-2024 και με αριθμ. Πρωτ. 106235/09-05-2024 Απόφαση Ανάληψης Υποχρέωσης (ΑΔΑ: 6ΜΦ5ΩΡ5-ΒΙΟ) διατέθηκε πίστωση ύψους 134.900,00€ σε βάρος του Κ.Α. 60/6473.17.01 «ΔΑΠΑΝΕΣ ΠΡΟΓΡΑΜΜΑΤΟΣ " ΣΥΝΕΧΙΖΟΜΕΝΕΣ ΔΟΜΕΣ ΠΑΡΟΧΗΣ ΒΑΣΙΚΩΝ ΑΓΑΘΩΝ Δ.Θ. ", ΕΣΠΑ 2021-2027» του προϋπολογισμού οικονομικού έτους 2024,
- το υπ' αρ. 217952/12-09-2023 (ΑΔΑΜ: 23REQ013396577 2023-09-13) Πρωτογενές αίτημα για την εκτέλεση των δαπανών της Πράξης: «Συνεχιζόμενες Δομές Αστέγων Δήμου Θεσσαλονίκης» με Κωδικό ΟΠΣ 6001592,
- την υπ' αριθμ. 224431/68/20-09-2023 (ΑΔΑΜ:23REQ013445056 2023-09-21) (ΑΔΑ: Ψ3Σ5ΩΡ5-ΛΓΙ) Απόφαση Δημάρχου Έγκρισης Δαπάνης και Ανάληψης Πολυετούς Υποχρέωσης,
- το με αριθμ. Πρωτ. 88741/15-04-2024 Τεκμηριωμένο Αίτημα της Δ/σης Κοινωνικής Προστασίας και Δημόσιας Υγείας του Δήμου Θεσσαλονίκης για Ανάληψη Υποχρέωσης,

- την υπ' αριθ. 689/17-04-2024 και με αριθ.Πρωτ. 94621/22-04-2024 Απόφαση Ανάληψης Υποχρέωσης (ΑΔΑ: 9ΑΤ1ΩΡ5-59Σ) διατέθηκε πίστωση ύψους 468.240,00€ σε βάρος του Κ.Α. 60/6473.15.01 «ΔΑΠΑΝΕΣ ΠΡΟΓΡΑΜΜΑΤΟΣ " ΣΥΝΕΧΙΖΟΜΕΝΕΣ ΔΟΜΕΣ ΑΣΤΕΓΩΝ Δ.Θ.", ΕΣΠΑ 2021-2027» του προϋπολογισμού οικονομικού έτους 2024,
- το υπ' αρ. 217958/12-09-2023 (ΑΔΑΜ: 23REQ013396022 2023-09-13) Πρωτογενές αίτημα για την εκτέλεση των δαπανών της Πράξης: «Συνέχιση λειτουργίας του ξενώνα φιλοξενίας γυναικών και των παιδιών του Δήμου Θεσσαλονίκης» με Κωδικό ΟΠΣ 6001592,
- την υπ'αριθμ. 224428/67/20-09-2023 (ΑΔΑΜ:23REQ013443867 2023-09-21) (ΑΔΑ: ΨΗ9ΩΡ5-ΨΞΘ) Απόφαση Δημάρχου Έγκρισης Δαπάνης και Ανάληψης Πολυετούς Υποχρέωσης,
- το με αριθ.Πρωτ. 88679/15-04-2024 Τεκμηριωμένο Αίτημα της Δ/νσης Κοινωνικής Προστασίας και Δημόσιας Υγείας του Δήμου Θεσσαλονίκης για Ανάληψη Υποχρέωσης,
- την υπ' αριθ. 691/17-04-2024 και με αριθ.Πρωτ. 94616/22-04-2024 Απόφαση Ανάληψης Υποχρέωσης (ΑΔΑ: 6ΨΖΑΩΡ5-Τ96) διατέθηκε πίστωση ύψους 79.811,52€ σε βάρος του Κ.Α. 60/6473.14.01 «ΔΑΠΑΝΕΣ ΠΡΟΓΡΑΜΜΑΤΟΣ " ΣΥΝΕΧΙΣΗ ΛΕΙΤΟΥΡΓΙΑΣ ΤΟΥ ΞΕΝΩΝΑ ΦΙΛΟΞΕΝΙΑΣ ΓΥΝΑΙΚΩΝ ΚΑΙ ΤΩΝ ΠΑΙΔΙΩΝ ΤΟΥ Δ.Θ.", ΕΣΠΑ 2021-2027» του προϋπολογισμού οικονομικού έτους 2024,
- το υπ' αρ. 260066/01-11-2023 (ΑΔΑΜ: 23REQ013689512 2023-11-02) Πρωτογενές αίτημα για την εκτέλεση των δαπανών της Πράξης: «Συνέχιση λειτουργίας Κέντρων Κοινότητας με παράρτημα ΚΕΜ του Δήμου Θεσσαλονίκης» με Κωδικό ΟΠΣ 6001893,
- την υπ'αριθμ. 265398/78/07-11-2023 (ΑΔΑΜ:23REQ013721932 2023-11-07) (ΑΔΑ: 6ΓΖΡΩΡ5-ΤΔΤ) Απόφαση Δημάρχου Έγκρισης Δαπάνης και Ανάληψης Πολυετούς Υποχρέωσης,
- το με αριθ.Πρωτ. 90017/16-04-2024 Τεκμηριωμένο Αίτημα της Δ/νσης Κοινωνικής Προστασίας και Δημόσιας Υγείας του Δήμου Θεσσαλονίκης για Ανάληψη Υποχρέωσης,
- την υπ' αριθ. 693/18-04-2024 και με αριθ.Πρωτ. 94598/22-04-2024 Απόφαση Ανάληψης Υποχρέωσης (ΑΔΑ: ΨΑΛΒΩΡ5-Χ7Λ) διατέθηκε πίστωση ύψους 244.440,00€ σε βάρος του Κ.Α. 60/6473.16.01 «ΔΑΠΑΝΕΣ ΠΡΟΓΡΑΜΜΑΤΟΣ " ΣΥΝΕΧΙΣΗ ΛΕΙΤΟΥΡΓΙΑΣ ΚΕΝΤΡΩΝ ΚΟΙΝΟΤΗΤΑΣ ΜΕ ΠΑΡΑΡΤΗΜΑ ΚΕΜ ΤΟΥ Δ.Θ.", ΕΣΠΑ 2021-2027» του προϋπολογισμού οικονομικού έτους 2024,
- το υπ' αρ. 918/28-04-2023 (ΑΔΑΜ: 23REQ012576322 2023-04-28) Πρωτογενές αίτημα για έκδοση Απόφασης Έγκρισης Δαπάνης και Ανάληψης Πολυετούς Υποχρέωσης Προέδρου (Ο.ΒΡΕ.Π.Ο.Μ.) στον Κ.Α. 02.60.6634 «Προμήθεια ειδών καθαριότητας και ευπρεπισμού» του προϋπολογισμού εξόδων των ετών 2023, 2024 και 2025,
- την υπ'αριθμ. 919/55/28-04-2023 (ΑΔΑΜ:23REQ012576435 2023-04-28) (ΑΔΑ: ΩΜ300ΞΕΞ-2ΨΩ) Απόφαση του Προέδρου του Οργανισμού Βρεφονηπιακής, Παιδικής και Οικογενειακής Μέριμνας (Ο.ΒΡΕ.Π.Ο.Μ.) Δήμου Θεσσαλονίκης Έγκρισης Δαπάνης και Ανάληψης Πολυετούς Υποχρέωσης,
- την υπ' αριθ. 564/06-03-2024 και με αριθ.Πρωτ. 56991/2024 Απόφαση Ανάληψης Υποχρέωσης (ΑΔΑ: ΨΦ9ΧΩΡ5-2ΛΦ) διατέθηκε πίστωση ύψους 25.000,00€ σε βάρος του Κ.Α. 60/6634.02.01 «ΠΡΟΜΗΘΕΙΑ ΕΙΔΩΝ ΚΑΘΑΡΙΟΤΗΤΑΣ ΚΑΙ ΕΥΠΡΕΠΙΣΜΟΥ ΓΙΑ ΤΗΝ ΥΛΟΠΟΙΗΣΗ ΤΗΣ ΔΡΑΣΗΣ ΠΡΟΩΘΗΣΗ ΚΑΙ ΥΠΟΣΤΗΡΙΞΗ ΠΑΙΔΙΩΝ ΓΙΑ ΤΗΝ ΕΝΤΑΞΗ ΤΟΥΣ ΣΤΗΝ ΠΡΟΣΧΟΛΙΚΗ ΕΚΠΑΙΔΕΥΣΗ ΚΑΙ ΓΙΑ ΤΗΝ ΠΡΟΣΒΑΣΗ ΠΑΙΔΙΩΝ ΣΤΗΝ ΔΗΜΙΟΥΡΓΙΚΗ ΑΠΑΣΧΟΛΗΣΗ, ΟΒΡΕΠΟΜ» του προϋπολογισμού οικονομικού έτους 2024,
- το υπ' αρ. 918/28-04-2023 (ΑΔΑΜ: 23REQ012535778 2023-04-24) Πρωτογενές αίτημα για πραγματοποίηση δαπάνης που αφορά την προμήθεια ειδών καθαριότητας, ειδών υγιεινής, απολυμαντικών και συναφών υλικών για την κάλυψη των αναγκών των υπηρεσιών του Ν.Π.Δ.Δ. Κ.Α.Π.Η. Δήμου Θεσσαλονίκης, για το χρονικό διάστημα δύο (2)ετών, μέσω του ενιαίου ανοικτού διαγωνισμού του Δήμου Θεσσαλονίκης,
- την υπ'αριθμ. 1152/39/24-04-2023 (ΑΔΑΜ:23REQ012538174 2023-04-24) (ΑΔΑ: ΨΚΓ90ΕΤΖ-ΒΙ3) Απόφαση του Προέδρου του ΝΠΔΔ Κέντρου Ανοικτής Προστασίας Ηλικιωμένων (Κ.Α.Π.Η.) Δήμου Θεσσαλονίκης Έγκρισης Δαπάνης και Ανάληψης Πολυετούς Υποχρέωσης,

- την υπ' αριθ. 567/06-03-2024 και με αριθ.Πρωτ. 57039/2024 Απόφαση Ανάλυσης Υποχρέωσης (ΑΔΑ: 9ΝΤΦΩΡ5-4Μ1) διατέθηκε πίστωση ύψους 2.557,80€ σε βάρος των Κ.Α. 15/6634.01.01 «ΠΡΟΜΗΘΕΙΑ ΕΙΔΩΝ ΚΑΘΑΡΙΟΤΗΤΑΣ ΚΑΙ ΕΥΠΡΕΠΙΣΜΟΥ» και Κ.Α. 15/6635.01.01 «ΠΡΟΜΗΘΕΙΑ ΛΟΙΠΩΝ ΕΙΔΩΝ ΥΓΙΕΙΝΗΣ ΚΑΙ ΚΑΘΑΡΙΟΤΗΤΑΣ»,του προϋπολογισμού οικονομικού έτους 2024,
- το υπ' αρ. 972/10-04-2023 (ΑΔΑΜ: 23REQ012475518 2023-04-10) Πρωτογενές αίτημα για την προμήθεια ειδών καθαριότητας, ειδών υγιεινής, απολυμαντικών και συναφών υλικών, για την κάλυψη των αναγκών της ΔΕΠΘΕ για δύο (2) έτη 2023-2025, π.δ. 8.342,49€ συμπεριλαμβανομένου Φ.Π.Α. 24%
- την υπ'αριθμ. 974/10/10-04-2023 (ΑΔΑΜ:23REQ012476753 2023-04-10) (ΑΔΑ: 6ΚΕΥΟΡΣΔ-Κ2Ο) Απόφαση του Προέδρου της Δημοτικής Εταιρείας Πληροφόρησης Θεάματος και Επικοινωνίας Έγκρισης Δαπάνης και Ανάλυσης Πολυετούς Υποχρέωσης,
- το με αριθ.Πρωτ. 1175/18-6-2024 Τεκμηριωμένο Αίτημα της Δημοτικής Εταιρείας Πληροφόρησης Θεάματος και Επικοινωνίας για Ανάλυση Υποχρέωσης,
- την υπ' αριθ. 117/18-06-2024 και με αριθ.Πρωτ. 1182/18-06-2024 Απόφαση Ανάλυσης Υποχρέωσης (ΑΔΑ: ΨΦΝ9ΟΡΣΔ-Ρ61) διατέθηκε πίστωση ύψους 7.512,00€ σε βάρος του Κ.Α. 1381.01 «Προμήθεια ειδών καθαριότητας και ευπρεπισμού» ,του προϋπολογισμού οικονομικού έτους 2024,
- το υπ' αρ. 2108/24-04-2023 (ΑΔΑΜ: 23REQ012544506 2023-04-25) Πρωτογενές αίτημα πολυετούς δαπάνης για την προμήθεια ειδών καθαριότητας , ειδών υγιεινής, απολυμαντικών και συναφών υλικών, για την κάλυψη των αναγκών του Δήμου Θεσσαλονίκης και των νομικών του προσώπων για δύο (2) έτη, σύμφωνα με τις ανάγκες του Δημοτικού Βρεφοκομείου «Ο ΑΓΙΟΣ ΣΤΥΛΙΑΝΟΣ», συνολικού ποσού 106.388,22 €, για τη διενέργεια σχετικού διαγωνισμού από την αρμόδια υπηρεσία του Δήμου Θεσσαλονίκης,
- την υπ'αριθμ. 2110/70/24-04-2023 (ΑΔΑΜ: 23REQ012551650 2023-04-26) (ΑΔΑ: 62ΗΛ4691ΗΩ-ΣΕΡ) Απόφαση του Προέδρου του Δημοτικού Βρεφοκομείου «Ο ΑΓΙΟΣ ΣΤΥΛΙΑΝΟΣ» Έγκρισης Δαπάνης και Ανάλυσης Πολυετούς Υποχρέωσης,
- το με αριθ.Πρωτ. 411/24-01-2024 Τεκμηριωμένο Αίτημα του Δημοτικού Βρεφοκομείου «Ο ΑΓΙΟΣ ΣΤΥΛΙΑΝΟΣ» για Ανάλυση Υποχρέωσης,
- την υπ' αριθ. 75/2024 και με αριθ.Πρωτ. 419/24-01-2024 Απόφαση Ανάλυσης Υποχρέωσης (ΑΔΑ: ΨΘΟΑ4691ΗΩ-ΤΜΗ) διατέθηκε πίστωση ύψους 9.844,34€ σε βάρος του Κ.Α. 10.6631 «Προμήθεια υγειονομικού και φαρμακευτικού υλικού» ,του προϋπολογισμού οικονομικού έτους 2024,
- την υπ' αριθ. 76/2024 και με αριθ.Πρωτ. 420/24-01-2024 Απόφαση Ανάλυσης Υποχρέωσης (ΑΔΑ: 9Β2Γ4691ΗΩ-ΞΟ4) διατέθηκε πίστωση ύψους 15.460,19€ σε βάρος του Κ.Α. 10.6634.00 «Προμήθεια ειδών καθαριότητας και ευπρεπισμού» ,του προϋπολογισμού οικονομικού έτους 2024,
- την υπ' αριθ. 77/2024 και με αριθ.Πρωτ. 421/24-01-2024 Απόφαση Ανάλυσης Υποχρέωσης (ΑΔΑ: ΡΡ5Η4691ΗΩ-Υ56) διατέθηκε πίστωση ύψους 745,98€ σε βάρος του Κ.Α. 10.6633 «Προμήθεια χημικού υλικού (Απολυμαντικά,χημικά κ.λ.π.)» ,του προϋπολογισμού οικονομικού έτους 2024,
- την υπ' αριθ. 78/2024 και με αριθ.Πρωτ. 422/24-01-2024 Απόφαση Ανάλυσης Υποχρέωσης (ΑΔΑ: Ρ6ΖΞ4691ΗΩ-7ΞΘ) διατέθηκε πίστωση ύψους 27.143,60€ σε βάρος του Κ.Α. 70.6635.02 «Είδη υγιεινής βρεφών» ,του προϋπολογισμού οικονομικού έτους 2024,
- το υπ' αρ. 1986/19-06-2024 (ΑΔΑΜ: 24REQ014972175 2024-06-19) Πρωτογενές αίτημα για την έγκριση δαπάνης έως του ποσού των σαράντα οκτώ χιλιάδων επτακοσίων σαράντα πέντε ευρώ και πενήντα εννέα λεπτών 48.745,59€, συμπεριλαμβανομένου Φ.Π.Α., για τη συμμετοχή της Σχολικής Επιτροπής Πρωτοβάθμιας Εκπαίδευσης Δήμου Θεσσαλονίκης στον ενιαίο διαγωνισμό του Δήμου Θεσσαλονίκης για την προμήθεια ειδών καθαριότητας, σύμφωνα με την τροποποιημένη υπ' αριθμ. 01/2023 μελέτη «Προμήθεια ειδών καθαριότητας και υγιεινής για τις ανάγκες του Δήμου Θεσσαλονίκης και των νομικών προσώπων», προϋπολογισμού δαπάνης 1.149.586,32 € με το ΦΠΑ,
- την υπ'αριθμ. 205/2024 (ΑΔΑΜ: 24REQ015020938 2024-06-28) (ΑΔΑ: ΨΠΤ3ΟΕ2Η-ΧΔΠ) Απόφαση του Προέδρου της Σχολικής Επιτροπής Πρωτοβάθμιας Εκπαίδευσης-Ν.Π.Δ.Δ. Δήμου Θεσσαλονίκης με την οποία α)εγκρίνεται η δαπάνη για τη συμμετοχή της Σχολικής Επιτροπής Πρωτοβάθμιας Εκπαίδευσης

Δήμου Θεσσαλονίκης στον ενιαίο διαγωνισμό του Δήμου Θεσσαλονίκης για την προμήθεια ειδών καθαριότητας, σύμφωνα με την τροποποιημένη υπ' αριθμ. 01/2023 μελέτη «Προμήθεια ειδών καθαριότητας και υγιεινής για τις ανάγκες του Δήμου Θεσσαλονίκης και των νομικών προσώπων», Π.Δ. 1.149.586,32 € με το ΦΠΑ και β) Η εν λόγω δαπάνη μπορεί να ανέλθει έως του ποσού των σαράντα οκτώ χιλιάδων επτακοσίων σαράντα πέντε ευρώ και πενήντα εννέα λεπτών 48.745,59€, συμπεριλαμβανομένου Φ.Π.Α. 24%,

- το υπ' αρ. 1820/26-06-2024 (ΑΔΑΜ: 24REQ015009469 2024-06-26) Πρωτογενές αίτημα για την έγκριση δαπάνης ποσού 82.666,89€ για συμμετοχή στην προμήθεια ειδών καθαριότητας και υγιεινής για τις ανάγκες των σχολείων της Β/θμιας Εκπ/σης του Δήμου Θεσσαλονίκης, με επιμερισμό της δαπάνης ως το έτος 2026,
- την υπ' αριθμ. 331/2024 (ΑΔΑΜ: 24REQ015073503 2024-07-05) (ΑΔΑ: 9ΒΩΧΟΕ2Η-ΨΚΚ) Απόφαση του Προέδρου της Σχολικής Επιτροπής Δευτεροβάθμιας Εκπαίδευσης-Ν.Π.Δ.Δ. Δήμου Θεσσαλονίκης με την οποία εγκρίνεται η δαπάνη ποσού 82.666,89€ για συμμετοχή στην προμήθεια ειδών καθαριότητας και υγιεινής για τις ανάγκες των σχολείων της Β' /θμιας Εκπ/σης του Δήμου Θεσσαλονίκης, με επιμερισμό της δαπάνης ως το έτος 2026,
- την υπ' αριθμ. 1017/25-09-2024 Απόφαση της Δημοτικής Επιτροπής, με την οποία καταρτίστηκαν οι όροι και οι τεχνικές προδιαγραφές του ηλεκτρονικού ανοικτού διαγωνισμού άνω των ορίων για την προμήθεια με τίτλο «Προμήθεια ειδών καθαριότητας για τις ανάγκες του Δήμου Θεσσαλονίκης και των Νομικών Προσώπων» π.δ. 1.149.586,32€ συμπεριλαμβανομένου του Φ.Π.Α. 6% και 24%, σύμφωνα με την υπ' αριθ. 1/2023 Μελέτη του Τμήματος Μελετών της Δ/σης Ανακύκλωσης & Ανάπτυξης Συστημάτων Κυκλικής Οικονομίας και με κριτήριο κατακύρωσης την πλέον συμφέρουσα από οικονομική άποψη προσφορά βάσει τιμής,
- την υπ' αριθμ. 1018/25-09-2024 (ΑΔΑ: 6Ν9ΨΩΡ5-300) Απόφαση της Δημοτικής Επιτροπής με την οποία συγκροτήθηκε η επιτροπή διενέργειας και αξιολόγησης του ηλεκτρονικού ανοικτού διαγωνισμού άνω των ορίων για την προμήθεια με τίτλο «Προμήθεια ειδών καθαριότητας για τις ανάγκες του Δήμου Θεσσαλονίκης και των Νομικών Προσώπων» π.δ. 1.149.586,32€ συμπεριλαμβανομένου του Φ.Π.Α. 6% και 24%, σύμφωνα με την υπ' αριθ. 1/2023 Μελέτη του Τμήματος Μελετών της Δ/σης Ανακύκλωσης & Ανάπτυξης Συστημάτων Κυκλικής Οικονομίας και με κριτήριο κατακύρωσης την πλέον συμφέρουσα από οικονομική άποψη προσφορά βάσει τιμής,
- των σε εκτέλεση των ανωτέρω νόμων εκδοθεισών κανονιστικών πράξεων, των λοιπών διατάξεων που αναφέρονται ρητά ή απορρέουν από τα οριζόμενα στα συμβατικά τεύχη της παρούσας, καθώς και του συνόλου των διατάξεων του ασφαλιστικού, εργατικού, κοινωνικού, περιβαλλοντικού και φορολογικού δικαίου που διέπει την ανάθεση και εκτέλεση της παρούσας σύμβασης, έστω και αν δεν αναφέρονται ρητά παραπάνω,

1.5 Προθεσμία παραλαβής προσφορών

Η καταληκτική ημερομηνία παραλαβής των προσφορών είναι η 04/11/2024 και ώρα 14:00¹⁵

Η διαδικασία θα διενεργηθεί με χρήση του Εθνικού Συστήματος Ηλεκτρονικών Δημόσιων Συμβάσεων (ΕΣΗΔΗΣ) Προμήθειες και Υπηρεσίες του ΟΠΣ ΕΣΗΔΗΣ (Διαδικτυακή Πύλη www.promitheus.gov.gr) <https://portal.eprocurement.gov.gr/webcenter/portal/TestPortal>

¹⁵ Κατά τον καθορισμό των προθεσμιών παραλαβής των προσφορών οι Α.Α. λαμβάνουν υπόψη την πολυπλοκότητα της σύμβασης και τον χρόνο που απαιτείται για την προετοιμασία των προσφορών (άρθρο 60 παρ. 1 ν. 4412/2016). Η ελάχιστη προθεσμία παραλαβής των προσφορών στην ανοιχτή διαδικασία καθορίζεται : α) για τις συμβάσεις άνω των ορίων από τις διατάξεις των άρθρων 27, 60 και 67 του ν. 4412/2016 και β) για τις συμβάσεις κάτω των ορίων από τις διατάξεις του άρθρου 121 του ίδιου νόμου.

1.6 Δημοσιότητα

A. Δημοσίευση στην Επίσημη Εφημερίδα της Ευρωπαϊκής Ένωσης¹⁶

Προκήρυξη¹⁷ της παρούσας σύμβασης απεστάλη με ηλεκτρονικά μέσα για δημοσίευση στις 30/09/2024 στην Υπηρεσία Εκδόσεων της Ευρωπαϊκής Ένωσης.

B. Δημοσίευση σε εθνικό επίπεδο¹⁸

Η προκήρυξη¹⁹ και το πλήρες κείμενο της παρούσας Διακήρυξης καταχωρήθηκαν στο Κεντρικό Ηλεκτρονικό Μητρώο Δημοσίων Συμβάσεων (ΚΗΜΔΗΣ).

Τα έγγραφα της σύμβασης της παρούσας Διακήρυξης καταχωρήθηκαν στη σχετική ηλεκτρονική διαδικασία σύναψης δημόσιας σύμβασης στο ΕΣΗΔΗΣ, η οποία έλαβε Συστημικό Αύξοντα Αριθμό: 356050 και αναρτήθηκαν στη Διαδικτυακή Πύλη (www.promitheus.gov.gr) του ΟΠΣ ΕΣΗΔΗΣ.

Το URL για την απευθείας πρόσβαση στα στοιχεία και έγγραφα της εν λόγω δημόσιας σύμβασης της ηλεκτρονικής διαγωνιστικής διαδικασίας στο ΕΣΗΔΗΣ Π&Υ, τα οποία έχουν δημοσιευτεί στη Διαδικτυακή Πύλη «Προμηθεύς» του ΟΠΣ ΕΣΗΔΗΣ, έχει ως εξής:

- (URL): <https://nepqs-search.eprocurement.gov.gr/actSearch/resources/search/356050>

Περίληψη της παρούσας Διακήρυξης δημοσιεύεται και στον Ελληνικό Τύπο^{20 21 22}, σύμφωνα με το άρθρο 66 του Ν. 4412/2016 και λαμβάνοντας υπόψη την υπ' αριθ. 1798/33803/15-02-2024 (ΑΔΑ: Ψ6ΙΖΩΡ5-Ω74) Απόφαση Δημάρχου.

Πιο συγκεκριμένα στις εφημερίδες :

- «ΗΜΕΡΗΣΙΑ ΤΟΠΙΚΗ»
- «ΝΕΑ ΘΕΣΣΑΛΟΝΙΚΗ»

Περίληψη της παρούσας Διακήρυξης, όπως προβλέπεται στην περίπτωση (ιστ) της παραγράφου 3 του άρθρου 76 του Ν.4727/2020, αναρτήθηκε στο διαδίκτυο, στον ιστότοπο <http://et.diavgeia.gov.gr/> (ΠΡΟΓΡΑΜΜΑ ΔΙΑΥΓΕΙΑ).

Η Διακήρυξη καταχωρήθηκε στο διαδίκτυο, στην ιστοσελίδα της αναθέτουσας αρχής, στη διεύθυνση (URL) : www.thessaloniki.gr, στην διαδρομή : thessaloniki.gr ► κάτοικος ► μενού «ΕΝΗΜΕΡΩΣΗ» ► υπό-μενού «Προκηρύξεις-Διακηρύξεις» ► επιλογή "Σώματα Προκηρύξεων και Διακηρύξεων"

¹⁶ Για δημόσιες συμβάσεις άνω των ορίων, ή για τις συμβάσεις κάτω των ορίων, εφόσον η αναθέτουσα αρχή το επιλέξει. Πρβλ. άρθρο 65 παρ.6 του ν.4412/2016.

¹⁷ Άρθρο 65 παρ. 1 του ν. 4412/2016 : Η προκήρυξη περιλαμβάνει τις πληροφορίες που προβλέπονται στο Παράρτημα V του Προσαρτήματος Α' υπό τη μορφή τυποποιημένου εντύπου (έντυπο 2 Παραρτήματος II : Προκήρυξη Σύμβασης του Εκτελεστικού Κανονισμού (ΕΕ) 2015/1986 της Επιτροπής (L296/1)

¹⁸ Άρθρο 66 Ν. 4412/2016. Η παρούσα διακήρυξη και οι προκηρύξεις δεν δημοσιεύονται σε εθνικό επίπεδο, πριν από την ημερομηνία δημοσίευσης στην Επίσημη Εφημερίδα της ΕΕ. Ωστόσο, η δημοσίευση μπορεί να πραγματοποιείται σε κάθε περίπτωση σε εθνικό επίπεδο, όταν οι Α.Α. δεν έχουν ενημερωθεί σχετικά με τη δημοσίευση εντός 48 ωρών από τη βεβαίωση παραλαβής της προκήρυξης/ γνωστοποίησης.

¹⁹ Από 01.06.2021 καταργήθηκε η υποχρέωση σύνταξης προκήρυξης για συμβάσεις κάτω των ορίων (Πρβλ άρθρο 141 του ν.4782/2021, παρ. 1 περ.4)

²⁰ Η υποχρέωση δημοσίευσης της προκήρυξης σε μία τοπική εφημερίδα, που προβλέπεται στο άρθρο 4 του ΠΔ 118/2007/άρθρο 5 του ΕΚΠΟΤΑ, συνεχίζει να υφίσταται μέχρι και την 31/12/2023, οπότε και καταργείται. Πρβλ. άρθρο 377§1 περίπτ (59 και 82) και άρθρο 379 §12 ν. 4412/2016, όπως τροποποιήθηκε με το άρθρο 245 του ν. 4782/2021.

²¹ Η υποχρέωση δημοσίευσης σε νομαρχιακές (νυν "περιφερειακές" κατά το αρ.16 του ν.4487/2017) και τοπικές εφημερίδες του ν.3548/2007, συνεχίζει να υφίσταται μέχρι και την 31/12/2023, οπότε και καταργείται, βλέπε άρθρο 377§1 περίπτ (35) και άρθρο 379 §12 ν. 4412/2016, όπως τροποποιήθηκε με το άρθρο 245 του ν. 4782/2021.

²² Για τις δημοσιεύσεις περιλήψεων διαγωνισμών στον εθνικό τύπο, βλ. και ΠΙΝΑΚΑ 1 «ΥΠΟΧΡΕΩΣΕΙΣ ΔΗΜΟΣΙΕΥΣΕΩΝ ΣΤΟΝ ΕΘΝΙΚΟ ΤΥΠΟ ΚΑΤΑ ΤΟΝ Ν.4412/2016», στην ιστοσελίδα της Αρχής, στη διαδρομή Αναθέτουσες Αρχές/Γενικές Οδηγίες/Υποστηρικτικό Υλικό.

Γ. Έξοδα δημοσιεύσεων

Οι δαπάνες δημοσίευσης, καταβάλλονται από τον φορέα που έδωσε την εντολή καταχώρισης στην εφημερίδα, εντός των προθεσμιών του άρθρου 69Z του ν. 4270/2014 (Α' 143). Σε περίπτωση ανακήρυξης αναδόχου της δημοσιευόμενης διαδικασίας, οι ως άνω δαπάνες παρακρατούνται από τον φορέα και αφαιρούνται από το τίμημα που οφείλει στον ανάδοχο για την προμήθεια.²³

Σε περίπτωση ύπαρξης περισσοτέρων του ενός Αναδόχου, η δαπάνες δημοσίευσης επιμερίζονται αναλογικά και με βάση τον προϋπολογισμό των επιμέρους τμημάτων που θα τους ανατεθούν.

Σε περίπτωση μη σύναψης σύμβασης για ένα ή περισσότερα τμήματα η σχετική δαπάνη δημοσιεύσεων που αφορά στα αντίστοιχα τμήματα βαρύνει τον Δήμο Θεσσαλονίκης.

1.7 Αρχές εφαρμοζόμενες στη διαδικασία σύναψης

Οι οικονομικοί φορείς δεσμεύονται ότι:

α) τηρούν και θα εξακολουθήσουν να τηρούν κατά την εκτέλεση της σύμβασης, εφόσον επιλεγούν, τις υποχρεώσεις τους που απορρέουν από τις διατάξεις της περιβαλλοντικής, κοινωνικοασφαλιστικής και εργατικής νομοθεσίας, που έχουν θεσπιστεί με το δίκαιο της Ένωσης, το εθνικό δίκαιο, συλλογικές συμβάσεις ή διεθνείς διατάξεις περιβαλλοντικού, κοινωνικού και εργατικού δικαίου, οι οποίες απαριθμούνται στο Παράρτημα Χ του Προσαρτήματος Α του ν. 4412/2016. Η τήρηση των εν λόγω υποχρεώσεων ελέγχεται και βεβαιώνεται από τα όργανα που επιβλέπουν την εκτέλεση των δημοσίων συμβάσεων και τις αρμόδιες δημόσιες αρχές και υπηρεσίες που ενεργούν εντός των ορίων της ευθύνης και της αρμοδιότητάς τους,²⁴

β) δεν θα ενεργήσουν αθέμιτα, παράνομα ή καταχρηστικά καθ' όλη τη διάρκεια της διαδικασίας ανάθεσης, αλλά και κατά το στάδιο εκτέλεσης της σύμβασης, εφόσον επιλεγούν,

γ) λαμβάνουν τα κατάλληλα μέτρα για να διαφυλάξουν την εμπιστευτικότητα των πληροφοριών που έχουν χαρακτηριστεί ως τέτοιες.

²³ Πρβλ. άρθρο 26 ν. 5005/2022 (Α' 236), ως τροποποίησε άρθρο 4 ν. 3548/2007 (Α' 68) με την προσθήκη παρ. 4.

²⁴ Άρθρο 18 παρ. 2 του ν. 4412/2016.

2. ΓΕΝΙΚΟΙ ΚΑΙ ΕΙΔΙΚΟΙ ΟΡΟΙ ΣΥΜΜΕΤΟΧΗΣ

2.1 Γενικές Πληροφορίες

2.1.1 Έγγραφο της σύμβασης

Τα έγγραφα της παρούσας διαδικασίας σύναψης²⁵ είναι τα ακόλουθα:

1. Η παρούσα διακήρυξη και τα παραρτήματά της
 - Παράρτημα I: Το Ευρωπαϊκό Ενιαίο Έγγραφο Σύμβασης [ΕΕΕΣ]
 - Παράρτημα II: Η υπ' αριθ. 1/2023 Μελέτη του Τμήματος Μελετών της Δ/σης Ανακύκλωσης και Ανάπτυξης Συστημάτων Κυκλικής Οικονομίας
 - Παράρτημα III: Το Έντυπο Οικονομικής Προσφοράς
 - Παράρτημα IV: Ο πίνακας-υπόδειγμα «Τεμάχια που αναλογούν για είδη με τιμή kg ή L»
 - Παράρτημα V: Το Τυποποιημένο έντυπο προδικαστικής προσφυγής
 - Παράρτημα VI: Πίνακας αντιστοίχισης λόγων αποκλεισμού-κριτηρίων ποιοτικής επιλογής και αποδεικτικών μέσων.(ΕΑΑΔΗΣΥ)
 - Παράρτημα VII: Περιεχόμενο Υπεύθυνων Δηλώσεων που προσκομίζονται ως δικαιολογητικά κατακύρωσης. (ΕΑΑΔΗΣΥ)
2. οι συμπληρωματικές πληροφορίες που τυχόν παρέχονται στο πλαίσιο της διαδικασίας, ιδίως σχετικά με τις προδιαγραφές και τα σχετικά δικαιολογητικά

2.1.2 Επικοινωνία - Πρόσβαση στα έγγραφα της Σύμβασης

Όλες οι επικοινωνίες σε σχέση με τα βασικά στοιχεία της διαδικασίας σύναψης της σύμβασης, καθώς και όλες οι ανταλλαγές πληροφοριών, ιδίως η ηλεκτρονική υποβολή, εκτελούνται με τη χρήση της πλατφόρμας του Εθνικού Συστήματος Ηλεκτρονικών Δημοσίων Συμβάσεων (ΕΣΗΔΗΣ), η οποία είναι προσβάσιμη μέσω της Διαδικτυακής Πύλης (www.promitheus.gov.gr)²⁶.

2.1.3 Παροχή Διευκρινίσεων

Τα σχετικά αιτήματα παροχής διευκρινίσεων υποβάλλονται ηλεκτρονικά, το αργότερο 10 (δέκα) ημέρες πριν την καταληκτική ημερομηνία υποβολής προσφορών και απαντώνται αντίστοιχα, στο πλαίσιο της παρούσας, στη σχετική ηλεκτρονική διαδικασία σύναψης δημόσιας σύμβασης στην πλατφόρμα του ΕΣΗΔΗΣ, η οποία είναι προσβάσιμη μέσω της Διαδικτυακής Πύλης (www.promitheus.gov.gr). Αιτήματα παροχής συμπληρωματικών πληροφοριών – διευκρινίσεων υποβάλλονται από εγγεγραμμένους στο σύστημα οικονομικούς φορείς, δηλαδή από εκείνους που διαθέτουν σχετικά διαπιστευτήρια που τους έχουν χορηγηθεί (όνομα χρήστη και κωδικό πρόσβασης) και απαραίτητα το ηλεκτρονικό αρχείο με το κείμενο των ερωτημάτων είναι ηλεκτρονικά υπογεγραμμένο. Αιτήματα παροχής διευκρινίσεων που είτε υποβάλλονται με άλλον τρόπο, είτε το ηλεκτρονικό αρχείο που τα συνοδεύει δεν είναι ηλεκτρονικά

²⁵ Ως «έγγραφο διαδικασίας σύναψης της σύμβασης» ή «έγγραφο της σύμβασης», κατά την έννοια της περ. 14 της παρ.1 του άρθρου 2 του ν. 4412/2016 νοείται κάθε έγγραφο το οποίο παρέχει ή στο οποίο παραπέμπει η Α.Α. με σκοπό να περιγράψει ή να προσδιορίσει στοιχεία της σύμβασης ή της διαδικασίας ανάθεσης, συμπεριλαμβανομένης της προκήρυξης σύμβασης του άρθρου 63, της προκαταρκτικής προκήρυξης του άρθρου 62, αν χρησιμοποιείται ως μέσο προκήρυξης του διαγωνισμού, των τεχνικών προδιαγραφών, του περιγραφικού εγγράφου, των προτεινόμενων όρων της σύμβασης, των υποδειγμάτων για την προσκόμιση των εγγράφων από τους υποψηφίους και τους προσφέροντες, των πληροφοριών σχετικά με τις γενικές και ειδικές υποχρεώσεις και τυχόν πρόσθετων εγγράφων. Επίσης, στην έννοια αυτή περιλαμβάνονται και η διακήρυξη στην οποία αναφέρονται όλοι οι ειδικοί και γενικοί όροι σύναψης και εκτέλεσης της σύμβασης, το Ενιαίο Ευρωπαϊκό Έγγραφο Σύμβασης (ΕΕΕΣ), οι συμπληρωματικές πληροφορίες που παρέχει η αναθέτουσα αρχή δυνάμει της παρ. 2 του άρθρου 67 και της παρ. 2 του άρθρου 297, το σχέδιο της σύμβασης μετά των παραρτημάτων αυτής και η τεχνική συγγραφή υποχρεώσεων που περιλαμβάνει και τις εφαρμοστέες τεχνικές προδιαγραφές

²⁶ Επιλέγεται κατά κανόνα η εκ του νόμου υποχρεωτική χρήση του ΕΣΗΔΗΣ για την πρόσβαση στα έγγραφα της σύμβασης και την επικοινωνία. Οι επιλογές που ακολουθούν αφορούν περιπτώσεις που δεν είναι δυνατή εν όλω ή εν μέρει η ελεύθερη, πλήρης, άμεση και δωρεάν ηλεκτρονική πρόσβαση στα έγγραφα της σύμβασης. Επιπλέον, σε περίπτωση που απαιτούνται ειδικά εργαλεία, συσκευές ή μορφότυποι περιγράφονται στο σημείο αυτό ταυτόχρονα με τον τρόπο πρόσβασης των ενδιαφερομένων.

υπογεγραμμένο, δεν εξετάζονται.

Η αναθέτουσα αρχή παρατείνει την προθεσμία παραλαβής των προσφορών, ούτως ώστε όλοι οι ενδιαφερόμενοι οικονομικοί φορείς να μπορούν να λάβουν γνώση όλων των αναγκαίων πληροφοριών για την κατάρτιση των προσφορών στις ακόλουθες περιπτώσεις:

α) όταν, για οποιονδήποτε λόγο, πρόσθετες πληροφορίες, αν και ζητήθηκαν από τον οικονομικό φορέα έγκαιρα, δεν έχουν παρασχεθεί το αργότερο έξι (6) ημέρες πριν από την προθεσμία που ορίζεται για την παραλαβή των προσφορών,

β) όταν τα έγγραφα της σύμβασης υφίστανται σημαντικές αλλαγές

Η διάρκεια της παράτασης θα είναι ανάλογη με τη σπουδαιότητα των πληροφοριών ή των αλλαγών.

Όταν οι πρόσθετες πληροφορίες δεν έχουν ζητηθεί έγκαιρα ή δεν έχουν σημασία για την προετοιμασία κατάλληλων προσφορών, η παράταση της προθεσμίας εναπόκειται στη διακριτική ευχέρεια της αναθέτουσας αρχής²⁷.

Η αναθέτουσα αρχή, με ειδικά αιτιολογημένη απόφασή της, δύναται να παρατείνει την προθεσμία παραλαβής των προσφορών, τηρουμένων σε κάθε περίπτωση των αρχών της ίσης μεταχείρισης και της διαφάνειας.

Τροποποίηση των όρων της διαγωνιστικής διαδικασίας (πχ αλλαγή/μετάθεση της καταληκτικής ημερομηνίας υποβολής προσφορών καθώς και σημαντικές αλλαγές των εγγράφων της σύμβασης, σύμφωνα με την προηγούμενη παράγραφο) δημοσιεύεται στην ΕΕΕΕ (με το τυποποιημένο έντυπο «Διορθωτικό»²⁸) και στο ΚΗΜΔΗΣ²⁹.

2.1.4 Γλώσσα

Τα έγγραφα της σύμβασης έχουν συνταχθεί στην ελληνική γλώσσα.

Τυχόν προδικαστικές προσφυγές υποβάλλονται στην ελληνική γλώσσα.

Οι **προσφορές**, τα στοιχεία που περιλαμβάνονται σε αυτές, καθώς και **τα αποδεικτικά έγγραφα** σχετικά με τη μη ύπαρξη λόγου αποκλεισμού και την πλήρωση των κριτηρίων ποιοτικής επιλογής³⁰ συντάσσονται στην ελληνική γλώσσα ή συνοδεύονται από επίσημη μετάφρασή τους στην ελληνική γλώσσα.

Τα **αλλοδαπά δημόσια και ιδιωτικά έγγραφα** συνοδεύονται από μετάφρασή τους στην ελληνική γλώσσα επικυρωμένη, είτε από πρόσωπο αρμόδιο κατά τις κείμενες διατάξεις της εθνικής νομοθεσίας είτε από πρόσωπο κατά νόμο αρμόδιο της χώρας στην οποία έχει συνταχθεί το έγγραφο.

Ενημερωτικά και τεχνικά φυλλάδια και άλλα έντυπα, εταιρικά ή μη, με ειδικό τεχνικό περιεχόμενο, δηλαδή έντυπα με αμιγώς τεχνικά χαρακτηριστικά, όπως αριθμούς, αποδόσεις σε διεθνείς μονάδες, μαθηματικούς τύπους και σχέδια, που είναι δυνατόν να διαβαστούν σε κάθε γλώσσα και δεν είναι απαραίτητη η μετάφραση τους, μπορούν να υποβάλλονται σε άλλη γλώσσα, χωρίς να συνοδεύονται από μετάφραση στην ελληνική.³¹

Κατά παρέκκλιση των ως άνω παραγράφων, γίνεται δεκτή η υποβολή ενός ή περισσότερων στοιχείων των προσφορών και των δικαιολογητικών κατακύρωσης, στην αγγλική γλώσσα χωρίς να απαιτείται επικύρωσή τους, στο μέτρο που τα ανωτέρω έγγραφα είναι καταχωρισμένα σε επίσημους ιστότοπους φορέων πιστοποίησης, στους οποίους υπάρχει ελεύθερη πρόσβαση μέσω διαδικτύου και εφόσον ο οικονομικός

²⁷ Άρθρο 60 παρ. 3 & 67 παρ. 2 του ν. 4412/2016

²⁸ Πρβλ οδηγίες για τη χρήση του τυποποιημένου εντύπου 14 «Διορθωτικό» στην ιστοσελίδα του simap https://simap.ted.europa.eu/documents/10184/166101/Instructions+for+the+use+of+F14_EL.pdf/0bdd2252-323d-44d1-97d5-0babe74629f4

²⁹ Πρβλ έγγραφο ΕΑΑΔΗΣΥ με α.π. 4121/30-07-2020 « Διευκρινίσεις ως προς την τήρηση των διατυπώσεων δημοσιότητας στη διαγωνιστική διαδικασία σε περίπτωση τροποποίησης όρων της διακήρυξης» (ΑΔΑ: ΩΡΗ9ΟΞΤΒ-2ΧΖ)

³⁰ Άρθρο 80 παρ. 10 ν. 4412/2016

³¹ Άρθρο 92 παρ.4 του ν. 4412/2016

φορέας παραπέμπει σε αυτούς, προκειμένου η επαλήθευση της ισχύος τους να είναι ευχερής για την αναθέτουσα αρχή³²

Κάθε μορφής επικοινωνία με την αναθέτουσα αρχή, καθώς και μεταξύ αυτής και του αναδόχου, θα γίνονται υποχρεωτικά στην ελληνική γλώσσα³³.

2.1.5 Εγγυήσεις³⁴

Οι εγγυητικές επιστολές των παραγράφων 2.2.2 και 4.1. εκδίδονται από πιστωτικά ιδρύματα ή χρηματοδοτικά ιδρύματα ή ασφαλιστικές επιχειρήσεις κατά την έννοια των περιπτώσεων β' και γ' της παρ. 1 του άρθρου 14 του ν. 4364/ 2016 (Α' 13)³⁵, που λειτουργούν νόμιμα στα κράτη - μέλη της Ένωσης ή του Ευρωπαϊκού Οικονομικού Χώρου ή στα κράτη-μέρη της ΣΔΣ και έχουν, σύμφωνα με τις ισχύουσες διατάξεις, το δικαίωμα αυτό. Μπορούν, επίσης, να εκδίδονται από το Τ.Μ.Ε.Δ.Ε. ή να παρέχονται με γραμμάτιο του Ταμείου Παρακαταθηκών και Δανείων με παρακατάθεση σε αυτό του αντίστοιχου χρηματικού ποσού³⁶. Αν συσταθεί παρακαταθήκη με γραμμάτιο παρακατάθεσης χρεογράφων στο Ταμείο Παρακαταθηκών και Δανείων, τα τοκομερίδια ή μερίσματα που λήγουν κατά τη διάρκεια της εγγύησης επιστρέφονται μετά τη λήξη τους στον υπέρ ου η εγγύηση οικονομικό φορέα.

Οι εγγυητικές επιστολές εκδίδονται κατ' επιλογή των οικονομικών φορέων από έναν ή περισσότερους εκδότες της παραπάνω παραγράφου.

Οι εγγυήσεις αυτές περιλαμβάνουν κατ' ελάχιστον τα ακόλουθα στοιχεία: α) την ημερομηνία έκδοσης, β) τον εκδότη, γ) την αναθέτουσα αρχή προς την οποία απευθύνονται, δ) τον αριθμό της εγγύησης, ε) το ποσό που καλύπτει η εγγύηση, στ) την πλήρη επωνυμία, τον Α.Φ.Μ. και τη διεύθυνση του οικονομικού φορέα υπέρ του οποίου εκδίδεται η εγγύηση (στην περίπτωση ένωσης αναγράφονται όλα τα παραπάνω για κάθε μέλος της ένωσης), ζ) τους όρους ότι: αα) η εγγύηση παρέχεται ανέκκλητα και ανεπιφύλακτα, ο δε εκδότης παραιτείται του δικαιώματος της διαιρέσεως και της διζήσεως και ββ) ότι σε περίπτωση κατάρπτωσης αυτής, το ποσό της κατάρπτωσης υπόκειται στο εκάστοτε ισχύον τέλος χαρτοσήμου, η) τα στοιχεία της σχετικής διακήρυξης και την καταληκτική ημερομηνία υποβολής προσφορών, θ) την ημερομηνία λήξης ή τον χρόνο ισχύος της εγγύησης, ι) την ανάληψη υποχρέωσης από τον εκδότη της εγγύησης να καταβάλει το ποσό της εγγύησης ολικά ή μερικά εντός πέντε (5) ημερών μετά από απλή έγγραφη ειδοποίηση εκείνου προς τον οποίο απευθύνεται και ια) στην περίπτωση των εγγυήσεων καλής εκτέλεσης και προκαταβολής, τον αριθμό και τον τίτλο της σχετικής σύμβασης³⁷.

Η περ. α' του προηγούμενου εδαφίου ζ' δεν εφαρμόζεται για τις εγγυήσεις που παρέχονται με γραμμάτιο του Ταμείου Παρακαταθηκών και Δανείων.

Η αναθέτουσα αρχή επικοινωνεί με τους εκδότες των εγγυητικών επιστολών, προκειμένου να διαπιστώσει την εγκυρότητά τους.

2.2 Δικαίωμα Συμμετοχής - Κριτήρια Ποιοτικής Επιλογής

2.2.1 Δικαίωμα συμμετοχής

1. Δικαίωμα συμμετοχής στη διαδικασία σύναψης της παρούσας σύμβασης έχουν φυσικά ή νομικά πρόσωπα και, σε περίπτωση ενώσεων οικονομικών φορέων, τα μέλη αυτών, που είναι εγκατεστημένα σε:

α) κράτος-μέλος της Ένωσης,

³² Παρ. 4 Α του ως άνω άρθρου 92

³³ Με την επιφύλαξη της εν όλω ή εν μέρει σύνταξης των εγγράφων σε άλλη γλώσσα

³⁴ Άρθρο 72 του ν. 4412/2 016

³⁵ Πρβλ. άρθρο 120 του ν.4512/2018 (ΦΕΚ Α' 5/17.1.2017), καθώς και άρθρο 15 παρ.1 του ν.4541/2018 (ΦΕΚ Α' 93/31.5.2018),

³⁶ Τα γραμμάτια σύστασης χρηματικής παρακαταθήκης του Ταμείου Παρακαταθηκών και Δανείων, για την παροχή εγγυήσεων συμμετοχής και καλής εκτέλεσης (εγγυοδοτική παρακαταθήκη) συστήνονται σύμφωνα με την ειδική νομοθεσία που διέπει αυτό και ειδικότερα βάσει του άρθρου 4 του π.δ της 30 Δεκεμβρίου 1926/3 Ιανουαρίου 1927 ("Περί συστάσεως και αποδόσεως παρακαταθηκών και καταθέσεων παρά τω Ταμείω Παρακαταθηκών και Δανείων"). Πρβλ. το με αρ. πρωτ. 2756/23-5-2017 έγγραφο της Ε.Α.Α.ΔΗ.ΣΥ. (ΑΔΑ: 7ΝΣΡΟΞΤΒ-975).

³⁷ Παρ. 12 άρθρου 72 του ν. 4412/2016

β) κράτος-μέλος του Ευρωπαϊκού Οικονομικού Χώρου (Ε.Ο.Χ.),

γ) τρίτες χώρες που έχουν υπογράψει και κυρώσει τη ΣΔΣ³⁸, στον βαθμό που η υπό ανάθεση δημόσια σύμβαση καλύπτεται από τα Παραρτήματα 1, 2, 4, 5, 6 και 7³⁹ και τις γενικές σημειώσεις του σχετικού με την Ένωση Προσαρτήματος Ι της ως άνω Συμφωνίας, καθώς και

δ) σε τρίτες χώρες που δεν εμπίπτουν στην περίπτωση γ' της παρούσας παραγράφου και έχουν συνάψει διμερείς ή πολυμερείς συμφωνίες με την Ένωση σε θέματα διαδικασιών ανάθεσης δημοσίων συμβάσεων⁴⁰.

Στον βαθμό που καλύπτονται από τα Παραρτήματα 1, 2, 4 και 5, 6 και 7 και τις γενικές σημειώσεις του σχετικού με την Ένωση Προσαρτήματος Ι της ΣΔΣ, καθώς και τις λοιπές διεθνείς συμφωνίες από τις οποίες δεσμεύεται η Ένωση, οι αναθέτουσες αρχές επιφυλάσσουν για τα έργα, τα αγαθά, τις υπηρεσίες και τους οικονομικούς φορείς των χωρών που έχουν υπογράψει τις εν λόγω συμφωνίες μεταχείριση εξίσου ευνοϊκή με αυτήν που επιφυλάσσουν για τα έργα, τα αγαθά, τις υπηρεσίες και τους οικονομικούς φορείς της Ένωσης⁴¹

2. Οικονομικός φορέας συμμετέχει είτε μεμονωμένα είτε ως μέλος ένωσης. Οι ενώσεις οικονομικών φορέων, συμπεριλαμβανομένων και των προσωρινών συμπράξεων, δεν απαιτείται να περιβληθούν συγκεκριμένη νομική μορφή για την υποβολή προσφοράς. Η αναθέτουσα αρχή μπορεί να απαιτήσει από τις ενώσεις οικονομικών φορέων να περιβληθούν συγκεκριμένη νομική μορφή, εφόσον τους ανατεθεί η σύμβαση.

Στις περιπτώσεις υποβολής προσφοράς από ένωση οικονομικών φορέων, όλα τα μέλη της ευθύνονται έναντι της αναθέτουσας αρχής αλληλεγγύως και εις ολόκληρον⁴².

2.2.2 Εγγύηση συμμετοχής⁴³

2.2.2.1. Για την έγκυρη συμμετοχή στη διαδικασία σύναψης της παρούσας σύμβασης, κατατίθεται από τους συμμετέχοντες οικονομικούς φορείς (προσφέροντες), εγγυητική επιστολή συμμετοχής⁴⁴, ύψους 2% επί της αξίας του τμήματος ή των τμημάτων για το/τα οποίο/οποία υποβάλλεται προσφορά χωρίς Φ.Π.Α..

Για το σύνολο του διαγωνισμού το ποσό της εγγυητικής ανέρχεται σε 19.262,35 € (Δεκαενnéνα χιλιάδες διακόσια εξήντα δύο ευρώ και τριάντα πέντε λεπτά).

Στην περίπτωση ένωσης οικονομικών φορέων, η εγγύηση συμμετοχής περιλαμβάνει και τον όρο ότι η εγγύηση καλύπτει τις υποχρεώσεις όλων των οικονομικών φορέων που συμμετέχουν στην ένωση.

Η εγγύηση συμμετοχής πρέπει να ισχύει τουλάχιστον για τριάντα (30) ημέρες μετά τη λήξη του χρόνου ισχύος της προσφοράς του άρθρου 2.4.5 της παρούσας, άλλως η προσφορά απορρίπτεται. Η αναθέτουσα αρχή μπορεί, πριν από τη λήξη της προσφοράς, να ζητά από τους προσφέροντες να παρατείνουν, πριν τη λήξη τους, τη διάρκεια ισχύος της προσφοράς και της εγγύησης συμμετοχής.

Οι πρωτότυπες εγγυήσεις συμμετοχής, πλην των εγγυήσεων που εκδίδονται ηλεκτρονικά, προσκομίζονται, σε κλειστό φάκελο με ευθύνη του οικονομικού φορέα, το αργότερο πριν την ημερομηνία και ώρα αποσφράγισης των προσφορών που ορίζεται στην παρ. 3.1 της παρούσας, άλλως η προσφορά απορρίπτεται ως απαράδεκτη, μετά από γνώμη της Επιτροπής Διαγωνισμού.

³⁸ Βλ. σχετικά με ΣΔΣ https://www.wto.org/english/tratop_e/gproc_e/gp_gpa_e.htm

³⁹ Σύμφωνα με το ισχύον κείμενο της ΣΔΣ, τα σχετικά παραρτήματα που αναφέρονται στο άρθρο 25 αντιστοιχούν πλέον στα 1, 2, 4, 5, 6 και 7.

⁴⁰ Επισημαίνεται ότι απαγορεύεται η συμμετοχή εξωχώριας εταιρείας από «μη συνεργάσιμα κράτη στον φορολογικό τομέα» κατά την έννοια των παρ. 3 και 4 του άρθρου 65 του ν. 4172/2013, καθώς και από κράτη που έχουν προνομιακό φορολογικό καθεστώς, όπως αυτά ορίζονται στον κατάλογο της απόφασης της παρ. 7 του άρθρου 65 του ως άνω Κώδικα, κατά τα αναφερόμενα στην περίπτωση α' και β' της παραγράφου 4 του άρθρου 4 του ν. 3310/2005.

⁴¹ Πρβλ. σχετικά, σελ. 8 της Ανακοίνωσης της Επιτροπής C (2019) 5494 final «Κατευθυντήριες γραμμές για τη συμμετοχή προσφερόντων και αγαθών από τρίτες χώρες στην αγορά δημοσίων συμβάσεων της ΕΕ».

⁴² Άρθρο 19 ν. 4412/2016.

⁴³ Παρ. 1, 2 και 12 του άρθρου 72 του ν.4412/2016.

⁴⁴ Σε περίπτωση υποβολής προσφοράς για ένα ή περισσότερα τμήματα της σύμβασης, το ύψος της εγγύησης συμμετοχής υπολογίζεται επί της εκτιμώμενης αξίας του/των προσφερομένου/ων τμήματος/τμημάτων (β' εδ. παρ. 1 άρθρου 72 ν. 4412/2016).

2.2.2.2. Η εγγύηση συμμετοχής επιστρέφεται στον ανάδοχο με την προσκόμιση της εγγύησης καλής εκτέλεσης.

Η εγγύηση συμμετοχής επιστρέφεται στους λοιπούς προσφέροντες, σύμφωνα με τα ειδικότερα οριζόμενα στην παρ. 3 του άρθρου 72 του ν. 4412/2016⁴⁵.

2.2.2.3. Η εγγύηση συμμετοχής καταπίπτει εάν ο προσφέρων: α) αποσύρει την προσφορά του κατά τη διάρκεια ισχύος αυτής, β) παρέχει, εν γνώσει του, ψευδή στοιχεία ή πληροφορίες που αναφέρονται στις παραγράφους 2.2.3 έως 2.2.8, γ) δεν προσκομίσει εγκαίρως τα προβλεπόμενα από την παρούσα δικαιολογητικά (παραγράφοι 2.2.9 και 3.2), δ) δεν προσέλθει εγκαίρως για υπογραφή του συμφωνητικού, ε) υποβάλει μη κατάλληλη προσφορά, με την έννοια της περ. 46 της παρ. 1 του άρθρου 2 του ν. 4412/2016, στ) δεν ανταποκριθεί στη σχετική πρόσκληση της αναθέτουσας αρχής να εξηγήσει την τιμή ή το κόστος της προσφοράς του εντός της τεθείσας προθεσμίας και η προσφορά του απορριφθεί⁴⁶, ζ) στις περιπτώσεις των παρ. 3, 4 και 5 του άρθρου 103 του ν. 4412/2016, περί πρόσκλησης για υποβολή δικαιολογητικών από τον προσωρινό ανάδοχο, αν, κατά τον έλεγχο των παραπάνω δικαιολογητικών, σύμφωνα με τις παραγράφους 3.2 και 3.4 της παρούσας, διαπιστωθεί ότι τα στοιχεία που δηλώθηκαν στο ΕΕΕΣ είναι εκ προθέσεως απατηλά, ή ότι έχουν υποβληθεί πλαστά αποδεικτικά στοιχεία, ή αν, από τα παραπάνω δικαιολογητικά που προσκομίστηκαν νομίμως και εμπροθέσμως, δεν αποδεικνύεται η μη συνδρομή των λόγων αποκλεισμού της παραγράφου 2.2.3 ή η πλήρωση μιας ή περισσότερων από τις απαιτήσεις των κριτηρίων ποιοτικής επιλογής.

2.2.3 Λόγοι αποκλεισμού⁴⁷

Αποκλείεται από τη συμμετοχή στην παρούσα διαδικασία σύναψης σύμβασης (διαγωνισμό) οικονομικός φορέας, εφόσον συντρέχει στο πρόσωπό του (εάν πρόκειται για μεμονωμένο φυσικό ή νομικό πρόσωπο) ή σε ένα από τα μέλη του (εάν πρόκειται για ένωση οικονομικών φορέων) ένας ή περισσότεροι από τους ακόλουθους λόγους:

2.2.3.1. Όταν υπάρχει σε βάρος του αμετάκλητη⁴⁸ καταδικαστική απόφαση για ένα από τα ακόλουθα εγκλήματα:

α) συμμετοχή σε εγκληματική οργάνωση, όπως αυτή ορίζεται στο άρθρο 2 της απόφασης-πλαίσιο 2008/841/ΔΕΥ του Συμβουλίου της 24ης Οκτωβρίου 2008, για την καταπολέμηση του οργανωμένου εγκλήματος (ΕΕ L 300 της 11.11.2008 σ.42), και τα εγκλήματα του άρθρου 187 του Ποινικού Κώδικα (εγκληματική οργάνωση),

β) ενεργητική δωροδοκία, όπως ορίζεται στο άρθρο 3 της σύμβασης περί της καταπολέμησης της δωροδοκίας στην οποία ενέχονται υπάλληλοι των Ευρωπαϊκών Κοινοτήτων ή των κρατών-μελών της Ένωσης (ΕΕ C 195 της 25.6.1997, σ. 1) και στην παρ. 1 του άρθρου 2 της απόφασης-πλαίσιο 2003/568/ΔΕΥ του Συμβουλίου της 22ας Ιουλίου 2003, για την καταπολέμηση της δωροδοκίας στον ιδιωτικό τομέα (ΕΕ L 192 της 31.7.2003, σ. 54), καθώς και όπως ορίζεται στο εθνικό δίκαιο του οικονομικού φορέα, και τα εγκλήματα των άρθρων 159Α (δωροδοκία πολιτικών προσώπων), 236 (δωροδοκία υπαλλήλου), 237 παρ. 2-4 (δωροδοκία δικαστικών λειτουργιών), 237Α παρ. 2 (εμπορία επιρροής – μεσάζοντες), 396 παρ. 2 (δωροδοκία στον ιδιωτικό τομέα) του Ποινικού Κώδικα,

γ) απάτη εις βάρος των οικονομικών συμφερόντων της Ένωσης, κατά την έννοια των άρθρων 3 και 4 της Οδηγίας (ΕΕ) 2017/1371 του Ευρωπαϊκού Κοινοβουλίου και του Συμβουλίου της 5^{ης} Ιουλίου 2017 σχετικά με την καταπολέμηση, μέσω του ποινικού δικαίου, της απάτης εις βάρος των οικονομικών συμφερόντων της Ένωσης (L 198/28.07.2017) και τα εγκλήματα των άρθρων 159Α (δωροδοκία πολιτικών προσώπων), 216 (πλαστογραφία), 236 (δωροδοκία υπαλλήλου), 237 παρ. 2-4 (δωροδοκία δικαστικών λειτουργιών), 242

⁴⁵ Άρθρο 72 παρ. 3 εδάφιο δεύτερο του ν. 4412/2016.

⁴⁶ Άρθρο 88 σε συνδυασμό με άρθρο 72 ν. 4412/2016

⁴⁷ Άρθρα 73 και 74 ν. 4412/2016

⁴⁸ Επισημαίνεται ότι η αναφορά στο ΕΕΕΣ σε “τελεσίδικη καταδικαστική απόφαση” νοείται ως “αμετάκλητη καταδικαστική απόφαση”, η δε σχετική δήλωση του οικονομικού φορέα στο Μέρος III.A. του ΕΕΕΣ αφορά μόνο σε αμετάκλητες καταδικαστικές αποφάσεις

(ψευδής βεβαίωση, νόθευση κ.λπ.) 374 (διακεκριμένη κλοπή), 375 (υπεξαίρεση), 386 (απάτη), 386Α (απάτη με υπολογιστή), 386Β (απάτη σχετική με τις επιχορηγήσεις), 390 (απιστία) του Ποινικού Κώδικα και των άρθρων 155 επ. του Εθνικού Τελωνειακού Κώδικα (ν. 2960/2001, Α' 265), όταν αυτά στρέφονται κατά των οικονομικών συμφερόντων της Ευρωπαϊκής Ένωσης ή συνδέονται με την προσβολή αυτών των συμφερόντων, καθώς και τα εγκλήματα των άρθρων 23 (διασυννοριακή απάτη σχετικά με τον ΦΠΑ) και 24 (επικουρικές διατάξεις για την ποινική προστασία των οικονομικών συμφερόντων της Ευρωπαϊκής Ένωσης) του ν. 4689/2020 (Α' 103),

δ) τρομοκρατικά εγκλήματα ή εγκλήματα συνδεόμενα με τρομοκρατικές δραστηριότητες, όπως ορίζονται, αντιστοίχως, στα άρθρα 3-4 και 5-12 της Οδηγίας (ΕΕ) 2017/541 του Ευρωπαϊκού Κοινοβουλίου και του Συμβουλίου της 15^{ης} Μαρτίου 2017 για την καταπολέμηση της τρομοκρατίας και την αντικατάσταση της απόφασης-πλασιού 2002/475/ΔΕΥ του Συμβουλίου και για την τροποποίηση της απόφασης 2005/671/ΔΕΥ του Συμβουλίου (ΕΕ L 88/31.03.2017) ή ηθική αυτουργία ή συνέργεια ή απόπειρα διάπραξης εγκλήματος, όπως ορίζονται στο άρθρο 14 αυτής, και τα εγκλήματα των άρθρων 187Α και 187Β του Ποινικού Κώδικα, καθώς και τα εγκλήματα των άρθρων 32-35 του ν. 4689/2020 (Α' 103),

ε) νομιμοποίηση εσόδων από παράνομες δραστηριότητες ή χρηματοδότηση της τρομοκρατίας, όπως αυτές ορίζονται στο άρθρο 1 της Οδηγίας (ΕΕ) 2015/849 του Ευρωπαϊκού Κοινοβουλίου και του Συμβουλίου της 20ης Μαΐου 2015, σχετικά με την πρόληψη της χρησιμοποίησης του χρηματοπιστωτικού συστήματος για τη νομιμοποίηση εσόδων από παράνομες δραστηριότητες ή για τη χρηματοδότηση της τρομοκρατίας, την τροποποίηση του κανονισμού (ΕΕ) αριθμ. 648/2012 του Ευρωπαϊκού Κοινοβουλίου και του Συμβουλίου, και την κατάργηση της οδηγίας 2005/60/ΕΚ του Ευρωπαϊκού Κοινοβουλίου και του Συμβουλίου και της οδηγίας 2006/70/ΕΚ της Επιτροπής (ΕΕ L 141/05.06.2015) και τα εγκλήματα των άρθρων 2 και 39 του ν. 4557/2018 (Α' 139),

στ) παιδική εργασία και άλλες μορφές εμπορίας ανθρώπων, όπως ορίζονται στο άρθρο 2 της Οδηγίας 2011/36/ΕΕ του Ευρωπαϊκού Κοινοβουλίου και του Συμβουλίου της 5ης Απριλίου 2011, για την πρόληψη και την καταπολέμηση της εμπορίας ανθρώπων και για την προστασία των θυμάτων της, καθώς και για την αντικατάσταση της απόφασης-πλασιού 2002/629/ΔΕΥ του Συμβουλίου (ΕΕ L 101 της 15.4.2011, σ. 1), και τα εγκλήματα του άρθρου 323Α του Ποινικού Κώδικα (εμπορία ανθρώπων).

Ο οικονομικός φορέας αποκλείεται, επίσης, όταν το πρόσωπο εις βάρος του οποίου εκδόθηκε αμετάκλητη καταδικαστική απόφαση είναι μέλος του διοικητικού, διευθυντικού ή εποπτικού οργάνου του ή έχει εξουσία εκπροσώπησης, λήψης αποφάσεων ή ελέγχου σε αυτό. Η υποχρέωση του προηγούμενου εδαφίου αφορά:

- στις περιπτώσεις εταιρειών περιορισμένης ευθύνης (Ε.Π.Ε.), ιδιωτικών κεφαλαιουχικών εταιρειών (Ι.Κ.Ε.) και προσωπικών εταιρειών (Ο.Ε. και Ε.Ε.) τους διαχειριστές.
- στις περιπτώσεις ανωνύμων εταιρειών (Α.Ε.), τον διευθύνοντα Σύμβουλο, τα μέλη του Διοικητικού Συμβουλίου, καθώς και τα πρόσωπα στα οποία με απόφαση του Διοικητικού Συμβουλίου έχει ανατεθεί το σύνολο της διαχείρισης και εκπροσώπησης της εταιρείας.
- στις περιπτώσεις Συνεταιρισμών, τα μέλη του Διοικητικού Συμβουλίου.
- σε όλες τις υπόλοιπες περιπτώσεις νομικών προσώπων, τον κατά περίπτωση νόμιμο εκπρόσωπο.

Εάν στις ως άνω περιπτώσεις (α) έως (στ) η κατά τα ανωτέρω, περίοδος αποκλεισμού δεν έχει καθοριστεί με αμετάκλητη απόφαση, αυτή ανέρχεται σε πέντε (5) έτη από την ημερομηνία της καταδίκης με αμετάκλητη απόφαση.

2.2.3.2. Στις ακόλουθες περιπτώσεις:

α) όταν ο οικονομικός φορέας έχει αθετήσει τις υποχρεώσεις του όσον αφορά στην καταβολή φόρων ή εισφορών κοινωνικής ασφάλισης και αυτό έχει διαπιστωθεί από δικαστική ή διοικητική απόφαση με τελεσίδικη και δεσμευτική ισχύ, σύμφωνα με διατάξεις της χώρας όπου είναι εγκατεστημένος ή την εθνική νομοθεσία ή

β) όταν η αναθέτουσα αρχή μπορεί να αποδείξει με τα κατάλληλα μέσα ότι ο οικονομικός φορέας έχει αθετήσει τις υποχρεώσεις του όσον αφορά την καταβολή φόρων ή εισφορών κοινωνικής ασφάλισης.

Αν ο οικονομικός φορέας είναι Έλληνας πολίτης ή έχει την εγκατάστασή του στην Ελλάδα, οι υποχρεώσεις του που αφορούν στις εισφορές κοινωνικής ασφάλισης καλύπτουν τόσο την κύρια όσο και την επικουρική ασφάλιση.

Οι υποχρεώσεις των περ. α' και β' της παρ. 2.2.3.2 θεωρείται ότι δεν έχουν αθετηθεί εφόσον δεν έχουν καταστεί ληξιπρόθεσμες ή εφόσον αυτές έχουν υπαχθεί σε δεσμευτικό διακανονισμό που τηρείται.

Δεν αποκλείεται ο οικονομικός φορέας, όταν έχει εκπληρώσει τις υποχρεώσεις του είτε καταβάλλοντας τους φόρους ή τις εισφορές κοινωνικής ασφάλισης που οφείλει, συμπεριλαμβανομένων, κατά περίπτωση, των δεδουλευμένων τόκων ή των προστίμων είτε υπαγόμενος σε δεσμευτικό διακανονισμό για την καταβολή τους στο μέτρο που τηρεί τους όρους του δεσμευτικού κανονισμού.

2.2.3.3 Το παρόν άρθρο δεν έχει εφαρμογή στην παρούσα διακήρυξη.

2.2.3.4. Αποκλείεται⁴⁹ από τη συμμετοχή στη διαδικασία σύναψης της παρούσας σύμβασης, οικονομικός φορέας σε οποιαδήποτε από τις ακόλουθες καταστάσεις⁵⁰:

(α) εάν έχει αθετήσει τις υποχρεώσεις που προβλέπονται στην παρ. 2 του άρθρου 18 του ν. 4412/2016⁵¹, περί αρχών που εφαρμόζονται στις διαδικασίες σύναψης δημοσίων συμβάσεων,

(β) εάν τελεί υπό πτώχευση ή έχει υπαχθεί σε διαδικασία ειδικής εκκαθάρισης ή τελεί υπό αναγκαστική διαχείριση από εκκαθαριστή ή από το δικαστήριο ή έχει υπαχθεί σε διαδικασία πτωχευτικού συμβιβασμού ή έχει αναστείλει τις επιχειρηματικές του δραστηριότητες ή έχει υπαχθεί σε διαδικασία εξυγίανσης και δεν τηρεί τους όρους αυτής ή εάν βρίσκεται σε οποιαδήποτε ανάλογη κατάσταση προκύπτουσα από παρόμοια διαδικασία, προβλεπόμενη σε εθνικές διατάξεις νόμου. Η αναθέτουσα αρχή μπορεί να μην αποκλείει έναν οικονομικό φορέα ο οποίος βρίσκεται σε μία εκ των καταστάσεων που αναφέρονται στην περίπτωση αυτή, υπό την προϋπόθεση ότι αποδεικνύει ότι ο εν λόγω φορέας είναι σε θέση να εκτελέσει τη σύμβαση, λαμβάνοντας υπόψη τις ισχύουσες διατάξεις και τα μέτρα για τη συνέχιση της επιχειρηματικής του λειτουργίας,⁵²

(γ) εάν, με την επιφύλαξη της παραγράφου 3Γ του άρθρου 44 του ν. 3959/2011 περί ποινικών κυρώσεων και άλλων διοικητικών συνεπειών, υπάρχουν επαρκώς εύλογες ενδείξεις που οδηγούν στο συμπέρασμα ότι ο οικονομικός φορέας συνήψε συμφωνίες με άλλους οικονομικούς φορείς με στόχο τη στρέβλωση του ανταγωνισμού,

δ) εάν μία κατάσταση σύγκρουσης συμφερόντων κατά την έννοια του άρθρου 24 του ν. 4412/2016, δεν μπορεί να θεραπευθεί αποτελεσματικά με άλλα, λιγότερο παρεμβατικά, μέσα,

(ε) εάν μία κατάσταση στρέβλωσης του ανταγωνισμού από την πρότερη συμμετοχή του οικονομικού φορέα κατά την προετοιμασία της διαδικασίας σύναψης σύμβασης, σύμφωνα με όσα ορίζονται στο άρθρο 48 του ν. 4412/2016, δεν μπορεί να θεραπευθεί με άλλα, λιγότερο παρεμβατικά, μέσα,

(στ) εάν έχει επιδείξει σοβαρή ή επαναλαμβανόμενη πλημμέλεια κατά την εκτέλεση ουσιώδους απαίτησης στο πλαίσιο προηγούμενης δημόσιας σύμβασης, προηγούμενης σύμβασης με αναθέτοντα φορέα ή προηγούμενης σύμβασης παραχώρησης που είχε ως αποτέλεσμα την πρόωρη καταγγελία της προηγούμενης σύμβασης, αποζημιώσεις ή άλλες παρόμοιες κυρώσεις,

⁴⁹ Οι λόγοι της παραγράφου 2.2.3.4 αποτελούν δυνητικούς λόγους αποκλεισμού, σύμφωνα με το άρθρο 73 παρ. 4 ν. 4412/2016. Κατά συνέπεια, η Α.Α. δύναται να επιλέξει όλους, μερικούς, ή, ενδεχομένως, και κανέναν από τους λόγους αποκλεισμού της παρ. 4, συνεκτιμώντας τα ιδιαίτερα χαρακτηριστικά της υπό ανάθεση σύμβασης (εκτιμώμενη αξία αυτής, ειδικές περιστάσεις κλπ), με σχετική πρόβλεψη στη διακήρυξη (πρβλ. αιτιολογική έκθεση νόμου 4412/2016 - άρθρο 73 παρ. 4). Επισημαίνεται, επίσης, ότι η επιλογή από την Α.Α. λόγου/ων αποκλεισμού της παρ. 4 διαμορφώνει αντιστοίχως τις επιλογές της στα σχετικά πεδία του ΕΕΕΣ, καθώς και τα μέσα απόδειξης του άρθρου 2.2.9.2.

⁵⁰ Ειδικά για τους δυνητικούς λόγους αποκλεισμού πρβλ. την Κατευθυντήρια Οδηγία 20/22-06-2017 της Αρχής (ΑΔΑ: ΩΡΞ3ΟΞΤΒ-9Ρ5). Ειδικότερα, όταν η αναθέτουσα αρχή εξετάζει τη συνδρομή των προϋποθέσεων εφαρμογής των δυνητικών λόγων αποκλεισμού που έχει συμπεριλάβει στα έγγραφα της σύμβασης, πρέπει να δίδει ιδιαίτερη προσοχή στην τήρηση της αρχής της αναλογικότητας (πρβλ και αιτιολογική σκέψη 101 της Οδηγίας 2014/24/ΕΕ).

⁵¹ Η αθέτηση της υποχρέωσης αυτής συνιστά σοβαρό επαγγελματικό παράπτωμα του οικονομικού φορέα κατά την έννοια της περίπτωσης θ' της παραγράφου 4 του άρθρου 73. Πρβλ. άρθρο 18 παρ. 5 του ν. 4412/2106.

⁵² Σχετική δήλωση του προσφέροντος οικονομικού φορέα περιλαμβάνεται στο ΕΕΕΣ

(ζ) εάν έχει κριθεί ένοχος εκ προθέσεως σοβαρών απατηλών δηλώσεων κατά την παροχή των πληροφοριών που απαιτούνται για την εξακρίβωση της απουσίας των λόγων αποκλεισμού ή την πλήρωση των κριτηρίων επιλογής, έχει αποκρύψει τις πληροφορίες αυτές ή δεν είναι σε θέση να προσκομίσει τα δικαιολογητικά που απαιτούνται κατ' εφαρμογή της παραγράφου 2.2.9.2 της παρούσας,

(η) εάν επιχειρήσει να επηρεάσει με αθέμιτο τρόπο τη διαδικασία λήψης αποφάσεων της αναθέτουσας αρχής, να αποκτήσει εμπιστευτικές πληροφορίες που ενδέχεται να του αποφέρουν αθέμιτο πλεονέκτημα στη διαδικασία σύναψης σύμβασης ή να παράσχει με απατηλό τρόπο παραπλανητικές πληροφορίες που ενδέχεται να επηρεάσουν ουσιωδώς τις αποφάσεις που αφορούν τον αποκλεισμό, την επιλογή ή την ανάθεση,

(θ) εάν η αναθέτουσα αρχή μπορεί να αποδείξει, με κατάλληλα μέσα ότι έχει διαπράξει σοβαρό επαγγελματικό παράπτωμα, το οποίο θέτει εν αμφιβόλω την ακεραιότητά του.

Εάν στις ως άνω περιπτώσεις (α) έως (θ) η περίοδος αποκλεισμού δεν έχει καθοριστεί με αμετάκλητη απόφαση, αυτή ανέρχεται σε τρία (3) έτη από την ημερομηνία έκδοσης πράξης που βεβαιώνει το σχετικό γεγονός.⁵³

2.2.3.5. Το παρόν άρθρο δεν έχει εφαρμογή στην παρούσα διακήρυξη.

2.2.3.5.α⁵⁴ Απαγορεύεται η ανάθεση της παρούσας σύμβασης, σε:

α) Ρώσο υπήκοο ή φυσικό ή νομικό πρόσωπο, οντότητα ή φορέα που έχει την έδρα του στη Ρωσία

β) νομικό πρόσωπο, οντότητα ή φορέα του οποίου τα δικαιώματα ιδιοκτησίας κατέχει άμεσα ή έμμεσα σε ποσοστό άνω του 50 % οντότητα αναφερόμενη στο στοιχείο α) της παρούσας παραγράφου ή

γ) φυσικό ή νομικό πρόσωπο, οντότητα ή φορέα που ενεργεί εξ ονόματος ή κατ' εντολή οντότητας αναφερόμενης στο στοιχείο α) ή β) της παρούσας παραγράφου, συμπεριλαμβανομένων, όταν αντιστοιχούν σε περισσότερο από το 10 % της αξίας της σύμβασης, των υπεργολάβων, προμηθευτών ή οντοτήτων (τρίτων) στις ικανότητες των οποίων στηρίζεται, κατά την έννοια των οδηγιών για τις δημόσιες συμβάσεις.»⁵⁵

2.2.3.6. Ο οικονομικός φορέας αποκλείεται σε οποιοδήποτε χρονικό σημείο κατά τη διάρκεια της διαδικασίας σύναψης της παρούσας σύμβασης, όταν αποδεικνύεται ότι βρίσκεται, λόγω πράξεων ή παραλείψεών του, είτε πριν είτε κατά τη διαδικασία, σε μία από τις ως άνω περιπτώσεις.

2.2.3.7. Οικονομικός φορέας που εμπίπτει σε μια από τις καταστάσεις που αναφέρονται στις παραγράφους 2.2.3.1 και 2.2.3.4, εκτός από την περ. β αυτής, μπορεί να προσκομίζει στοιχεία⁵⁶, προκειμένου να αποδείξει ότι τα μέτρα που έλαβε επαρκούν για να αποδείξουν την αξιοπιστία του, παρότι συντρέχει ο σχετικός λόγος αποκλεισμού (αυτοκάθαρση). Για τον σκοπό αυτόν, ο οικονομικός φορέας αποδεικνύει ότι έχει καταβάλει ή έχει δεσμευθεί να καταβάλει αποζημίωση για ζημιές που προκλήθηκαν από το ποινικό αδίκημα ή το παράπτωμα, ότι έχει διευκρινίσει τα γεγονότα και τις περιστάσεις με ολοκληρωμένο τρόπο, μέσω ενεργού συνεργασίας με τις ερευνητικές αρχές, και έχει λάβει συγκεκριμένα τεχνικά και οργανωτικά μέτρα, καθώς και μέτρα σε επίπεδο προσωπικού κατάλληλα για την αποφυγή περαιτέρω ποινικών αδικημάτων ή παραπτωμάτων. Τα μέτρα που λαμβάνονται από τους οικονομικούς φορείς αξιολογούνται σε συνάρτηση με τη σοβαρότητα και τις ιδιαίτερες περιστάσεις του ποινικού αδικήματος ή του παραπτώματος. Εάν τα στοιχεία κριθούν επαρκή, ο εν λόγω οικονομικός φορέας δεν αποκλείεται από τη διαδικασία σύναψης σύμβασης. Αν τα μέτρα κριθούν ανεπαρκή, γνωστοποιείται στον οικονομικό φορέα το σκεπτικό της απόφασης αυτής. Οικονομικός φορέας που έχει αποκλειστεί, σύμφωνα με τις κείμενες διατάξεις, με

⁵³ Παρ. 10 του άρθρου 73 ν.4412/2016.Επίσης, πρβλ. υπ' αριθμ. πρωτ. 6271/30-11-2018 έγγραφο της Αρχής (ΑΔΑ Ψ3Κ8ΟΞΤΒ-09Β) σχετικά με την απόφαση ΔΕΕ της 24 Οκτωβρίου 2018 στην υπόθεση C-124/2017.

⁵⁴ Πρβλ. και σχετικά έγγραφα της Αρχής με α.π. 4815/16-09-2022 (ΑΔΑ: 6ΝΟ1ΟΞΤΒ-8Χ8 και 3697/06-07-2022 (ΑΔΑ: 69Η3ΟΞΤΒ-ΠΚΣ))

⁵⁵ Πρβλ. άρθρο 5 παρ. ια του Κανονισμού Κυρώσεων (ΕΕ) 833/2014

⁵⁶ Σχετικά με την προσκόμιση αποδείξεων για τα επανορθωτικά μέτρα βλ. την απόφαση της 14ης Ιανουαρίου 2021 του ΔΕΕ στην υπόθεση C-387/19

τελεσίδικη απόφαση, σε εθνικό επίπεδο, από τη συμμετοχή σε διαδικασίες σύναψης σύμβασης ή ανάθεσης παραχώρησης δεν μπορεί να κάνει χρήση της ανωτέρω δυνατότητας κατά την περίοδο του αποκλεισμού που ορίζεται στην εν λόγω απόφαση⁵⁷.

Η εξέταση των, κατά τα ανωτέρω, προσκομισθέντων από τον οικονομικό φορέα στοιχείων, για τη διαπίστωση της επάρκειας ή μη των επανορθωτικών μέτρων που έλαβε και επικαλείται, θα πραγματοποιηθεί κατά το στάδιο της εξέτασης των δικαιολογητικών κατακύρωσης.

2.2.3.8. Η απόφαση για τη διαπίστωση της επάρκειας ή μη των επανορθωτικών μέτρων κατά την προηγούμενη παράγραφο, εκδίδεται σύμφωνα με τα οριζόμενα στις παρ. 8 και 9 του άρθρου 73 του ν. 4412/201658, καθώς και στην υπ' αριθμ. 102080/24-10-2022 (Β' 5623/02.11.2022) απόφαση του Υπουργού Ανάπτυξης και Επενδύσεων με θέμα: «*Ρύθμιση θεμάτων σχετικά με την εξέταση επανορθωτικών μέτρων από την Επιτροπή της παρ. 9 του άρθρου 73 του ν. 4412/2016*».

Η αναθέτουσα αρχή αποστέλλει στην Επιτροπή εξέτασης επανορθωτικών μέτρων της παρ. 9 του άρθρου 73 του ν. 4412/2016 το σχέδιο της απόφασής της περί της διαπίστωσης της επάρκειας ή μη των ληφθέντων από τον οικονομικό φορέα επανορθωτικών μέτρων, συνοδευόμενο από πλήρη φάκελο που περιλαμβάνει όλα τα σχετικά με την υπόθεση στοιχεία. Το σχέδιο της απόφασης της αναθέτουσας αρχής, μαζί με όλα τα σχετικά με την υπόθεση στοιχεία αποστέλλονται, ηλεκτρονικά στη διεύθυνση ηλεκτρονικού ταχυδρομείου epanorthotika@eaadhsy.gr

Στην περίπτωση που ο οικονομικός φορέας δεν έχει προσκομίσει, με δική του πρωτοβουλία, τα στοιχεία, με τα οποία αποδεικνύονται τα επικαλούμενα μέτρα αυτοκάθαρσης (εκδοθείσες αποφάσεις διοίκησης, αποδεικτικά εξόφλησης προστίμων, αλληλογραφία με αρμόδιες ελεγκτικές αρχές κ.λπ.), η αναθέτουσα αρχή, πριν από τη σύνταξη και αποστολή του σχεδίου απόφασης στην Επιτροπή, υποχρεούται να ζητήσει από τον οικονομικό φορέα την προσκόμισή τους, εντός προθεσμίας που δεν υπερβαίνει τις δέκα (10) ημέρες. Με την παρέλευση της ανωτέρω προθεσμίας, θεωρείται ότι τα αιτούμενα στοιχεία δεν προσκομίστηκαν. Στην περίπτωση που ο οικονομικός φορέας υποβάλει αίτημα για παράταση της ως άνω προθεσμίας, συνοδευόμενο από έγγραφα, με τα οποία αποδεικνύεται ότι έχει αιτηθεί τη χορήγηση των στοιχείων, η αναθέτουσα αρχή παρατείνει την προθεσμία υποβολής, για όσο χρόνο απαιτηθεί για τη χορήγησή τους από τις αρμόδιες δημόσιες αρχές.

Αν η αναθέτουσα αρχή κρίνει ότι τα στοιχεία που προσκόμισε ο οικονομικός φορέας δεν είναι πλήρη ή απαιτούνται διευκρινίσεις, πριν από την αποστολή του σχεδίου της απόφασής της στην Επιτροπή, καλεί τον οικονομικό φορέα για τη συμπλήρωση των σχετικών στοιχείων ή/και την παροχή διευκρινίσεων, εντός προθεσμίας, που δεν υπερβαίνει τις δέκα (10) ημέρες.

Αν ο οικονομικός φορέας δεν ανταποκριθεί στην πρόσκληση της αναθέτουσας αρχής, το γεγονός αυτό μνημονεύεται στο σχέδιο της απόφασης.

Με την επιφύλαξη της επόμενης παραγράφου, δεν εξετάζονται από την Επιτροπή επανορθωτικά μέτρα που επικαλείται ένας οικονομικός φορέας, προκειμένου να αποδείξει την αξιοπιστία του, εφόσον αυτά έχουν ληφθεί **μετά** την ημερομηνία λήξης υποβολής των προσφορών. Στην περίπτωση αυτή, η αναθέτουσα αρχή δεν τα λαμβάνει υπόψη και δεν τα μνημονεύει στο σχέδιο της απόφασής της που αποστέλλει στην Επιτροπή.

Στην περίπτωση που, κατά την υποβολή του ΕΕΕΣ, από τον οικονομικό φορέα, δεν συνέτρεχε στο πρόσωπο του κάποιος από τους λόγους αποκλεισμού της παρ. 1 και της παρ. 4, εκτός από την περ. β' αυτής, του άρθρου 73 του ν. 4412/2016, αλλά η συνδρομή του προέκυψε, κατά τη διάρκεια της παρούσας διαδικασίας (οψιγενής μεταβολή), τα μέτρα αυτοκάθαρσης που επικαλείται, λαμβάνονται υπόψη από την αναθέτουσα αρχή, κατά τη σύνταξη του σχεδίου απόφασής της και εξετάζονται από την Επιτροπή.

⁵⁷ Παρ. 7 άρθρου 73 ν. 4412/2016.

⁵⁸ Πρβλ. απόφαση υπ' αριθμ. 111257-18/11/2022 (ΑΔΑ: ΨΠΓΟ46ΜΤΛΡ-0Ε3).

Οι διαδικαστικές λεπτομέρειες εξέτασης και επανεξέτασης των επανορθωτικών μέτρων ρυθμίζονται αναλυτικά στην ως άνω υπουργική απόφαση.

2.2.3.9. Οικονομικός φορέας, σε βάρος του οποίου έχει επιβληθεί η κύρωση του οριζόντιου αποκλεισμού σύμφωνα με τις κείμενες διατάξεις και για το χρονικό διάστημα που αυτή ορίζει, αποκλείεται από την παρούσα διαδικασία σύναψης της σύμβασης.

Κριτήρια Επιλογής⁵⁹

2.2.4 Καταλληλότητα άσκησης επαγγελματικής δραστηριότητας⁶⁰

Οι οικονομικοί φορείς που συμμετέχουν στη διαδικασία σύναψης της παρούσας σύμβασης απαιτείται να ασκούν εμπορική ή βιομηχανική ή βιοτεχνική δραστηριότητα συναφή με το αντικείμενο της προμήθειας.

Οι οικονομικοί φορείς που είναι εγκατεστημένοι σε κράτος μέλος της Ευρωπαϊκής Ένωσης απαιτείται να είναι εγγεγραμμένοι σε ένα από τα επαγγελματικά ή εμπορικά μητρώα που τηρούνται στο κράτος εγκατάστασής τους ή να ικανοποιούν οποιαδήποτε άλλη απαίτηση ορίζεται στο Παράρτημα ΧΙ του Προσαρτήματος Α΄ του ν. 4412/2016.

Στην περίπτωση οικονομικών φορέων εγκατεστημένων σε κράτος μέλους του Ευρωπαϊκού Οικονομικού Χώρου (Ε.Ο.Χ) ή σε τρίτες χώρες που έχουν προσχωρήσει στη ΣΔΣ, ή σε τρίτες χώρες που δεν emπίπτουν στην προηγούμενη περίπτωση και έχουν συνάψει διμερείς ή πολυμερείς συμφωνίες με την Ένωση σε θέματα διαδικασιών ανάθεσης δημοσίων συμβάσεων, απαιτείται να είναι εγγεγραμμένοι σε αντίστοιχα επαγγελματικά ή εμπορικά μητρώα.

Οι εγκατεστημένοι στην Ελλάδα οικονομικοί φορείς απαιτείται να είναι εγγεγραμμένοι στο Βιοτεχνικό ή Εμπορικό ή Βιομηχανικό Επιμελητήριο.

Στην περίπτωση ένωσης οικονομικών φορέων η καταλληλότητα άσκησης της επαγγελματικής δραστηριότητας θα πρέπει να καλύπτεται από όλα τα μέλη της ένωσης.

2.2.5 Οικονομική και χρηματοοικονομική επάρκεια⁶¹

Όσον αφορά την παρούσα διαδικασία σύναψης σύμβασης δεν απαιτείται οικονομική και χρηματοοικονομική επάρκεια.

2.2.6 Τεχνική και επαγγελματική ικανότητα⁶²

Όσον αφορά την παρούσα διαδικασία σύναψης σύμβασης δεν απαιτείται τεχνική και επαγγελματική ικανότητα.

⁵⁹ Επισημαίνεται ότι όλα τα κριτήρια επιλογής είναι προαιρετικά, τίθενται στην παρούσα διακήρυξη κατά την κρίση και τη διακριτική ευχέρεια της Α.Α. και πρέπει να σχετίζονται και να είναι ανάλογα με το αντικείμενο της σύμβασης (άρθρο 75 παρ. 1 του ν. 4412/2016). Επιπλέον, οι Α.Α. μπορούν να επιβάλλουν στους οικονομικούς φορείς ως απαιτήσεις συμμετοχής μόνο τα κριτήρια που αναφέρονται στις παραγράφους 2.2.4, 2.2.5 και 2.2.6. Έχουν τη δυνατότητα, κατά συνέπεια, να επιλέξουν ένα, περισσότερα ή όλα ενδεχομένως τα ως άνω κριτήρια επιλογής, συνεκτιμώντας τα ιδιαίτερα χαρακτηριστικά της υπό ανάθεση σύμβασης (εκτιμώμενη αξία αυτής, ειδικές περιστάσεις κλπ), με σχετική πρόβλεψη στη διακήρυξη. Οι Α.Α. διαμορφώνουν αντίστοιχα τα πεδία του ΕΕΕΣ, σύμφωνα με την παράγραφο 2.2.9., καθώς και τα μέσα απόδειξης του άρθρου 2.2.9.2. Πρβλ. και την Κατευθυντήρια Οδηγία 13 της Ε.Α.Α.ΔΗ.ΣΥ. "Κριτήρια ποιοτικής επιλογής δημοσίων συμβάσεων και έλεγχος καταλληλότητας: ειδικά η οικονομική και χρηματοοικονομική επάρκεια και η τεχνική και επαγγελματική ικανότητα" (ΑΔΑ ΩΒΥ7ΟΞΤΒ-ΤΛ7) και ειδικότερα τις Ενότητες ΙΙΙ και ΙV παρ. 1 όπου παρατίθενται σχετικά παραδείγματα.

⁶⁰ Άρθρο 75 παρ. 2 ν. 4412/2016.

⁶¹ Άρθρο 75 παρ. 3 ν. 4412/2016. Επισημαίνεται, περαιτέρω, ότι οι Α.Α. μπορούν (χωρίς αυτό να είναι υποχρεωτικό) να διαμορφώσουν την παρούσα παράγραφο είτε απαιτώντας, ως προς τα κριτήρια που επιλέγουν, ελάχιστα επίπεδα οικονομικής και χρηματοοικονομικής επάρκειας, τα οποία πρέπει να καλύπτουν οι προσφέροντες οικονομικοί φορείς με αναφορά σε συγκεκριμένα μεγέθη (π.χ. κύκλος εργασιών 200.000 ευρώ τα 3 τελευταία έτη), είτε ζητώντας από τους οικονομικούς φορείς να δηλώσουν τις ζητούμενες πληροφορίες αναφέροντας τη μεθοδολογία με την οποία θα αξιολογήσουν τις πληροφορίες αυτές.

⁶² Άρθρο 75 παρ. 4 ν. 4412/2016.

2.2.7 Πρότυπα διασφάλισης ποιότητας και πρότυπα περιβαλλοντικής διαχείρισης⁶³

Οι οικονομικοί φορείς για την παρούσα διαδικασία σύναψης σύμβασης δεν οφείλουν να συμμορφώνονται με κάποιο πρότυπο διασφάλισης ποιότητας και πρότυπο περιβαλλοντικής διαχείρισης.

2.2.8 Στήριξη στην ικανότητα τρίτων – Υπεργολαβία**2.2.8.1. Στήριξη στην ικανότητα τρίτων⁶⁴**

Το παρόν άρθρο δεν έχει εφαρμογή στην παρούσα διακήρυξη.

2.2.8.2. Υπεργολαβία

Ο οικονομικός φορέας αναφέρει στην προσφορά του το τμήμα της σύμβασης που προτίθεται να αναθέσει υπό μορφή υπεργολαβίας σε τρίτους, καθώς και τους υπεργολάβους που προτείνει. Στην περίπτωση που ο προσφέρων αναφέρει στην προσφορά του ότι προτίθεται να αναθέσει τμήμα(τα) της σύμβασης υπό μορφή υπεργολαβίας σε τρίτους σε ποσοστό που υπερβαίνει το τριάντα τοις εκατό (30%) της συνολικής αξίας της σύμβασης, η αναθέτουσα αρχή ελέγχει ότι δεν συντρέχουν οι λόγοι αποκλεισμού της παραγράφου 2.2.3 της παρούσας⁶⁵. Ο οικονομικός φορέας υποχρεούται να αντικαταστήσει έναν υπεργολάβο, εφόσον συντρέχουν στο πρόσωπό του λόγοι αποκλεισμού της ως άνω παραγράφου 2.2.3.

2.2.9 Κανόνες απόδειξης ποιοτικής επιλογής

Το δικαίωμα συμμετοχής των οικονομικών φορέων και οι όροι και προϋποθέσεις συμμετοχής τους, όπως ορίζονται στις παραγράφους 2.2.1 έως 2.2.8, κρίνονται, κατά την υποβολή της προσφοράς με το ΕΕΕΣ, σύμφωνα με τα οριζόμενα στην παράγραφο 2.2.9.1, κατά την υποβολή των δικαιολογητικών της παραγράφου 2.2.9.2 και κατά τη σύναψη της σύμβασης, με την υπεύθυνη δήλωση της περ. δ' της παρ. 3 του άρθρου 105 του ν. 4412/2016.

Στην περίπτωση που ο οικονομικός φορέας στηρίζεται στις ικανότητες άλλων φορέων, σύμφωνα με την παράγραφο 2.2.8. της παρούσας, οι φορείς στην ικανότητα των οποίων στηρίζεται υποχρεούνται να αποδεικνύουν, κατά τα οριζόμενα στις παραγράφους 2.2.9.1 και 2.2.9.2, ότι δεν συντρέχουν οι λόγοι αποκλεισμού της παραγράφου 2.2.3 της παρούσας και ότι πληρούν τα σχετικά κριτήρια επιλογής κατά περίπτωση⁶⁶.

Στην περίπτωση που ο οικονομικός φορέας αναφέρει στην προσφορά του ότι προτίθεται να αναθέσει τμήμα(τα) της σύμβασης υπό μορφή υπεργολαβίας σε τρίτους σε ποσοστό που υπερβαίνει το τριάντα τοις εκατό (30%) της συνολικής αξίας της σύμβασης, οι υπεργολάβοι υποχρεούνται να αποδεικνύουν, κατά τα οριζόμενα στις παραγράφους 2.2.9.1 και 2.2.9.2, ότι δεν συντρέχουν οι λόγοι αποκλεισμού της παραγράφου 2.2.3 της παρούσας⁶⁷.

Αν μετά τη συμπλήρωση του ΕΕΕΣ και μέχρι τη ημέρα της έγγραφης πρόσκλησης για τη σύναψη του συμφωνητικού επέλθουν μεταβολές στις προϋποθέσεις, τις οποίες οι προσφέροντες είχαν δηλώσει ότι πληρούν, οι προσφέροντες οφείλουν να ενημερώσουν αμελλητί την αναθέτουσα αρχή⁶⁸.

2.2.9.1 Προκαταρκτική απόδειξη κατά την υποβολή προσφορών

Προς προκαταρκτική απόδειξη ότι οι προσφέροντες οικονομικοί φορείς: α) δεν βρίσκονται σε μία από τις καταστάσεις της παραγράφου 2.2.3 και β) πληρούν τα σχετικά κριτήρια επιλογής των παραγράφων 2.2.4, 2.2.5, 2.2.6 και 2.2.7 της παρούσας, προσκομίζουν κατά την υποβολή της προσφοράς τους, ως δικαιολογητικό συμμετοχής, το προβλεπόμενο από το άρθρο 79 παρ. 1 και 3 του ν. 4412/2016 Ευρωπαϊκό Ενιαίο Έγγραφο Σύμβασης (ΕΕΕΣ), σύμφωνα με το επισυναπτόμενο στην παρούσα Παράρτημα Ι, το οποίο

⁶³ Άρθρο 82 ν. 4412/2016. Επισημαίνεται ότι τα πρότυπα είναι προαιρετικά, ήτοι τίθενται στην παρούσα διακήρυξη, κατά την κρίση και τη διακριτική ευχέρεια της Α.Α. και πρέπει να σχετίζονται και να είναι ανάλογα με το αντικείμενο της σύμβασης.

⁶⁴ Άρθρο 78 ν. 4412/2016

⁶⁵ Ο όρος αυτός μπορεί να τεθεί, κατά την κρίση της αναθέτουσας αρχής, και στην περίπτωση ποσοστού μικρότερου του 30% της εκτιμώμενης αξίας της σύμβασης (πρβλ. παρ. 5 άρθρου 131 του ν. 4412/2016).

⁶⁶ Άρθρο 78 παρ. 1 ν. 4412/2016.

⁶⁷ Άρθρο 131 παρ. 6 ν. 4412/2016

⁶⁸ Άρθρο 104 σε συνδυασμό με τις παρ. 4 και 5 του άρθρου 105 του ν. 4412/2016

ισοδυναμεί με ενημερωμένη υπεύθυνη δήλωση, με τις συνέπειες του ν. 1599/1986. Το ΕΕΕΣ⁶⁹ καταρτίζεται βάσει του τυποποιημένου εντύπου του Παραρτήματος 2 του Κανονισμού (ΕΕ) 2016/7 και συμπληρώνεται από τους προσφέροντες οικονομικούς φορείς σύμφωνα με τις οδηγίες του Παραρτήματος 1.⁷⁰

Το ΕΕΕΣ φέρει υπογραφή με ημερομηνία εντός του χρονικού διαστήματος κατά το οποίο μπορούν να υποβάλλονται προσφορές. Αν στο διάστημα που μεσολαβεί μεταξύ της ημερομηνίας υπογραφής του ΕΕΕΣ και της καταληκτικής ημερομηνίας υποβολής προσφορών έχουν επέλθει μεταβολές στα δηλωθέντα στοιχεία, εκ μέρους του, στο ΕΕΕΣ, ο οικονομικός φορέας αποσύρει την προσφορά του, χωρίς να απαιτείται απόφαση της αναθέτουσας αρχής. Στη συνέχεια μπορεί να την υποβάλει εκ νέου με επίκαιρο ΕΕΕΣ.⁷¹

Ο οικονομικός φορέας δύναται να διευκρινίζει τις δηλώσεις και πληροφορίες που παρέχει στο ΕΕΕΣ με συνοδευτική υπεύθυνη δήλωση, την οποία υποβάλλει μαζί με αυτό.⁷²

Κατά την υποβολή του ΕΕΕΣ, καθώς και της συνοδευτικής υπεύθυνης δήλωσης, είναι δυνατή, με μόνη την υπογραφή του κατά περίπτωση εκπροσώπου του οικονομικού φορέα, η προκαταρκτική απόδειξη των λόγων αποκλεισμού που αναφέρονται στην παράγραφο 2.2.3 της παρούσας, για το σύνολο των φυσικών προσώπων που είναι μέλη του διοικητικού, διευθυντικού ή εποπτικού οργάνου του ή έχουν εξουσία εκπροσώπησης, λήψης αποφάσεων ή ελέγχου σε αυτόν.

Ως εκπρόσωπος του οικονομικού φορέα νοείται ο νόμιμος εκπρόσωπος αυτού, όπως προκύπτει από το ισχύον καταστατικό ή το πρακτικό εκπροσώπησης του κατά τον χρόνο υποβολής της προσφοράς ή το αρμοδίως εξουσιοδοτημένο φυσικό πρόσωπο να εκπροσωπεί τον οικονομικό φορέα για διαδικασίες σύναψης συμβάσεων ή για συγκεκριμένη διαδικασία σύναψης σύμβασης.

Στην περίπτωση υποβολής προσφοράς από ένωση οικονομικών φορέων το ΕΕΕΣ υποβάλλεται χωριστά από κάθε μέλος της ένωσης.

Ο οικονομικός φορέας φέρει την ειδική υποχρέωση να δηλώσει, μέσω του ΕΕΕΣ,⁷³ την κατάστασή του σε σχέση με τους λόγους που προβλέπονται στο άρθρο 73 του ν. 4412/2016 και την παράγραφο 2.2.3 της παρούσας⁷⁴ και ταυτόχρονα να επικαλεσθεί και τυχόν ληφθέντα μέτρα προς αποκατάσταση της αξιοπιστίας του.

Ιδίως επισημαίνεται ότι κατά την απάντηση οικονομικού φορέα στο σχετικό πεδίο του ΕΕΕΣ για τυχόν σύναψη συμφωνιών με άλλους οικονομικούς φορείς με στόχο τη στρέβλωση του ανταγωνισμού, η συνδρομή περιστάσεων, όπως η πάροδος της τριετούς περιόδου της ισχύος του λόγου αποκλεισμού (παραγράφου 10 του άρθρου 73) ή η εφαρμογή της διάταξης της παραγράφου 3β του άρθρου 44 του ν. 3959/2011, σύμφωνα με την περ. γ της παραγράφου 2.2.3.4 της παρούσας, αναλύεται στο σχετικό πεδίο που προβάλλει κατόπιν θετικής απάντησης⁷⁵.

Όσον αφορά στις υποχρεώσεις του, ως προς την καταβολή φόρων ή εισφορών κοινωνικής ασφάλισης (περ. α' και β' της παρ. 2 του άρθρου 73 του ν. 4412/2016), αυτές θεωρείται ότι δεν έχουν αθετηθεί, εφόσον δεν έχουν καταστεί ληξιπρόθεσμες ή εφόσον έχουν υπαχθεί σε δεσμευτικό διακανονισμό που τηρείται. Στην

⁶⁹ Το ΕΕΕΣ περιλαμβάνει τα ακόλουθα Μέρη: Μέρος I Πληροφορίες σχετικά με τη διαδικασία σύναψης σύμβασης και την αναθέτουσα αρχή, Μέρος II Πληροφορίες σχετικά με τον οικονομικό φορέα, Μέρος III Κριτήρια αποκλεισμού, Μέρος IV Κριτήρια Επιλογής, Μέρος VI Τελικές δηλώσεις.

⁷⁰ Από τις 2-5-2019, παρέχεται η ηλεκτρονική υπηρεσία [Promitheus ESPDint \(https://espint.eprocurement.gov.gr/\)](https://espint.eprocurement.gov.gr/) που προσφέρει τη δυνατότητα ηλεκτρονικής σύνταξης και διαχείρισης του Ευρωπαϊκού Ενιαίου Εγγράφου Σύμβασης (ΕΕΕΣ). Μπορείτε να δείτε τη σχετική ανακοίνωση στη Διαδικτυακή Πύλη του ΕΣΗΔΗΣ www.promitheus.gov.gr <https://portal.eprocurement.gov.gr/webcenter/portal/TestPortal>.

⁷¹ ⁷² ⁷³ ⁷⁴ ⁷⁵ ⁷⁶ ⁷⁷ ⁷⁸ ⁷⁹ ⁸⁰ ⁸¹ ⁸² ⁸³ ⁸⁴ ⁸⁵ ⁸⁶ ⁸⁷ ⁸⁸ ⁸⁹ ⁹⁰ ⁹¹ ⁹² ⁹³ ⁹⁴ ⁹⁵ ⁹⁶ ⁹⁷ ⁹⁸ ⁹⁹ ¹⁰⁰ ¹⁰¹ ¹⁰² ¹⁰³ ¹⁰⁴ ¹⁰⁵ ¹⁰⁶ ¹⁰⁷ ¹⁰⁸ ¹⁰⁹ ¹¹⁰ ¹¹¹ ¹¹² ¹¹³ ¹¹⁴ ¹¹⁵ ¹¹⁶ ¹¹⁷ ¹¹⁸ ¹¹⁹ ¹²⁰ ¹²¹ ¹²² ¹²³ ¹²⁴ ¹²⁵ ¹²⁶ ¹²⁷ ¹²⁸ ¹²⁹ ¹³⁰ ¹³¹ ¹³² ¹³³ ¹³⁴ ¹³⁵ ¹³⁶ ¹³⁷ ¹³⁸ ¹³⁹ ¹⁴⁰ ¹⁴¹ ¹⁴² ¹⁴³ ¹⁴⁴ ¹⁴⁵ ¹⁴⁶ ¹⁴⁷ ¹⁴⁸ ¹⁴⁹ ¹⁵⁰ ¹⁵¹ ¹⁵² ¹⁵³ ¹⁵⁴ ¹⁵⁵ ¹⁵⁶ ¹⁵⁷ ¹⁵⁸ ¹⁵⁹ ¹⁶⁰ ¹⁶¹ ¹⁶² ¹⁶³ ¹⁶⁴ ¹⁶⁵ ¹⁶⁶ ¹⁶⁷ ¹⁶⁸ ¹⁶⁹ ¹⁷⁰ ¹⁷¹ ¹⁷² ¹⁷³ ¹⁷⁴ ¹⁷⁵ ¹⁷⁶ ¹⁷⁷ ¹⁷⁸ ¹⁷⁹ ¹⁸⁰ ¹⁸¹ ¹⁸² ¹⁸³ ¹⁸⁴ ¹⁸⁵ ¹⁸⁶ ¹⁸⁷ ¹⁸⁸ ¹⁸⁹ ¹⁹⁰ ¹⁹¹ ¹⁹² ¹⁹³ ¹⁹⁴ ¹⁹⁵ ¹⁹⁶ ¹⁹⁷ ¹⁹⁸ ¹⁹⁹ ²⁰⁰ ²⁰¹ ²⁰² ²⁰³ ²⁰⁴ ²⁰⁵ ²⁰⁶ ²⁰⁷ ²⁰⁸ ²⁰⁹ ²¹⁰ ²¹¹ ²¹² ²¹³ ²¹⁴ ²¹⁵ ²¹⁶ ²¹⁷ ²¹⁸ ²¹⁹ ²²⁰ ²²¹ ²²² ²²³ ²²⁴ ²²⁵ ²²⁶ ²²⁷ ²²⁸ ²²⁹ ²³⁰ ²³¹ ²³² ²³³ ²³⁴ ²³⁵ ²³⁶ ²³⁷ ²³⁸ ²³⁹ ²⁴⁰ ²⁴¹ ²⁴² ²⁴³ ²⁴⁴ ²⁴⁵ ²⁴⁶ ²⁴⁷ ²⁴⁸ ²⁴⁹ ²⁵⁰ ²⁵¹ ²⁵² ²⁵³ ²⁵⁴ ²⁵⁵ ²⁵⁶ ²⁵⁷ ²⁵⁸ ²⁵⁹ ²⁶⁰ ²⁶¹ ²⁶² ²⁶³ ²⁶⁴ ²⁶⁵ ²⁶⁶ ²⁶⁷ ²⁶⁸ ²⁶⁹ ²⁷⁰ ²⁷¹ ²⁷² ²⁷³ ²⁷⁴ ²⁷⁵ ²⁷⁶ ²⁷⁷ ²⁷⁸ ²⁷⁹ ²⁸⁰ ²⁸¹ ²⁸² ²⁸³ ²⁸⁴ ²⁸⁵ ²⁸⁶ ²⁸⁷ ²⁸⁸ ²⁸⁹ ²⁹⁰ ²⁹¹ ²⁹² ²⁹³ ²⁹⁴ ²⁹⁵ ²⁹⁶ ²⁹⁷ ²⁹⁸ ²⁹⁹ ³⁰⁰ ³⁰¹ ³⁰² ³⁰³ ³⁰⁴ ³⁰⁵ ³⁰⁶ ³⁰⁷ ³⁰⁸ ³⁰⁹ ³¹⁰ ³¹¹ ³¹² ³¹³ ³¹⁴ ³¹⁵ ³¹⁶ ³¹⁷ ³¹⁸ ³¹⁹ ³²⁰ ³²¹ ³²² ³²³ ³²⁴ ³²⁵ ³²⁶ ³²⁷ ³²⁸ ³²⁹ ³³⁰ ³³¹ ³³² ³³³ ³³⁴ ³³⁵ ³³⁶ ³³⁷ ³³⁸ ³³⁹ ³⁴⁰ ³⁴¹ ³⁴² ³⁴³ ³⁴⁴ ³⁴⁵ ³⁴⁶ ³⁴⁷ ³⁴⁸ ³⁴⁹ ³⁵⁰ ³⁵¹ ³⁵² ³⁵³ ³⁵⁴ ³⁵⁵ ³⁵⁶ ³⁵⁷ ³⁵⁸ ³⁵⁹ ³⁶⁰ ³⁶¹ ³⁶² ³⁶³ ³⁶⁴ ³⁶⁵ ³⁶⁶ ³⁶⁷ ³⁶⁸ ³⁶⁹ ³⁷⁰ ³⁷¹ ³⁷² ³⁷³ ³⁷⁴ ³⁷⁵ ³⁷⁶ ³⁷⁷ ³⁷⁸ ³⁷⁹ ³⁸⁰ ³⁸¹ ³⁸² ³⁸³ ³⁸⁴ ³⁸⁵ ³⁸⁶ ³⁸⁷ ³⁸⁸ ³⁸⁹ ³⁹⁰ ³⁹¹ ³⁹² ³⁹³ ³⁹⁴ ³⁹⁵ ³⁹⁶ ³⁹⁷ ³⁹⁸ ³⁹⁹ ⁴⁰⁰ ⁴⁰¹ ⁴⁰² ⁴⁰³ ⁴⁰⁴ ⁴⁰⁵ ⁴⁰⁶ ⁴⁰⁷ ⁴⁰⁸ ⁴⁰⁹ ⁴¹⁰ ⁴¹¹ ⁴¹² ⁴¹³ ⁴¹⁴ ⁴¹⁵ ⁴¹⁶ ⁴¹⁷ ⁴¹⁸ ⁴¹⁹ ⁴²⁰ ⁴²¹ ⁴²² ⁴²³ ⁴²⁴ ⁴²⁵ ⁴²⁶ ⁴²⁷ ⁴²⁸ ⁴²⁹ ⁴³⁰ ⁴³¹ ⁴³² ⁴³³ ⁴³⁴ ⁴³⁵ ⁴³⁶ ⁴³⁷ ⁴³⁸ ⁴³⁹ ⁴⁴⁰ ⁴⁴¹ ⁴⁴² ⁴⁴³ ⁴⁴⁴ ⁴⁴⁵ ⁴⁴⁶ ⁴⁴⁷ ⁴⁴⁸ ⁴⁴⁹ ⁴⁵⁰ ⁴⁵¹ ⁴⁵² ⁴⁵³ ⁴⁵⁴ ⁴⁵⁵ ⁴⁵⁶ ⁴⁵⁷ ⁴⁵⁸ ⁴⁵⁹ ⁴⁶⁰ ⁴⁶¹ ⁴⁶² ⁴⁶³ ⁴⁶⁴ ⁴⁶⁵ ⁴⁶⁶ ⁴⁶⁷ ⁴⁶⁸ ⁴⁶⁹ ⁴⁷⁰ ⁴⁷¹ ⁴⁷² ⁴⁷³ ⁴⁷⁴ ⁴⁷⁵ ⁴⁷⁶ ⁴⁷⁷ ⁴⁷⁸ ⁴⁷⁹ ⁴⁸⁰ ⁴⁸¹ ⁴⁸² ⁴⁸³ ⁴⁸⁴ ⁴⁸⁵ ⁴⁸⁶ ⁴⁸⁷ ⁴⁸⁸ ⁴⁸⁹ ⁴⁹⁰ ⁴⁹¹ ⁴⁹² ⁴⁹³ ⁴⁹⁴ ⁴⁹⁵ ⁴⁹⁶ ⁴⁹⁷ ⁴⁹⁸ ⁴⁹⁹ ⁵⁰⁰ ⁵⁰¹ ⁵⁰² ⁵⁰³ ⁵⁰⁴ ⁵⁰⁵ ⁵⁰⁶ ⁵⁰⁷ ⁵⁰⁸ ⁵⁰⁹ ⁵¹⁰ ⁵¹¹ ⁵¹² ⁵¹³ ⁵¹⁴ ⁵¹⁵ ⁵¹⁶ ⁵¹⁷ ⁵¹⁸ ⁵¹⁹ ⁵²⁰ ⁵²¹ ⁵²² ⁵²³ ⁵²⁴ ⁵²⁵ ⁵²⁶ ⁵²⁷ ⁵²⁸ ⁵²⁹ ⁵³⁰ ⁵³¹ ⁵³² ⁵³³ ⁵³⁴ ⁵³⁵ ⁵³⁶ ⁵³⁷ ⁵³⁸ ⁵³⁹ ⁵⁴⁰ ⁵⁴¹ ⁵⁴² ⁵⁴³ ⁵⁴⁴ ⁵⁴⁵ ⁵⁴⁶ ⁵⁴⁷ ⁵⁴⁸ ⁵⁴⁹ ⁵⁵⁰ ⁵⁵¹ ⁵⁵² ⁵⁵³ ⁵⁵⁴ ⁵⁵⁵ ⁵⁵⁶ ⁵⁵⁷ ⁵⁵⁸ ⁵⁵⁹ ⁵⁶⁰ ⁵⁶¹ ⁵⁶² ⁵⁶³ ⁵⁶⁴ ⁵⁶⁵ ⁵⁶⁶ ⁵⁶⁷ ⁵⁶⁸ ⁵⁶⁹ ⁵⁷⁰ ⁵⁷¹ ⁵⁷² ⁵⁷³ ⁵⁷⁴ ⁵⁷⁵ ⁵⁷⁶ ⁵⁷⁷ ⁵⁷⁸ ⁵⁷⁹ ⁵⁸⁰ ⁵⁸¹ ⁵⁸² ⁵⁸³ ⁵⁸⁴ ⁵⁸⁵ ⁵⁸⁶ ⁵⁸⁷ ⁵⁸⁸ ⁵⁸⁹ ⁵⁹⁰ ⁵⁹¹ ⁵⁹² ⁵⁹³ ⁵⁹⁴ ⁵⁹⁵ ⁵⁹⁶ ⁵⁹⁷ ⁵⁹⁸ ⁵⁹⁹ ⁶⁰⁰ ⁶⁰¹ ⁶⁰² ⁶⁰³ ⁶⁰⁴ ⁶⁰⁵ ⁶⁰⁶ ⁶⁰⁷ ⁶⁰⁸ ⁶⁰⁹ ⁶¹⁰ ⁶¹¹ ⁶¹² ⁶¹³ ⁶¹⁴ ⁶¹⁵ ⁶¹⁶ ⁶¹⁷ ⁶¹⁸ ⁶¹⁹ ⁶²⁰ ⁶²¹ ⁶²² ⁶²³ ⁶²⁴ ⁶²⁵ ⁶²⁶ ⁶²⁷ ⁶²⁸ ⁶²⁹ ⁶³⁰ ⁶³¹ ⁶³² ⁶³³ ⁶³⁴ ⁶³⁵ ⁶³⁶ ⁶³⁷ ⁶³⁸ ⁶³⁹ ⁶⁴⁰ ⁶⁴¹ ⁶⁴² ⁶⁴³ ⁶⁴⁴ ⁶⁴⁵ ⁶⁴⁶ ⁶⁴⁷ ⁶⁴⁸ ⁶⁴⁹ ⁶⁵⁰ ⁶⁵¹ ⁶⁵² ⁶⁵³ ⁶⁵⁴ ⁶⁵⁵ ⁶⁵⁶ ⁶⁵⁷ ⁶⁵⁸ ⁶⁵⁹ ⁶⁶⁰ ⁶⁶¹ ⁶⁶² ⁶⁶³ ⁶⁶⁴ ⁶⁶⁵ ⁶⁶⁶ ⁶⁶⁷ ⁶⁶⁸ ⁶⁶⁹ ⁶⁷⁰ ⁶⁷¹ ⁶⁷² ⁶⁷³ ⁶⁷⁴ ⁶⁷⁵ ⁶⁷⁶ ⁶⁷⁷ ⁶⁷⁸ ⁶⁷⁹ ⁶⁸⁰ ⁶⁸¹ ⁶⁸² ⁶⁸³ ⁶⁸⁴ ⁶⁸⁵ ⁶⁸⁶ ⁶⁸⁷ ⁶⁸⁸ ⁶⁸⁹ ⁶⁹⁰ ⁶⁹¹ ⁶⁹² ⁶⁹³ ⁶⁹⁴ ⁶⁹⁵ ⁶⁹⁶ ⁶⁹⁷ ⁶⁹⁸ ⁶⁹⁹ ⁷⁰⁰ ⁷⁰¹ ⁷⁰² ⁷⁰³ ⁷⁰⁴ ⁷⁰⁵ ⁷⁰⁶ ⁷⁰⁷ ⁷⁰⁸ ⁷⁰⁹ ⁷¹⁰ ⁷¹¹ ⁷¹² ⁷¹³ ⁷¹⁴ ⁷¹⁵ ⁷¹⁶ ⁷¹⁷ ⁷¹⁸ ⁷¹⁹ ⁷²⁰ ⁷²¹ ⁷²² ⁷²³ ⁷²⁴ ⁷²⁵ ⁷²⁶ ⁷²⁷ ⁷²⁸ ⁷²⁹ ⁷³⁰ ⁷³¹ ⁷³² ⁷³³ ⁷³⁴ ⁷³⁵ ⁷³⁶ ⁷³⁷ ⁷³⁸ ⁷³⁹ ⁷⁴⁰ ⁷⁴¹ ⁷⁴² ⁷⁴³ ⁷⁴⁴ ⁷⁴⁵ ⁷⁴⁶ ⁷⁴⁷ ⁷⁴⁸ ⁷⁴⁹ ⁷⁵⁰ ⁷⁵¹ ⁷⁵² ⁷⁵³ ⁷⁵⁴ ⁷⁵⁵ ⁷⁵⁶ ⁷⁵⁷ ⁷⁵⁸ ⁷⁵⁹ ⁷⁶⁰ ⁷⁶¹ ⁷⁶² ⁷⁶³ ⁷⁶⁴ ⁷⁶⁵ ⁷⁶⁶ ⁷⁶⁷ ⁷⁶⁸ ⁷⁶⁹ ⁷⁷⁰ ⁷⁷¹ ⁷⁷² ⁷⁷³ ⁷⁷⁴ ⁷⁷⁵ ⁷⁷⁶ ⁷⁷⁷ ⁷⁷⁸ ⁷⁷⁹ ⁷⁸⁰ ⁷⁸¹ ⁷⁸² ⁷⁸³ ⁷⁸⁴ ⁷⁸⁵ ⁷⁸⁶ ⁷⁸⁷ ⁷⁸⁸ ⁷⁸⁹ ⁷⁹⁰ ⁷⁹¹ ⁷⁹² ⁷⁹³ ⁷⁹⁴ ⁷⁹⁵ ⁷⁹⁶ ⁷⁹⁷ ⁷⁹⁸ ⁷⁹⁹ ⁸⁰⁰ ⁸⁰¹ ⁸⁰² ⁸⁰³ ⁸⁰⁴ ⁸⁰⁵ ⁸⁰⁶ ⁸⁰⁷ ⁸⁰⁸ ⁸⁰⁹ ⁸¹⁰ ⁸¹¹ ⁸¹² ⁸¹³ ⁸¹⁴ ⁸¹⁵ ⁸¹⁶ ⁸¹⁷ ⁸¹⁸ ⁸¹⁹ ⁸²⁰ ⁸²¹ ⁸²² ⁸²³ ⁸²⁴ ⁸²⁵ ⁸²⁶ ⁸²⁷ ⁸²⁸ ⁸²⁹ ⁸³⁰ ⁸³¹ ⁸³² ⁸³³ ⁸³⁴ ⁸³⁵ ⁸³⁶ ⁸³⁷ ⁸³⁸ ⁸³⁹ ⁸⁴⁰ ⁸⁴¹ ⁸⁴² ⁸⁴³ ⁸⁴⁴ ⁸⁴⁵ ⁸⁴⁶ ⁸⁴⁷ ⁸⁴⁸ ⁸⁴⁹ ⁸⁵⁰ ⁸⁵¹ ⁸⁵² ⁸⁵³ ⁸⁵⁴ ⁸⁵⁵ ⁸⁵⁶ ⁸⁵⁷ ⁸⁵⁸ ⁸⁵⁹ ⁸⁶⁰ ⁸⁶¹ ⁸⁶² ⁸⁶³ ⁸⁶⁴ ⁸⁶⁵ ⁸⁶⁶ ⁸⁶⁷ ⁸⁶⁸ ⁸⁶⁹ ⁸⁷⁰ ⁸⁷¹ ⁸⁷² ⁸⁷³ ⁸⁷⁴ ⁸⁷⁵ ⁸⁷⁶ ⁸⁷⁷ ⁸⁷⁸ ⁸⁷⁹ ⁸⁸⁰ ⁸⁸¹ ⁸⁸² ⁸⁸³ ⁸⁸⁴ ⁸⁸⁵ ⁸⁸⁶ ⁸⁸⁷ ⁸⁸⁸ ⁸⁸⁹ ⁸⁹⁰ ⁸⁹¹ ⁸⁹² ⁸⁹³ ⁸⁹⁴ ⁸⁹⁵ ⁸⁹⁶ ⁸⁹⁷ ⁸⁹⁸ ⁸⁹⁹ ⁹⁰⁰ ⁹⁰¹ ⁹⁰² ⁹⁰³ ⁹⁰⁴ ⁹⁰⁵ ⁹⁰⁶ ⁹⁰⁷ ⁹⁰⁸ ⁹⁰⁹ ⁹¹⁰ ⁹¹¹ ⁹¹² ⁹¹³ ⁹¹⁴ ⁹¹⁵ ⁹¹⁶ ⁹¹⁷ ⁹¹⁸ ⁹¹⁹ ⁹²⁰ ⁹²¹ ⁹²² ⁹²³ ⁹²⁴ ⁹²⁵ ⁹²⁶ ⁹²⁷ ⁹²⁸ ⁹²⁹ ⁹³⁰ ⁹³¹ ⁹³² ⁹³³ ⁹³⁴ ⁹³⁵ ⁹³⁶ ⁹³⁷ ⁹³⁸ ⁹³⁹ ⁹⁴⁰ ⁹⁴¹ ⁹⁴² ⁹⁴³ ⁹⁴⁴ ⁹⁴⁵ ⁹⁴⁶ ⁹⁴⁷ ⁹⁴⁸ ⁹⁴⁹ ⁹⁵⁰ ⁹⁵¹ ⁹⁵² ⁹⁵³ ⁹⁵⁴ ⁹⁵⁵ ⁹⁵⁶ ⁹⁵⁷ ⁹⁵⁸ ⁹⁵⁹ ⁹⁶⁰ ⁹⁶¹ ⁹⁶² ⁹⁶³ ⁹⁶⁴ ⁹⁶⁵ ⁹⁶⁶ ⁹⁶⁷ ⁹⁶⁸ ⁹⁶⁹ ⁹⁷⁰ ⁹⁷¹ ⁹⁷² ⁹⁷³ ⁹⁷⁴ ⁹⁷⁵ ⁹⁷⁶ ⁹⁷⁷ ⁹⁷⁸ ⁹⁷⁹ ⁹⁸⁰ ⁹⁸¹ ⁹⁸² ⁹⁸³ ⁹⁸⁴ ⁹⁸⁵ ⁹⁸⁶ ⁹⁸⁷ ⁹⁸⁸ ⁹⁸⁹ ⁹⁹⁰ ⁹⁹¹ ⁹⁹² ⁹⁹³ ⁹⁹⁴ ⁹⁹⁵ ⁹⁹⁶ ⁹⁹⁷ ⁹⁹⁸ ⁹⁹⁹ ¹⁰⁰⁰

⁷¹ Άρθρο 79Α παρ. 4 του ν. 4412/2016

⁷² Άρθρο 79 παρ. 9 του ν. 4412/2016

⁷³ βλ. Δ.Ε.Ε. απόφαση της 19.6.2019, Meca, C-41/18, EU:C:2019:507, σκ. 28

⁷⁴ Βλ. ενδεικτικά ΣτΕ 754/2020, 753/2020 (Δ' Τμήμα)

⁷⁵ Παρ. 1 του άρθρου 79 του ν. 4412/2016, όπως τροποποιήθηκε με την παρ. 5 του άρθρου 235 του ν. 4635/2019.

περίπτωση αυτή, ο οικονομικός φορέας δεν υποχρεούται να απαντήσει καταφατικά στο σχετικό πεδίο του ΕΕΕΣ με το οποίο ερωτάται εάν ο οικονομικός φορέας έχει ανεκπλήρωτες υποχρεώσεις όσον αφορά στην καταβολή φόρων ή εισφορών κοινωνικής ασφάλισης ή, κατά περίπτωση, εάν έχει αθετήσει τις παραπάνω υποχρεώσεις του⁷⁶.

Στην περίπτωση που ένας οικονομικός φορέας, δηλώνει ότι εμπίπτει σε μία από τις καταστάσεις της παρ. 2.2.3.1 και 2.2.3.4, εκτός από την περ. β' αυτής, για τις οποίες συντρέχει ο σχετικός λόγος αποκλεισμού, υποχρεούται, εφόσον επικαλεστεί μέτρα αυτοκάθαρσης για να αποδείξει την αξιοπιστία του, στο σχετικό πεδίο του ΕΕΕΣ, που εμφανίζεται κατόπιν της θετικής απάντησης που έδωσε περί συνδρομής κάποιου από τους ανωτέρω λόγους αποκλεισμού, να δηλώσει⁷⁷:

α. εάν τα μέτρα αυτοκάθαρσης, τα οποία έλαβε για τον συγκεκριμένο λόγο αποκλεισμού που έχει δηλώσει στο ΕΕΕΣ, έχουν ήδη κριθεί σε προγενέστερη διαδικασία στην οποία συμμετείχε, βάσει απόφασης που εκδόθηκε από την ίδια ή άλλη αναθέτουσα αρχή, κατόπιν γνωμοδότησης της Επιτροπής εξέτασης επανορθωτικών μέτρων.

β. εάν τα μέτρα κρίθηκαν ως επαρκή ή μη επαρκή, επισυνάπτοντας την απόφαση της περ. α με βάση την οποία έχουν κριθεί τα συγκεκριμένα μέτρα αυτοκάθαρσης. Περαιτέρω, δηλώνεται εάν η ως άνω απόφαση έχει καταστεί «δεσμευτική», με την έννοια ότι, είτε δεν έχουν ασκηθεί τα προβλεπόμενα μέσα έννομης προστασίας είτε ασκήθηκαν και έχει εκδοθεί σχετική απόφαση.

γ. στην περίπτωση που τα μέτρα έχουν κριθεί ως μη επαρκή, εάν έχει λάβει πρόσθετα μέτρα αυτοκάθαρσης μετά την ημερομηνία που εκδόθηκε η απόφαση της περ. α και σε περίπτωση που ισχύει το ανωτέρω να προβεί σε ανάλυσή τους, αναγράφοντας υποχρεωτικά και την ημερομηνία κατά την οποία αυτά ελήφθησαν.

Ειδικά στην περίπτωση που έχουν συμπεριληφθεί στα έγγραφα της σύμβασης δυνητικοί λόγοι αποκλεισμού, για τους οποίους δεν έχουν προβλεφθεί πεδία δήλωσης πληροφοριών στο Ευρωπαϊκό Ενιαίο Έγγραφο Σύμβασης (ΕΕΕΣ), σχετικά με την λήψη, εκ μέρους των οικονομικών φορέων, επανορθωτικών μέτρων, αυτά θα δηλώνονται (αναφέρονται) στην συμπληρωματική υπεύθυνη δήλωση της παρ. 9, του άρθρου 79 του ν. 4412/2016.

Επισημαίνεται, τέλος, ότι η δήλωση του οικονομικού φορέα περί μη ρωσικής εμπλοκής, περιλαμβάνεται σε διακριτή υπεύθυνη δήλωση ή, εναλλακτικά, στη συνοδευτική υπεύθυνη δήλωση που δύναται να υποβάλλεται μαζί με το ΕΕΕΣ. Το περιεχόμενο της δήλωσης προβλέπεται στο Παράρτημα VII της παρούσας.

2.2.9.2 Αποδεικτικά μέσα⁷⁸

A. Για την απόδειξη της μη συνδρομής λόγων αποκλεισμού κατ' άρθρο 2.2.3 και της πλήρωσης των κριτηρίων ποιοτικής επιλογής κατά τις παραγράφους 2.2.4, 2.2.5, 2.2.6 και 2.2.7, οι οικονομικοί φορείς προσκομίζουν τα δικαιολογητικά του παρόντος. Η προσκόμιση των εν λόγω δικαιολογητικών γίνεται κατά τα οριζόμενα στο άρθρο 3.2 από τον προσωρινό ανάδοχο. Η αναθέτουσα αρχή μπορεί να ζητεί από προσφέροντες, σε οποιοδήποτε χρονικό σημείο κατά τη διάρκεια της διαδικασίας, να υποβάλουν όλα ή ορισμένα δικαιολογητικά, όταν αυτό απαιτείται για την ορθή διεξαγωγή της διαδικασίας.

Οι οικονομικοί φορείς δεν υποχρεούνται να υποβάλλουν δικαιολογητικά ή άλλα αποδεικτικά στοιχεία, αν και στο μέτρο που η αναθέτουσα αρχή έχει τη δυνατότητα να λαμβάνει τα πιστοποιητικά ή τις συναφείς

⁷⁶ Παρ. 2^α άρθρου 73 σε συνδυασμό με την παρ. 8 του άρθρου 79 του ν. 4412/2016

⁷⁷ Πρβλ. Άρθρο 5 της Υ.Α. υπ' αριθμ. 102080/24-10-2022 «Ρύθμιση θεμάτων σχετικά με την εξέταση επανορθωτικών μέτρων από την Επιτροπή της παρ. 9 του άρθρου 73 του ν. 4412/2016», ΦΕΚ Β/02-11-2022

⁷⁸ Άρθρο 80 ν. 4412/2016. Επισημαίνεται, περαιτέρω ότι η Α.Α. ζητεί από τους οικονομικούς φορείς να προσκομίσουν μόνο εκείνα τα αποδεικτικά μέσα που ανταποκρίνονται στους λόγους αποκλεισμού και στα κριτήρια επιλογής που έχει ορίσει στις παραγράφους 2.2.3 έως 2.2.8 της παρούσας. Εάν, για παράδειγμα, δεν απαιτήσει ελάχιστα επίπεδα χρηματοοικονομικής επάρκειας των οικονομικών φορέων, τότε δεν θα ζητήσει ούτε τα αποδεικτικά μέσα της παρ. Β.3 της παρούσας

πληροφορίες απευθείας μέσω πρόσβασης σε εθνική βάση δεδομένων σε οποιοδήποτε κράτος - μέλος της Ένωσης, η οποία διατίθεται δωρεάν, όπως εθνικό μητρώο συμβάσεων, εικονικό φάκελο επιχείρησης, ηλεκτρονικό σύστημα αποθήκευσης εγγράφων ή σύστημα προεπιλογής. Η δήλωση για την πρόσβαση σε εθνική βάση δεδομένων εμπεριέχεται στο Ευρωπαϊκό Ενιαίο Έγγραφο Σύμβασης (ΕΕΕΣ), στο οποίο περιέχονται επίσης οι πληροφορίες που απαιτούνται για τον συγκεκριμένο σκοπό, όπως η ηλεκτρονική διεύθυνση της βάσης δεδομένων, τυχόν δεδομένα αναγνώρισης και, κατά περίπτωση, η απαραίτητη δήλωση συναίνεσης.

Οι οικονομικοί φορείς δεν υποχρεούνται να υποβάλουν δικαιολογητικά, όταν η αναθέτουσα αρχή που έχει αναθέσει τη σύμβαση διαθέτει ήδη τα ως άνω δικαιολογητικά και αυτά εξακολουθούν να ισχύουν⁷⁹.

Τα δικαιολογητικά του παρόντος υποβάλλονται και γίνονται αποδεκτά σύμφωνα με την παράγραφο 2.4.2.5. και 3.2 της παρούσας.

Τα αποδεικτικά έγγραφα συντάσσονται στην ελληνική γλώσσα ή συνοδεύονται από επίσημη μετάφρασή τους στην ελληνική γλώσσα σύμφωνα με την παράγραφο 2.1.4.

B. 1. Για την απόδειξη της μη συνδρομής των λόγων αποκλεισμού της παραγράφου 2.2.3 οι προσφέροντες οικονομικοί φορείς προσκομίζουν αντίστοιχα τα δικαιολογητικά που αναφέρονται παρακάτω⁸⁰.

Οι οικονομικοί φορείς μεριμνούν να διαθέτουν πιστοποιητικά, τα οποία να καλύπτουν και τον χρόνο υποβολής της προσφοράς, προκειμένου να τα υποβάλουν, εφόσον αναδειχθούν προσωρινοί ανάδοχοι. Τα εν λόγω πιστοποιητικά υποβάλλονται μαζί με τα υπόλοιπα αποδεικτικά μέσα της παραγράφου 3.2 της παρούσας, από τον προσωρινό ανάδοχο, μέσω του υποσυστήματος, στον φάκελο «δικαιολογητικά προσωρινού αναδόχου».

Αν το αρμόδιο για την έκδοση των ανωτέρω κράτος-μέλος ή χώρα δεν εκδίδει τέτοιου είδους έγγραφα ή πιστοποιητικά ή όπου το έγγραφο ή τα πιστοποιητικά αυτά δεν καλύπτουν όλες τις περιπτώσεις που αναφέρονται στις παραγράφους 2.2.3.1 και 2.2.3.2 περ. α' και β', καθώς και στην περ. β' της παραγράφου 2.2.3.4, τα έγγραφα ή τα πιστοποιητικά μπορεί να αντικαθίστανται από ένορκη βεβαίωση ή, στα κράτη - μέλη ή στις χώρες όπου δεν προβλέπεται ένορκη βεβαίωση, από υπεύθυνη δήλωση του ενδιαφερομένου ενώπιον αρμόδιας δικαστικής ή διοικητικής αρχής, συμβολαιογράφου ή αρμόδιου επαγγελματικού ή εμπορικού οργανισμού του κράτους - μέλους ή της χώρας καταγωγής ή της χώρας όπου είναι εγκατεστημένος ο οικονομικός φορέας. Οι αρμόδιες δημόσιες αρχές παρέχουν, όπου κρίνεται αναγκαίο, επίσημη δήλωση στην οποία αναφέρεται ότι δεν εκδίδονται τα έγγραφα ή τα πιστοποιητικά της παρούσας παραγράφου ή ότι τα έγγραφα αυτά δεν καλύπτουν όλες τις περιπτώσεις που αναφέρονται στις παραγράφους 2.2.3.1 και 2.2.3.2 περ. α' και β', καθώς και στην περ. β' της παραγράφου 2.2.3.4. Οι επίσημες δηλώσεις καθίστανται διαθέσιμες μέσω του επιγραμμικού αποθετηρίου πιστοποιητικών (e-Certis) του άρθρου 81 του ν. 4412/2016.

Ειδικότερα οι οικονομικοί φορείς προσκομίζουν:

α) για την παράγραφο 2.2.3.1 απόσπασμα του σχετικού μητρώου, όπως του ποινικού μητρώου ή, ελλείψει αυτού, ισοδύναμο έγγραφο που εκδίδεται από αρμόδια δικαστική ή διοικητική αρχή του κράτους-μέλους ή της χώρας καταγωγής ή της χώρας όπου είναι εγκατεστημένος ο οικονομικός φορέας, από το οποίο προκύπτει ότι πληρούνται αυτές οι προϋποθέσεις, που έχει εκδοθεί έως τρεις (3) μήνες πριν από την υποβολή του.

Η υποχρέωση προσκόμισης του ως άνω αποσπάσματος αφορά και στα μέλη του διοικητικού, διευθυντικού ή εποπτικού οργάνου του εν λόγω οικονομικού φορέα ή στα πρόσωπα που έχουν εξουσία εκπροσώπησης, λήψης αποφάσεων ή ελέγχου σε αυτό κατά τα ειδικότερα αναφερόμενα στην ως άνω παράγραφο 2.2.3.1,

⁷⁹ Άρθρο 79 παρ. 6 ν. 4412/2016.

⁸⁰ Πρβλ. Απόφαση ΣτΕ Δ' Τμ. 1939/2022. Οι οικονομικοί φορείς μεριμνούν για την έκδοση και προσκόμιση των σχετικών πιστοποιητικών, έως την έκδοση οριστικής απόφασης από την Ολομέλεια του ΣτΕ (στην οποία έχει παραπεμφθεί η σχετική υπόθεση).

β) για την παράγραφο 2.2.3.2 πιστοποιητικό που εκδίδεται από την αρμόδια αρχή του οικείου κράτους - μέλους ή χώρας, που είναι εν ισχύ κατά τον χρόνο υποβολής του, άλλως, στην περίπτωση που δεν αναφέρεται σε αυτό χρόνος ισχύος, που έχει εκδοθεί έως τρεις (3) μήνες πριν από την υποβολή του·

Ιδίως οι οικονομικοί φορείς που είναι εγκατεστημένοι στην Ελλάδα προσκομίζουν:

i) Για την απόδειξη της εκπλήρωσης των φορολογικών υποχρεώσεων της παραγράφου 2.2.3.2 περίπτωση (α) αποδεικτικό ενημερότητας εκδιδόμενο από την Α.Α.Δ.Ε..

ii) Για την απόδειξη της εκπλήρωσης των υποχρεώσεων προς τους οργανισμούς κοινωνικής ασφάλισης της παραγράφου 2.2.3.2 περίπτωση α' πιστοποιητικό εκδιδόμενο από τον e-ΕΦΚΑ και επιπλέον υπεύθυνη δήλωση του οικονομικού φορέα αναφορικά με τους οργανισμούς κοινωνικής ασφάλισης (στην περίπτωση που ο οικονομικός φορέας έχει την εγκατάστασή του στην Ελλάδα αφορά Οργανισμούς κύριας και επικουρικής ασφάλισης) στους οποίους οφείλει να καταβάλλει εισφορές.

iii) Για την παράγραφο 2.2.3.2 περίπτωση α', πλέον των ως άνω πιστοποιητικών, υπεύθυνη δήλωση ότι δεν έχει εκδοθεί δικαστική ή διοικητική απόφαση με τελεσίδικη και δεσμευτική ισχύ για την αθέτηση των υποχρεώσεών τους όσον αφορά στην καταβολή φόρων ή εισφορών κοινωνικής ασφάλισης.

γ) για την παράγραφο 2.2.3.4⁸¹ περίπτωση β' πιστοποιητικό που εκδίδεται από την αρμόδια αρχή του οικείου κράτους - μέλους ή χώρας, το οποίο έχει εκδοθεί έως τρεις (3) μήνες πριν από την υποβολή του.

Ιδίως οι οικονομικοί φορείς που είναι εγκατεστημένοι στην Ελλάδα προσκομίζουν:

i) Ενιαίο Πιστοποιητικό Δικαστικής Φερεγγυότητας από το αρμόδιο Πρωτοδικείο, από το οποίο προκύπτει ότι δεν τελούν υπό πτώχευση, πτωχευτικό συμβιβασμό ή υπό αναγκαστική διαχείριση ή δικαστική εκκαθάριση ή ότι δεν έχουν υπαχθεί σε διαδικασία εξυγίανσης. Ειδικά για τη διαδικασία εξυγίανσης προσκομίζεται επιπλέον υπεύθυνη δήλωση του νόμιμου εκπροσώπου του οικονομικού φορέα ότι τηρούνται οι όροι της συμφωνίας εξυγίανσης. Για τις ΙΚΕ προσκομίζεται επιπλέον και πιστοποιητικό του Γ.Ε.Μ.Η. περί μη έκδοσης απόφασης λύσης ή κατάθεσης αίτησης λύσης του νομικού προσώπου, ενώ για τις ΕΠΕ προσκομίζεται επιπλέον πιστοποιητικό μεταβολών.

ii) Πιστοποιητικό του Γ.Ε.Μ.Η. από το οποίο προκύπτει ότι το νομικό πρόσωπο δεν έχει λυθεί και τεθεί υπό εκκαθάριση με απόφαση των εταίρων.

iii) Εκτύπωση της καρτέλας "Στοιχεία Μητρώου/ Επιχείρησης" από την ηλεκτρονική πλατφόρμα της Ανεξάρτητης Αρχής Δημοσίων Εσόδων, όπως αυτά εμφανίζονται στο taxisnet, από την οποία να προκύπτει η μη αναστολή της επιχειρηματικής δραστηριότητάς τους.

Προκειμένου για τα σωματεία και τους συνεταιρισμούς, το Ενιαίο Πιστοποιητικό Δικαστικής Φερεγγυότητας εκδίδεται για τα σωματεία από το αρμόδιο Πρωτοδικείο, και για τους συνεταιρισμούς για το χρονικό διάστημα έως τις 31.12.2019 από το Ειρηνοδικείο και μετά την παραπάνω ημερομηνία από το Γ.Ε.Μ.Η.

δ) για τις λοιπές περιπτώσεις της παραγράφου 2.2.3.4, υπεύθυνη δήλωση του προσφέροντος οικονομικού φορέα ότι δεν συντρέχουν στο πρόσωπό του οι οριζόμενοι στην παράγραφο λόγοι αποκλεισμού⁸².

ε) για την παράγραφο 2.2.3.9. υπεύθυνη δήλωση του προσφέροντος οικονομικού φορέα περί μη επιβολής σε βάρος του της κύρωσης του οριζόντιου αποκλεισμού, σύμφωνα τις διατάξεις της κείμενης νομοθεσίας.

στ) Το παρόν άρθρο δεν έχει εφαρμογή στην παρούσα διακήρυξη.

ζ) για την παράγραφο 2.2.3.5α, υποβάλλεται από τον προσωρινό ανάδοχο, μαζί με τα υπόλοιπα δικαιολογητικά κατακύρωσης, υπεύθυνη δήλωση, στην οποία δηλώνεται ότι δεν συντρέχουν οι καταστάσεις ρωσικής εμπλοκής που περιγράφονται στην εν λόγω παράγραφο (υπόδειγμα του περιεχομένου της υπεύθυνης δήλωσης περιλαμβάνεται στο Παράρτημα VII της παρούσας Διακήρυξης). Η υπεύθυνη δήλωση υπογράφεται από τον νόμιμο εκπρόσωπο του οικονομικού φορέα, σύμφωνα με τα προβλεπόμενα στο άρθρο 79Α του ν. 4412/2016.

⁸¹ Εφόσον η αναθέτουσα αρχή την επιλέξει ως λόγο αποκλεισμού.

⁸² Παρ. 4 του άρθρου 74 του ν. 4412/2016

B. 2. Για την απόδειξη της απαίτησης του άρθρου 2.2.4. (απόδειξη καταλληλότητας για την άσκηση επαγγελματικής δραστηριότητας) προσκομίζουν πιστοποιητικό/βεβαίωση του οικείου επαγγελματικού ή εμπορικού μητρώου του κράτους εγκατάστασης. Οι οικονομικοί φορείς που είναι εγκατεστημένοι σε κράτος μέλος της Ευρωπαϊκής Ένωσης προσκομίζουν πιστοποιητικό/βεβαίωση του αντίστοιχου επαγγελματικού ή εμπορικού μητρώου του Παραρτήματος ΧΙ του Προσαρτήματος Α' του ν. 4412/2016, με το οποίο πιστοποιείται αφενός η εγγραφή τους σε αυτό και αφετέρου το ειδικό επάγγελμά τους. Στην περίπτωση που χώρα δεν τηρεί τέτοιο μητρώο, το έγγραφο ή το πιστοποιητικό μπορεί να αντικαθίσταται από ένορκη βεβαίωση ή, στα κράτη - μέλη ή στις χώρες όπου δεν προβλέπεται ένορκη βεβαίωση, από υπεύθυνη δήλωση του ενδιαφερομένου ενώπιον αρμόδιας δικαστικής ή διοικητικής αρχής, συμβολαιογράφου ή αρμόδιου επαγγελματικού ή εμπορικού οργανισμού της χώρας καταγωγής ή της χώρας όπου είναι εγκατεστημένος ο οικονομικός φορέας ότι δεν τηρείται τέτοιο μητρώο και ότι ασκεί τη δραστηριότητα που απαιτείται για την εκτέλεση του αντικειμένου της υπό ανάθεση σύμβασης.⁸³

Οι εγκατεστημένοι στην Ελλάδα οικονομικοί φορείς προσκομίζουν βεβαίωση εγγραφής στο Βιοτεχνικό ή Εμπορικό ή Βιομηχανικό Επιμελητήριο ή στο Μητρώο Κατασκευαστών Αμυντικού Υλικού ή πιστοποιητικό που εκδίδεται από την οικεία υπηρεσία του Γ.Ε.Μ.Η. των ως άνω Επιμελητηρίων. Για την απόδειξη άσκησης γεωργικού ή κτηνοτροφικού επαγγέλματος, οι αναθέτουσες αρχές απαιτούν σχετική βεβαίωση άσκησης επαγγέλματος, από αρμόδια διοικητική αρχή ή αρχή Οργανισμού Τοπικής Αυτοδιοίκησης.

Επισημαίνεται ότι, τα δικαιολογητικά που αφορούν στην απόδειξη της απαίτησης του άρθρου 2.2.4 (απόδειξη καταλληλότητας για την άσκηση επαγγελματικής δραστηριότητας) γίνονται αποδεκτά, εφόσον έχουν εκδοθεί έως τριάντα (30) εργάσιμες ημέρες πριν από την υποβολή τους, εκτός εάν, σύμφωνα με τις ειδικότερες διατάξεις αυτών, φέρουν συγκεκριμένο χρόνο ισχύος.

B.3. Το παρόν άρθρο δεν έχει εφαρμογή στην παρούσα διακήρυξη.

B.4. Το παρόν άρθρο δεν έχει εφαρμογή στην παρούσα διακήρυξη.

B.5. Το παρόν άρθρο δεν έχει εφαρμογή στην παρούσα διακήρυξη.

B.6. Για την απόδειξη της νόμιμης εκπροσώπησης, στις περιπτώσεις που ο οικονομικός φορέας είναι νομικό πρόσωπο και εγγράφεται υποχρεωτικά ή προαιρετικά, κατά την κείμενη νομοθεσία, και δηλώνει την εκπροσώπηση και τις μεταβολές της σε αρμόδια αρχή (πχ ΓΕΜΗ), προσκομίζει σχετικό πιστοποιητικό ισχύουσας εκπροσώπησης, το οποίο πρέπει να έχει εκδοθεί έως τριάντα (30) εργάσιμες ημέρες πριν από την υποβολή του, εκτός αν αυτό φέρει συγκεκριμένο χρόνο ισχύος.

Ειδικότερα για τους ημεδαπούς οικονομικούς φορείς προσκομίζονται:

i) για την απόδειξη της νόμιμης εκπροσώπησης, στις περιπτώσεις που ο οικονομικός φορέας είναι νομικό πρόσωπο και υποχρεούται, κατά την κείμενη νομοθεσία, να δηλώνει την εκπροσώπηση και τις μεταβολές

⁸³ Πρβλ. Παράρτημα ΧΙ Προσαρτήματος Α ν. 4412/2016. Επισημαίνεται ότι η Α.Α. απαιτεί στην εκάστοτε διακήρυξη, κατά περίπτωση, για τους εγκατεστημένους στην Ελλάδα οικονομικούς φορείς βεβαίωση εγγραφής σε ένα από τα σχετικά Επιμελητήρια/ Μητρώα, κατά περίπτωση .

της στο ΓΕΜΗ⁸⁴, προσκομίζει σχετικό πιστοποιητικό ισχύουσας εκπροσώπησης⁸⁵, το οποίο πρέπει να έχει εκδοθεί έως τριάντα (30) εργάσιμες ημέρες πριν από την υποβολή του.

ii) Για την απόδειξη της νόμιμης σύστασης και των μεταβολών του νομικού προσώπου γενικό πιστοποιητικό μεταβολών του ΓΕΜΗ, εφόσον έχει εκδοθεί έως τρεις (3) μήνες πριν από την υποβολή του.

Στις λοιπές περιπτώσεις τα κατά περίπτωση νομιμοποιητικά έγγραφα σύστασης και νόμιμης εκπροσώπησης (όπως καταστατικά, πιστοποιητικά μεταβολών, αντίστοιχα ΦΕΚ, αποφάσεις συγκρότησης οργάνων διοίκησης σε σώμα, κλπ., ανάλογα με τη νομική μορφή του οικονομικού φορέα), συνοδευόμενα από υπεύθυνη δήλωση του νόμιμου εκπροσώπου ότι εξακολουθούν να ισχύουν κατά την υποβολή τους.

Σε περίπτωση που για τη διενέργεια της παρούσας διαδικασίας ανάθεσης έχουν χορηγηθεί εξουσίες σε πρόσωπο πλέον αυτών που αναφέρονται στα παραπάνω έγγραφα, προσκομίζεται επιπλέον απόφαση-πρακτικό του αρμόδιου καταστατικού οργάνου διοίκησης του νομικού προσώπου με την οποία χορηγήθηκαν οι σχετικές εξουσίες. Όσον αφορά τα φυσικά πρόσωπα, εφόσον έχουν χορηγηθεί εξουσίες σε τρίτα πρόσωπα, προσκομίζεται εξουσιοδότηση του οικονομικού φορέα.

⁸⁴ Σύμφωνα με το άρθρο 16 του ν. 4919/2022, στο ΓΕΜΗ **εγγράφονται υποχρεωτικά:**

- α) Η Ανώνυμη Εταιρεία (Α.Ε.) του ν. [4548/2018 \(Α' 104\)](#),
- β) η Εταιρεία Περιορισμένης Ευθύνης (Ε.Π.Ε.) του ν. [3190/1955 \(Α' 91\)](#),
- γ) η Ιδιωτική Κεφαλαιουχική Εταιρεία (Ι.Κ.Ε.) του ν. [4072/2012 \(Α' 86\)](#),
- δ) η Ομόρρυθμη και Ετερόρρυθμη (απλή ή κατά μετοχές) Εταιρεία του ν. [4072/2012](#),
- ε) ο Αστικός Συνεταιρισμός του ν. [1667/1986 \(Α' 196\)](#), στον οποίο περιλαμβάνονται ο αλληλασφαλιστικός, ο πιστωτικός, ο οικοδομικός συνεταιρισμός και η ενεργειακή κοινότητα,
- στ) η Κοινωνική Συνεταιριστική Επιχείρηση (Κοιν.Σ.ΕΠ.) και ο Συνεταιρισμός Εργαζομένων του ν. [4430/2016 \(Α' 205\)](#),
- ζ) ο Κοινωνικός Συνεταιρισμός Περιορισμένης Ευθύνης (Κοιν.Σ.Π.Ε.) του [άρθρου 12](#) του ν. [2716/1999 \(Α' 96\)](#),
- η) η Αστική Εταιρεία με οικονομικό σκοπό του άρθρου 784 ΑΚ και του [άρθρου 270](#) του ν. [4072/2012](#),
- θ) ο Ευρωπαϊκός Όμιλος Οικονομικού Σκοπού του Κανονισμού (ΕΟΚ) 2137/1985/ΕΟΚ (L 199, διορθωτικό L 247) που έχει την έδρα του στην ημεδαπή,
- ι) η Ευρωπαϊκή Εταιρεία του Κανονισμού (ΕΚ) 2157/2001 (L 294) που έχει την έδρα της στην ημεδαπή,
- ια) η Ευρωπαϊκή Συνεταιριστική Εταιρεία του Κανονισμού (ΕΚ) 1435/2003 (L 207), που έχει την έδρα της στην ημεδαπή,
- ιβ) τα υποκαταστήματα ή πρακτορεία που διατηρούν στην ημεδαπή οι αλλοδαπές εταιρείες με τη μορφή της ανώνυμης εταιρείας, της εταιρείας περιορισμένης ευθύνης και της ετερόρρυθμης κατά μετοχές εταιρείας που έχουν την έδρα τους σε κράτος μέλος της Ευρωπαϊκής Ένωσης (ΕΕ),
- ιγ) τα υποκαταστήματα ή τα πρακτορεία που διατηρούν στην ημεδαπή οι αλλοδαπές εταιρείες που έχουν έδρα σε τρίτη χώρα και έχουν νομική μορφή ανάλογη με εκείνη των αλλοδαπών εταιρειών που αναφέρεται στην περ. ιβ),
- ιδ) τα υποκαταστήματα ή τα πρακτορεία, μέσω των οποίων ενεργούν εμπορικές πράξεις στην ημεδαπή τα φυσικά ή νομικά πρόσωπα ή ενώσεις προσώπων που έχουν την κύρια εγκατάσταση ή την έδρα τους στην αλλοδαπή και δεν εμπίπτουν στις περ. ιβ) και ιγ),
- ιε) η κοινοπραξία του [άρθρου 293](#) του ν. [4072/2012](#),
- ιστ) οι ατομικές επιχειρήσεις με εγκατάσταση στην ημεδαπή και σκοπό το κέρδος που:
 - ιστα) διενεργούν εμπορικές πράξεις στο όνομά τους, κατά σύνηθες επάγγελμα, ή
 - ιστβ) διαθέτουν αγαθά ή υπηρεσίες ή διαμεσολαβούν στη διάθεση αυτών με επιχειρηματικό κίνδυνο, μέσω οργανωμένης υποδομής ή μέσω εκμετάλλευσης της εργασίας τρίτων προσώπων.

Στο Γ.Ε.ΜΗ. μπορούν να εγγράφονται προαιρετικά οι αγροτικοί συνεταιρισμοί του ν. [4673/2020 \(Α' 52\)](#).

Δεν εγγράφονται στο Γ.Ε.ΜΗ.:

- α) οι αστικές εταιρείες για την άσκηση επαγγελματικής δραστηριότητας δικηγόρων, συμβολαιογράφων και δικαστικών επιμελητών,
- β) τα γραφεία ή υποκαταστήματα αλλοδαπών εταιρειών ή επιχειρήσεων που έχουν εγκατασταθεί στην Ελλάδα, σύμφωνα με το [άρθρο 25](#) του ν. [27/1975 \(Α' 77\)](#) και τον α.ν. [378/1968 \(Α' 82\)](#),
- γ) η Ναυτική Εταιρεία που συστήνεται κατά τον ν. [959/1979 \(Α' 192\)](#) και η Ναυτιλιακή Εταιρεία Πλοίων Αναψυχής (Ν.Ε.Π.Α.) που συστήνεται κατά τον ν. [3182/2003 \(Α' 220\)](#),
- δ) τα γραφεία αλλοδαπών εταιρειών που εγκαθίστανται στην Ελλάδα, σύμφωνα με τον α.ν. [89/1967 \(Α' 132\)](#).

⁸⁵ Το πιστοποιητικό Ισχύουσας Εκπροσώπησης (καταχωρίσεις μεταβολών εκπροσώπησης) παρουσιάζει τις σχετικές με τη διοίκηση και εκπροσώπηση της εταιρείας καταχωρίσεις/μεταβολές στο Γενικό Εμπορικό Μητρώο. Το Αναλυτικό Πιστοποιητικό Εκπροσώπησης παρουσιάζει τα στοιχεία των προσώπων που διοικούν και εκπροσωπούν την εταιρεία αυτή τη στιγμή, καθώς και το εύρος των αρμοδιοτήτων τους

Οι αλλοδαποί οικονομικοί φορείς προσκομίζουν τα προβλεπόμενα, κατά τη νομοθεσία της χώρας εγκατάστασης, αποδεικτικά έγγραφα και εφόσον δεν προβλέπονται, υπεύθυνη δήλωση του νόμιμου εκπροσώπου, από την οποία αποδεικνύονται τα ανωτέρω ως προς τη νόμιμη σύσταση, μεταβολές και εκπροσώπηση του οικονομικού φορέα.

Οι ως άνω υπεύθυνες δηλώσεις γίνονται αποδεκτές, εφόσον έχουν συνταχθεί μετά την κοινοποίηση της πρόσκλησης για την υποβολή των δικαιολογητικών.

Από τα ανωτέρω έγγραφα πρέπει να προκύπτουν η νόμιμη σύσταση του οικονομικού φορέα, όλες οι σχετικές τροποποιήσεις των καταστατικών, το/τα πρόσωπο/α που δεσμεύει/ουν νόμιμα την εταιρεία κατά την ημερομηνία διενέργειας του διαγωνισμού (νόμιμος εκπρόσωπος, δικαίωμα υπογραφής κλπ.), τυχόν τρίτοι, στους οποίους έχει χορηγηθεί εξουσία εκπροσώπησης, καθώς και η θητεία του/των ή/και των μελών του οργάνου διοίκησης/ νόμιμου εκπροσώπου.

B.7. Οι οικονομικοί φορείς που είναι εγγεγραμμένοι σε επίσημους καταλόγους⁸⁶ που προβλέπονται από τις εκάστοτε ισχύουσες εθνικές διατάξεις ή διαθέτουν πιστοποίηση από οργανισμούς πιστοποίησης που συμμορφώνονται με τα ευρωπαϊκά πρότυπα πιστοποίησης, κατά την έννοια του Παραρτήματος VII του Προσαρτήματος Α' του ν. 4412/2016, μπορούν να προσκομίζουν στις αναθέτουσες αρχές πιστοποιητικό εγγραφής εκδιδόμενο από την αρμόδια αρχή ή το πιστοποιητικό που εκδίδεται από τον αρμόδιο οργανισμό πιστοποίησης.

Στα πιστοποιητικά αυτά αναφέρονται τα δικαιολογητικά βάσει των οποίων έγινε η εγγραφή των εν λόγω οικονομικών φορέων στον επίσημο κατάλογο ή η πιστοποίηση και η κατάταξη στον εν λόγω κατάλογο.

Η πιστοποιούμενη εγγραφή στους επίσημους καταλόγους από τους αρμόδιους οργανισμούς ή το πιστοποιητικό, που εκδίδεται από τον οργανισμό πιστοποίησης, συνιστά τεκμήριο καταλληλότητας όσον αφορά τις απαιτήσεις ποιοτικής επιλογής, τις οποίες καλύπτει ο επίσημος κατάλογος ή το πιστοποιητικό.

Οι οικονομικοί φορείς που είναι εγγεγραμμένοι σε επίσημους καταλόγους απαλλάσσονται από την υποχρέωση υποβολής των δικαιολογητικών που αναφέρονται στο πιστοποιητικό εγγραφής τους. Ειδικώς, όσον αφορά την καταβολή των εισφορών κοινωνικής ασφάλισης και των φόρων και τελών, προσκομίζονται πέραν της βεβαίωσης εγγραφής στον επίσημο κατάλογο και πιστοποιητικά, κατά τα οριζόμενα ανωτέρω στην περίπτωση B.1, υποπερ. i, ii και iii της περ. β.

B.8. Οι ενώσεις οικονομικών φορέων που υποβάλλουν κοινή προσφορά, υποβάλλουν τα παραπάνω, κατά περίπτωση δικαιολογητικά, για κάθε οικονομικό φορέα που συμμετέχει στην ένωση, σύμφωνα με τα ειδικότερα προβλεπόμενα στο άρθρο 19 παρ. 2 του ν. 4412/2016.

B.9. Το παρόν άρθρο δεν έχει εφαρμογή στην παρούσα διακήρυξη.

B.10. Στην περίπτωση που ο οικονομικός φορέας δηλώνει στην προσφορά του ότι θα κάνει χρήση υπεργολάβων, στις ικανότητες των οποίων δεν στηρίζεται, προσκομίζεται υπεύθυνη δήλωση του προσφέροντος με αναφορά του τμήματος της σύμβασης το οποίο προτίθεται να αναθέσει σε τρίτους υπό μορφή υπεργολαβίας και υπεύθυνη δήλωση των υπεργολάβων ότι αποδέχονται την εκτέλεση των εργασιών.

B.11. Επισημαίνεται ότι γίνονται αποδεκτές:

- οι ένορκες βεβαιώσεις που αναφέρονται στην παρούσα Διακήρυξη, εφόσον έχουν συνταχθεί έως τρεις (3) μήνες πριν από την υποβολή τους,
- οι υπεύθυνες δηλώσεις, εφόσον έχουν συνταχθεί μετά την κοινοποίηση της πρόσκλησης για την υποβολή των δικαιολογητικών. Σημειώνεται ότι δεν απαιτείται θεώρηση του γνησίου της υπογραφής τους.

⁸⁶ Άρθρο 83 ν. 4412/2016.

2.3 Κριτήρια Ανάθεσης

2.3.1 Κριτήριο ανάθεσης⁸⁷

Κριτήριο ανάθεσης⁸⁸ της Σύμβασης είναι η πλέον συμφέρουσα από οικονομική άποψη προσφορά, ανά τμήμα (α/α) του Ενδεικτικού Προϋπολογισμού, βάσει τιμής⁸⁹.

2.4 Κατάρτιση - Περιεχόμενο Προσφορών

2.4.1 Γενικοί όροι υποβολής προσφορών

Οι προσφορές υποβάλλονται με βάση τις απαιτήσεις που ορίζονται στο Παράρτημα ΙΙ της Διακήρυξης, για το σύνολο της προκηρυχθείσας ποσότητας της προμήθειας ανά τμήμα.

Δεν επιτρέπονται εναλλακτικές προσφορές.

Η ένωση Οικονομικών Φορέων υποβάλλει κοινή προσφορά, η οποία υπογράφεται υποχρεωτικά ηλεκτρονικά είτε από όλους τους Οικονομικούς Φορείς που αποτελούν την ένωση, είτε από εκπρόσωπό τους νομίμως εξουσιοδοτημένο. Στην προσφορά δηλώνεται η έκταση και το είδος της συμμετοχής του κάθε μέλους της ένωσης, συμπεριλαμβανομένης της κατανομής αμοιβής μεταξύ τους, καθώς και ο εκπρόσωπος/συντονιστής αυτής. Η εν λόγω δήλωση περιλαμβάνεται είτε στο ΕΕΕΣ (Μέρος ΙΙ. Ενότητα Α) είτε στη συνοδευτική αυτού υπεύθυνη δήλωση που δύναται να υποβάλλουν τα μέλη της ένωσης. Για την υπογραφή της προδικαστικής προσφυγής από τον εκπρόσωπο / συντονιστή της ένωσης απαιτείται ρητή εξουσιοδότηση. Η εν λόγω εξουσιοδότηση μπορεί να περιλαμβάνεται είτε στο ΕΕΕΣ (Μέρος ΙΙ. Ενότητα Α), είτε στη συνοδευτική αυτού υπεύθυνη δήλωση, είτε στα έγγραφα συμφωνίας των οικονομικών φορέων για συμμετοχή στο διαγωνισμό ως ένωση, είτε στα πρακτικά των αρμοδίων οργάνων διοίκησης των μελών της ένωσης⁹⁰.

Ο οικονομικός φορέας δύναται να αποσύρει την προσφορά ή την αίτηση συμμετοχής του και να την υποβάλει εκ νέου έως την κατά περίπτωση καταληκτική ημερομηνία υποβολής προσφορών ή αιτήσεων συμμετοχής.⁹¹

2.4.2 Χρόνος και Τρόπος υποβολής προσφορών

2.4.2.1. Οι προσφορές υποβάλλονται από τους ενδιαφερόμενους ηλεκτρονικά, μέσω του ΕΣΗΔΗΣ, μέχρι την καταληκτική ημερομηνία και ώρα που ορίζει η παρούσα διακήρυξη, στην Ελληνική Γλώσσα, σε ηλεκτρονικό φάκελο, σύμφωνα με τα αναφερόμενα στον ν.4412/2016, ιδίως στα άρθρα 36 και 37 και στην κατ' εξουσιοδότηση της παρ. 5 του άρθρου 36 του ν.4412/2016 εκδοθείσα υπ' αριθμ. 64233/08.06.2021 (Β'2453/ 09.06.2021) Κοινή Απόφαση των Υπουργών Ανάπτυξης και Επενδύσεων και Ψηφιακής Διακυβέρνησης, με θέμα «Ρυθμίσεις τεχνικών ζητημάτων που αφορούν την ανάθεση των Δημοσίων Συμβάσεων Προμηθειών και Υπηρεσιών με χρήση των επιμέρους εργαλείων και διαδικασιών του Εθνικού Συστήματος Ηλεκτρονικών Δημοσίων Συμβάσεων (ΕΣΗΔΗΣ)» (εφεξής Κ.Υ.Α. ΕΣΗΔΗΣ Προμήθειες και Υπηρεσίες).

Για τη συμμετοχή στον διαγωνισμό οι ενδιαφερόμενοι οικονομικοί φορείς απαιτείται να διαθέτουν προηγμένη ηλεκτρονική υπογραφή που υποστηρίζεται τουλάχιστον από αναγνωρισμένο (εγκεκριμένο) πιστοποιητικό, το οποίο χορηγήθηκε από πάροχο υπηρεσιών πιστοποίησης, ο οποίος περιλαμβάνεται στον

⁸⁷ Άρθρο 86 ν. 4412/2016 και τυποποιημένο έντυπο 2 Παραρτήματος ΙΙ (Προκήρυξη σύμβασης), παρ. ΙΙ.2.5 Εκτελεστικού Κανονισμού (ΕΕ) 2015/1986 της Επιτροπής (L 296)

⁸⁸ Τα κριτήρια ανάθεσης πρέπει να συνδέονται με το αντικείμενο της σύμβασης, σύμφωνα με την παράγραφο 8 του άρθρου 86 του ν. 4412/2016. Διασφαλίζουν τη δυνατότητα αποτελεσματικού ανταγωνισμού και συνοδεύονται από προδιαγραφές που επιτρέπουν την αποτελεσματική επαλήθευση των πληροφοριών που παρέχονται από τους προσφέροντες, προκειμένου να αξιολογείται ο βαθμός συμμόρφωσής τους προς τα κριτήρια ανάθεσης. Εάν υπάρχουν αμφιβολίες, οι Α.Α. επαληθεύουν αποτελεσματικά την ακρίβεια των πληροφοριών και αποδείξεων, τις οποίες παρέχουν οι προσφέροντες (παρ. 9 άρθρου 86). Πρβλ και Κατευθυντήρια Οδηγία 11/2015 Ε.Α.Α.ΔΗ.ΣΥ. (ΑΔΑ ΩΛΝ4ΟΞΤΒ-ΜΙΦ)

⁸⁹ Εάν η τιμή είναι το μοναδικό κριτήριο ανάθεσης η αξιολόγηση γίνεται μόνο βάσει αυτής.

⁹⁰ Πρβλ. ΔΕΦ Αθηνών, ΙΓ Τμήμα (Ακυρ.), 728/2023

⁹¹ Άρθρο 15 ΚΥΑ ΕΣΗΔΗΣ Προμήθειες και Υπηρεσίες

κατάλογο εμπιστευσης που προβλέπεται στην απόφαση 2009/767/ΕΚ και σύμφωνα με τα οριζόμενα στον Κανονισμό (ΕΕ) 910/2014 και να εγγραφούν στο ΕΣΗΔΗΣ, σύμφωνα με την περ. β της παρ. 2 του άρθρου 37 του ν. 4412/2016 και τις διατάξεις του άρθρου 6 της Κ.Υ.Α. ΕΣΗΔΗΣ Προμήθειες και Υπηρεσίες.

2.4.2.2. Ο χρόνος υποβολής της προσφοράς μέσω του ΕΣΗΔΗΣ βεβαιώνεται αυτόματα από το ΕΣΗΔΗΣ με υπηρεσίες χρονοσήμανσης, σύμφωνα με τα οριζόμενα στο άρθρο 37 του ν. 4412/2016 και τις διατάξεις του άρθρου 10 της ως άνω κοινής υπουργικής απόφασης.

Μετά την παρέλευση της καταληκτικής ημερομηνίας και ώρας, δεν υπάρχει η δυνατότητα υποβολής προσφοράς στο ΕΣΗΔΗΣ. Σε περιπτώσεις τεχνικής αδυναμίας λειτουργίας του ΕΣΗΔΗΣ, η αναθέτουσα αρχή ρυθμίζει τα της συνέχειας του διαγωνισμού με αιτιολογημένη απόφασή της.⁹²

2.4.2.3. Οι οικονομικοί φορείς υποβάλλουν με την προσφορά τους τα ακόλουθα σύμφωνα με τις διατάξεις του άρθρου 13 της Κ.Υ.Α. ΕΣΗΔΗΣ Προμήθειες και Υπηρεσίες:

(α) έναν ηλεκτρονικό (υπο)φάκελο με την ένδειξη «Δικαιολογητικά Συμμετοχής–Τεχνική Προσφορά», στον οποίο περιλαμβάνεται το σύνολο των κατά περίπτωση απαιτούμενων δικαιολογητικών και η τεχνική προσφορά, σύμφωνα με τις διατάξεις της κείμενης νομοθεσίας και την παρούσα.

(β) έναν ηλεκτρονικό (υπο)φάκελο με την ένδειξη «Οικονομική Προσφορά», στον οποίο περιλαμβάνεται η οικονομική προσφορά του οικονομικού φορέα και το σύνολο των κατά περίπτωση απαιτούμενων δικαιολογητικών.

Από τον Οικονομικό Φορέα σημαίνονται, με χρήση της σχετικής λειτουργικότητας του ΕΣΗΔΗΣ, τα στοιχεία εκείνα της προσφοράς του που έχουν εμπιστευτικό χαρακτήρα, σύμφωνα με τα οριζόμενα στο άρθρο 21 του ν. 4412/2016. Εφόσον ένας οικονομικός φορέας χαρακτηρίζει πληροφορίες ως εμπιστευτικές, λόγω ύπαρξης τεχνικού ή εμπορικού απορρήτου, στη σχετική δήλωσή του αναφέρει ρητά όλες τις σχετικές διατάξεις νόμου ή διοικητικές πράξεις που επιβάλλουν την εμπιστευτικότητα της συγκεκριμένης πληροφορίας.

Δεν χαρακτηρίζονται ως εμπιστευτικές, πληροφορίες σχετικά με τις τιμές μονάδας, τις προσφερόμενες ποσότητες, την οικονομική προσφορά και τα στοιχεία της τεχνικής προσφοράς που χρησιμοποιούνται για την αξιολόγησή της.

2.4.2.4. Εφόσον οι Οικονομικοί Φορείς καταχωρίσουν τα στοιχεία, με τα δεδομένα και συνημμένα ηλεκτρονικά αρχεία, που αφορούν δικαιολογητικά συμμετοχής-τεχνικής προσφοράς και οικονομικής προσφοράς τους στις αντίστοιχες ειδικές ηλεκτρονικές φόρμες του ΕΣΗΔΗΣ, στη συνέχεια, μέσω σχετικής λειτουργικότητας, εξάγουν αναφορές (εκτυπώσεις) σε μορφή ηλεκτρονικών αρχείων με μορφότυπο PDF, τα οποία αποτελούν συνοπτική αποτύπωση των καταχωρισμένων στοιχείων. Τα ηλεκτρονικά αρχεία των εν λόγω αναφορών (εκτυπώσεων) υπογράφονται ψηφιακά, σύμφωνα με τις προβλεπόμενες διατάξεις (περ. β της παρ. 2 του άρθρου 37) και επισυνάπτονται από τον Οικονομικό Φορέα στους αντίστοιχους υποφακέλους. Επισημαίνεται ότι η εξαγωγή και η επισύναψη των προαναφερθεισών αναφορών (εκτυπώσεων) δύναται να πραγματοποιείται για κάθε υποφάκελο ξεχωριστά, από τη στιγμή που έχει ολοκληρωθεί η καταχώριση των στοιχείων σε αυτόν⁹³.

2.4.2.5. Ειδικότερα, όσον αφορά τα συνημμένα ηλεκτρονικά αρχεία της προσφοράς, οι Οικονομικοί Φορείς τα καταχωρίζουν στους ανωτέρω (υπο)φακέλους μέσω του Υποσυστήματος, ως εξής :

Τα έγγραφα που καταχωρίζονται στην ηλεκτρονική προσφορά και δεν απαιτείται να προσκομισθούν και σε έντυπη μορφή, γίνονται αποδεκτά κατά περίπτωση, σύμφωνα με τα προβλεπόμενα στις διατάξεις:

α) είτε των άρθρων 13, 14 και 28 του ν. 4727/2020 (Α' 184) περί ηλεκτρονικών δημοσίων εγγράφων που φέρουν ηλεκτρονική υπογραφή ή σφραγίδα και, εφόσον πρόκειται για αλλοδαπά δημόσια ηλεκτρονικά έγγραφα, εάν φέρουν επισημείωση e-Apostille

⁹² Άρθρο 37 παρ. 4 του ν. 4412/2016 και άρθρο 4 παρ. 2 Κ.Υ.Α. ΕΣΗΔΗΣ Προμήθειες και- Υπηρεσίες.

⁹³ Άρθρο 13 παρ. 1.4 και 1.5 της Κ.Υ.Α. ΕΣΗΔΗΣ Προμήθειες και Υπηρεσίες

β) είτε των άρθρων 15 και 27⁹⁴ του ν. 4727/2020 (Α' 184) περί ηλεκτρονικών ιδιωτικών εγγράφων που φέρουν ηλεκτρονική υπογραφή ή σφραγίδα

γ) είτε του άρθρου 11 του ν. 2690/1999 (Α' 45)⁹⁵,

δ) είτε της παρ. 2 του άρθρου 37 του ν. 4412/2016, περί χρήσης ηλεκτρονικών υπογραφών σε ηλεκτρονικές διαδικασίες δημοσίων συμβάσεων,

ε) είτε της παρ. 8 του άρθρου 92 του ν. 4412/2016, περί συνυποβολής υπεύθυνης δήλωσης στην περίπτωση απλής φωτοτυπίας ιδιωτικών εγγράφων.⁹⁶

Επιπλέον, δεν προσκομίζονται σε έντυπη μορφή τα ΦΕΚ⁹⁷ και ενημερωτικά και τεχνικά φυλλάδια και άλλα έντυπα, εταιρικά ή μη, με ειδικό τεχνικό περιεχόμενο, δηλαδή έντυπα με αμιγώς τεχνικά χαρακτηριστικά, όπως αριθμούς, αποδόσεις σε διεθνείς μονάδες, μαθηματικούς τύπους και σχέδια.

Ειδικότερα, τα στοιχεία και δικαιολογητικά για τη συμμετοχή του Οικονομικού Φορέα στη διαδικασία καταχωρίζονται από αυτόν σε μορφή ηλεκτρονικών αρχείων με μορφότυπο PDF.

Έως την ημέρα και ώρα αποσφράγισης των προσφορών προσκομίζονται με ευθύνη του οικονομικού φορέα στην αναθέτουσα αρχή, σε έντυπη μορφή και σε κλειστό-ούς φάκελο-ους, στον οποίο αναγράφεται ο αποστολέας και ως παραλήπτης η Επιτροπή Διαγωνισμού του παρόντος διαγωνισμού, τα στοιχεία της ηλεκτρονικής προσφοράς του, τα οποία απαιτείται να προσκομισθούν σε πρωτότυπη μορφή. Τέτοια στοιχεία και δικαιολογητικά ενδεικτικά είναι :

α) η πρωτότυπη εγγυητική επιστολή συμμετοχής, πλην των περιπτώσεων που αυτή εκδίδεται ηλεκτρονικά, άλλως η προσφορά απορρίπτεται ως απαράδεκτη,

β) αυτά που δεν υπάγονται στις διατάξεις του άρθρου 11 παρ. 2 του ν. 2690/1999⁹⁸,

γ) ιδιωτικά έγγραφα τα οποία δεν έχουν επικυρωθεί από δικηγόρο ή δεν φέρουν θεώρηση από υπηρεσίες και φορείς της περίπτωσης α' της παρ. 2 του άρθρου 11 του ν. 2690/1999 ή δεν συνοδεύονται από υπεύθυνη δήλωση για την ακρίβειά τους, καθώς και

δ) τα αλλοδαπά δημόσια έντυπα έγγραφα που φέρουν την επισημείωση της Χάγης (Apostille), ή προξενική θεώρηση και δεν έχουν επικυρωθεί από δικηγόρο⁹⁹.

Σε περίπτωση μη υποβολής ενός ή περισσότερων από τα ως άνω στοιχεία και δικαιολογητικά που υποβάλλονται σε έντυπη μορφή, πλην της πρωτότυπης εγγύησης συμμετοχής, η αναθέτουσα αρχή δύναται να ζητήσει τη συμπλήρωση και υποβολή τους, σύμφωνα με το άρθρο 102 του ν. 4412/2016.

⁹⁴ Βλ. σχετικά με την ηλεκτρονική υπεύθυνη δήλωση το άρθρο εικοστό έβδομο της από 20.3.2020 Π.Ν.Π., (Α 68) - που κυρώθηκε με το άρθρο 1 του ν. 4683/2020 (Α' 83)-κατά τις παραγράφους 1 και 2 του οποίου:" Η υπεύθυνη δήλωση του άρθρου 8 του ν. 1599/1986 (Α' 75) μπορεί να συντάσσεται στην Ενιαία Ψηφιακή Πύλη της Δημόσιας Διοίκησης του άρθρου 52 του ν. 4635/2019, μέσω της ηλεκτρονικής εφαρμογής «e-Dilosí». Η ηλεκτρονική υπεύθυνη δήλωση υποβάλλεται και γίνεται αποδεκτή σύμφωνα με τα οριζόμενα στο εικοστό τέταρτο άρθρο της παρούσας. 2. Η αυθεντικοποίηση που πραγματοποιείται για τη χρήση της ηλεκτρονικής εφαρμογής της παρ. 1 του παρόντος έχει την ίδια ισχύ με τη βεβαίωση γνήσιου υπογραφής του άρθρου 11 του ν. 2690/1999 (Α' 45). Η ημερομηνία που αναγράφεται στην προηγμένη ή εγκεκριμένη ηλεκτρονική σφραγίδα του Υπουργείου Ψηφιακής Διακυβέρνησης αντιστοιχεί στην ημερομηνία έκδοσης της ηλεκτρονικής υπεύθυνης δήλωσης. Εφόσον τηρούνται οι όροι του προηγούμενου εδαφίου, η ηλεκτρονική υπεύθυνη δήλωση, τόσο ως ηλεκτρονικό, όσο και ως έντυπο έγγραφο, συνιστά έγγραφο βέβαιης χρονολογίας".

⁹⁵ Βλ. σχετικά, τις παραγράφους 1 και 3 του άρθρου: «1. [...]Στις περιπτώσεις που ο νόμος απαιτεί βεβαίωση του γνήσιου της υπογραφής του ενδιαφερομένου, αρκεί η εγκεκριμένη ηλεκτρονική υπογραφή ή η εγκεκριμένη ηλεκτρονική σφραγίδα του ενδιαφερομένου, εφόσον το έγγραφο διακινείται ηλεκτρονικά» [...] 3. Τα ηλεκτρονικά έγγραφα υποβάλλονται και γίνονται υποχρεωτικά αποδεκτά, σύμφωνα με τα οριζόμενα στα άρθρα 13 έως 15 του ν. 4727/2020 (Α' 184).

⁹⁶ Ομοίως προβλέπεται και στην περίπτωση υποβολής αποδεικτικών στοιχείων, σύμφωνα με το άρθρο 80 παρ. 13 του ν.4412/2016 . Πρβλ και άρθρο 13 παρ. 1.3.1 της Κ.Υ.Α. ΕΣΗΔΗΣ Προμήθειες και Υπηρεσίες

⁹⁷ Σύμφωνα με την περ. ε' της παρ. 2 του ν. 2690/1999 (ΚΔΔ), «ε. Για τα αντίγραφα των Φύλλων Εφημερίδας της Κυβερνήσεως (ΦΕΚ) που έχουν προέλθει από πρωτότυπο ΦΕΚ σε έντυπη μορφή ή από ΦΕΚ σε ηλεκτρονική μορφή που έχει καταχωριστεί στην ιστοσελίδα του Εθνικού Τυπογραφείου, ισχύουν ανάλογα οι ρυθμίσεις του άρθρου αυτού...».

⁹⁸ Ενδεικτικά συμβολαιογραφικές ένορκες βεβαιώσεις ή λοιπά συμβολαιογραφικά έγγραφα

⁹⁹ Άρθρο 13 παρ. 1.6 της Κ.Υ.Α. ΕΣΗΔΗΣ Προμήθειες και Υπηρεσίες

Στα αλλοδαπά δημόσια έγγραφα και δικαιολογητικά εφαρμόζεται η Συνθήκη της Χάγης της 5ης.10.1961, που κυρώθηκε με τον ν. 1497/1984 (Α' 188), εφόσον συντάσσονται σε κράτη που έχουν προσχωρήσει στην ως άνω Συνθήκη, άλλως φέρουν προξενική θεώρηση. Απαλλάσσονται από την απαίτηση επικύρωσης (με Apostille ή Προξενική Θεώρηση) αλλοδαπά δημόσια έγγραφα όταν καλύπτονται από διμερείς ή πολυμερείς συμφωνίες που έχει συνάψει η Ελλάδα (ενδεικτικά «Σύμβαση νομικής συνεργασίας μεταξύ Ελλάδας και Κύπρου – 05.03.1984» (κυρωτικός ν.1548/1985, «Σύμβαση περί απαλλαγής από την επικύρωση ορισμένων πράξεων και εγγράφων – 15.09.1977» (κυρωτικός ν.4231/2014)). Επίσης, απαλλάσσονται από την απαίτηση επικύρωσης ή παρόμοιας διατύπωσης δημόσια έγγραφα που εκδίδονται από τις αρχές κράτους μέλους που υπάγονται στον Καν ΕΕ 2016/1191 για την απλούστευση των απαιτήσεων για την υποβολή ορισμένων δημοσίων εγγράφων στην ΕΕ, όπως, ενδεικτικά, το λευκό ποινικό μητρώο, υπό τον όρο ότι τα σχετικά με το γεγονός αυτό δημόσια έγγραφα εκδίδονται για πολίτη της Ένωσης από τις αρχές του κράτους μέλους της ιθαγένειάς του.

Επίσης, γίνονται υποχρεωτικά αποδεκτά ευκρινή φωτοαντίγραφα εγγράφων που έχουν εκδοθεί από αλλοδαπές αρχές και έχουν επικυρωθεί από δικηγόρο, σύμφωνα με τα προβλεπόμενα στην παρ. 2 περ. β' του άρθρου 11 του ν. 2690/1999 "Κώδικας Διοικητικής Διαδικασίας", όπως αντικαταστάθηκε ως άνω με το άρθρο 1 παρ.2 του ν.4250/2014.

Οι πρωτότυπες εγγυήσεις συμμετοχής, πλην των εγγυήσεων που εκδίδονται ηλεκτρονικά, προσκομίζονται, με ευθύνη του οικονομικού φορέα, σε κλειστό φάκελο, στον οποίο αναγράφεται ο αποστολέας, τα στοιχεία του παρόντος διαγωνισμού και ως παραλήπτης η Επιτροπή Διαγωνισμού, το αργότερο πριν την ημερομηνία και ώρα αποσφράγισης των προσφορών που ορίζεται στην παρ. 3.1 της παρούσας, άλλως η προσφορά απορρίπτεται ως απαράδεκτη, μετά από γνώμη της Επιτροπής Διαγωνισμού.

Η προσκόμιση των εγγυήσεων συμμετοχής πραγματοποιείται είτε με κατάθεση του ως άνω φακέλου στην υπηρεσία πρωτοκόλλου της αναθέτουσας αρχής, είτε με την αποστολή του ταχυδρομικώς, επί αποδείξει. Το βάρος απόδειξης της έγκαιρης προσκόμισης το φέρει ο οικονομικός φορέας. Το εμπρόθεσμο αποδεικνύεται με την επίκληση του αριθμού πρωτοκόλλου ή την προσκόμιση του σχετικού αποδεικτικού αποστολής κατά περίπτωση.

Στην περίπτωση που επιλεγεί η αποστολή του φακέλου της εγγύησης συμμετοχής ταχυδρομικώς, ο οικονομικός φορέας αναρτά, εφόσον δεν διαθέτει αριθμό έγκαιρης εισαγωγής του φακέλου του στο πρωτόκολλο της αναθέτουσας αρχής, το αργότερο έως την ημερομηνία και ώρα αποσφράγισης των προσφορών, μέσω της λειτουργικότητας «Επικοινωνία», το σχετικό αποδεικτικό στοιχείο προσκόμισης (αποδεικτικό κατάθεσης σε υπηρεσίες ταχυδρομείου- ταχυμεταφορών), προκειμένου να ενημερώσει την αναθέτουσα αρχή περί της τήρησης της υποχρέωσής του σχετικά με την (εμπρόθεσμη) προσκόμιση της εγγύησης συμμετοχής του στον παρόντα διαγωνισμό.

2.4.3 Περιεχόμενα Φακέλου «Δικαιολογητικά Συμμετοχής- Τεχνική Προσφορά»

2.4.3.1 Δικαιολογητικά Συμμετοχής

Τα στοιχεία και δικαιολογητικά για τη συμμετοχή των προσφερόντων στη διαγωνιστική διαδικασία περιλαμβάνουν με ποινή αποκλεισμού¹⁰⁰ τα ακόλουθα υπό α και β στοιχεία:

α) το **Ευρωπαϊκό Ενιαίο Έγγραφο Σύμβασης (ΕΕΕΣ)**, όπως προβλέπεται στις παρ. 1 και 3 του άρθρου 79 του ν. 4412/2016 και τη συνοδευτική υπεύθυνη δήλωση, με την οποία ο οικονομικός φορέας δύναται να διευκρινίζει τις πληροφορίες που παρέχει με το ΕΕΕΣ σύμφωνα με την παρ. 9 του ίδιου άρθρου,

β) την **εγγύηση συμμετοχής**, όπως προβλέπεται στο άρθρο 72 του ν.4412/2016 και τις παραγράφους 2.1.5 και 2.2.2 αντίστοιχα της παρούσας διακήρυξης.

Οι προσφέροντες συμπληρώνουν το σχετικό υπόδειγμα ΕΕΕΣ, το οποίο αποτελεί αναπόσπαστο μέρος της παρούσας διακήρυξης ως Παράρτημα αυτής.

Η συμπλήρωσή του δύναται να πραγματοποιηθεί με χρήση του υποσυστήματος Promitheus ESPDint, προσβάσιμου μέσω της Διαδικτυακής Πύλης (<https://espd.eprocurement.gov.gr/>) του ΟΠΣ ΕΣΗΔΗΣ, ή

¹⁰⁰ Βλ. άρθρο 93 του ν. 4412/2016

άλλης σχετικής συμβατής πλατφόρμας υπηρεσιών διαχείρισης ηλεκτρονικών ΕΕΕΣ. Οι Οικονομικοί Φορείς δύνανται για τον σκοπό αυτό να αξιοποιήσουν το αντίστοιχο ηλεκτρονικό αρχείο με μορφότυπο XML που αποτελεί επικουρικό στοιχείο των εγγράφων της σύμβασης.

Το συμπληρωμένο από τον Οικονομικό Φορέα ΕΕΕΣ, καθώς και η τυχόν συνοδευτική αυτού υπεύθυνη δήλωση, υποβάλλονται σύμφωνα με την περίπτωση δ' της παραγράφου 2.4.2.5 της παρούσας, σε ψηφιακά υπογεγραμμένο ηλεκτρονικό αρχείο με μορφότυπο PDF.

Αναλυτικές οδηγίες και πληροφορίες για το θεσμικό πλαίσιο, τον τρόπο χρήσης και συμπλήρωσης ηλεκτρονικών ΕΕΕΣ και της χρήση του υποσυστήματος Promitheus ESPDint είναι αναρτημένες σε σχετική θεματική ενότητα στη Διαδικτυακή Πύλη (<https://espd.eprocurement.gov.gr/>) του ΟΠΣ ΕΣΗΔΗΣ.

2.4.3.2 Τεχνική προσφορά

Η τεχνική προσφορά καλύπτει όλες τις απαιτήσεις και τις προδιαγραφές που έχουν τεθεί από την αναθέτουσα αρχή με το κεφάλαιο 2.Τεχνικές Προδιαγραφές της υπ' αριθμ. 1/2023 Μελέτης του Τμήματος Μελετών της Δ/σης Ανακύκλωσης και Ανάπτυξης Συστημάτων Κυκλικής Οικονομίας (Παράρτημα ΙΙ της παρούσας Διακήρυξης), περιγράφοντας ακριβώς πώς οι συγκεκριμένες απαιτήσεις και προδιαγραφές πληρούνται. Περιλαμβάνει ιδίως τα έγγραφα και δικαιολογητικά, βάσει των οποίων θα αξιολογηθεί η καταλληλότητα των προσφερόμενων ειδών, με βάση το κριτήριο ανάθεσης, σύμφωνα με τα αναλυτικώς αναφερόμενα στο ως άνω Παράρτημα^{101 102}.

Ειδικότερα οι διαγωνιζόμενοι θα πρέπει να καταθέσουν εκτός από τα παρακάτω στοιχεία, τα οποία είναι απαραίτητα, και όποια άλλα επιπλέον στοιχεία κρίνονται απαραίτητα για την κάλυψη των απαιτήσεων της παρούσας διακήρυξης.

Συγκεκριμένα ο φάκελος της Τεχνικής Προσφοράς των διαγωνιζόμενων θα περιλαμβάνει:

- Την **Τεχνική προσφορά** του συστήματος σύμφωνα με την παράγραφο 2.4.2.4
- **Αναλυτική Τεχνική Περιγραφή ή Τεχνικό Φυλλάδιο** των προς προμήθεια ειδών, όπου:
 - ✓ θα επιβεβαιώνονται όλα τα τεχνικά χαρακτηριστικά σύμφωνα με την υπ' αριθμ. 1/2023 Μελέτη του Τμήματος Μελετών της Δ/σης Ανακύκλωσης και Ανάπτυξης Συστημάτων Κυκλικής Οικονομίας (Παράρτημα ΙΙ της παρούσας Διακήρυξης)
 - ✓ θα δηλώνεται η εμπορική ονομασία ή και ο κατασκευαστής.
 - ✓ θα συμπεριλαμβάνονται τεχνικές προδιαγραφές
 - ✓ θα συμπεριλαμβάνεται επιθυμητή συσκευασία
 - ✓ θα συμπεριλαμβάνεται η μονάδα μέτρησης
- **Αναλυτική Τεχνική Περιγραφή** των προς προμήθεια ειδών με α/α 13,32,34,46,56,57,58,59, 60,98,99,104,106,107,111,114,117,118,120 και 121 του Ενδεικτικού Προυπολογισμού της υπ' αριθμ. 1/2023 Μελέτης του Τμήματος Μελετών της Δ/σης Ανακύκλωσης και Ανάπτυξης Συστημάτων Κυκλικής Οικονομίας (Παράρτημα ΙΙ της παρούσας Διακήρυξης) σύμφωνα με το άρθρο «2.2 Ελάχιστα τεχνικά χαρακτηριστικά ειδών» της υπ' αριθμ. 1/2023 Μελέτης του Τμήματος Μελετών της Δ/σης Ανακύκλωσης και Ανάπτυξης Συστημάτων Κυκλικής Οικονομίας (Παράρτημα ΙΙ της παρούσας Διακήρυξης)
- Τα **ελάχιστα απαραίτητα δικαιολογητικά** των προς προμήθεια ειδών, εφόσον ανήκουν στην κατηγορία Α,Β ή Γ, όπως αυτή αποτυπώνεται στην στήλη «Δικαιολογητικά» του Ενδεικτικού Προυπολογισμού της υπ' αριθμ. 1/2023 Μελέτης του Τμήματος Μελετών της Δ/σης Ανακύκλωσης

¹⁰¹ Άρθρο 94 του ν. 4412/2016

¹⁰² Αυτά περιλαμβάνουν τα αποδεικτικά στοιχεία που τεκμηριώνουν την τεχνική καταλληλότητα των προσφερομένων ειδών βάσει των οποίων θα αξιολογηθεί η τεχνική προσφορά. Αναφέρονται υποχρεωτικά τα αποδεικτικά στοιχεία που τυχόν προβλέπονται στις τεχνικές προδιαγραφές του προς προμήθεια αγαθού, σύμφωνα με Παράρτημα της Διακήρυξης και τυχόν υπόδειγμα τεχνικής προσφοράς.

και Ανάπτυξης Συστημάτων Κυκλικής Οικονομίας (Παράρτημα II της παρούσας Διακήρυξης) και έχουν ως εξής:

A. Απολυμαντικά

- Δελτίο δεδομένων ασφαλείας (ΔΔΑ)
- Τεχνικό φυλλάδιο του προϊόντος.
- Άδεια κυκλοφορίας από Ε.Ο.Φ. ή εμπρόθεσμη αίτηση ανανέωσης της

Επιπλέον των ανωτέρω, για τα είδη με **α/α 117 και 118** του Ενδεικτικού Προυπολογισμού της υπ' αριθμ. 1/2023 Μελέτης του Τμήματος Μελετών της Δ/σης Ανακύκλωσης και Ανάπτυξης Συστημάτων Κυκλικής Οικονομίας (Παράρτημα II της παρούσας Διακήρυξης) θα κατατεθούν :

- Υπεύθυνη δήλωση για το ποσοστό αλκοόλης που περιέχει κατ' όγκο (ν/ν) ή κατά βάρος
- Πιστοποιητικό χημικής σύνθεσης C.O.A.
- Πιστοποιητικό βακτηριοκτόνου δράσης EN 1276
- Πιστοποιητικό μυκητοκτόνου δράσης EN 1650
- Πιστοποιητικό Υγιεινής Πλύσης Χεριών EN 1500
- Πιστοποιητικό Συστήματος Διαχείρισης Ποιότητας ISO 9001:2015 του παραγωγού/κατασκευαστή ή ισοδύναμο

B. Καθαριστικά, απορρυπαντικά

- Δελτίο δεδομένων ασφαλείας (ΔΔΑ)
- Τεχνικό φυλλάδιο του προϊόντος.
- Υπεύθυνη δήλωση του νόμου N. 1599/1986, στην οποία να δηλώνεται ότι το προϊόν συμμορφώνεται με τους κανονισμούς REACH (1907/2006/EK) και CLP (EK) 1272/2008
- Αποδεικτικό της υποχρέωσης που προκύπτει από το άρθρο 45 του CLP, που μπορεί να είναι:
 - ο είτε ο αριθμός καταχώρισης (PCN) στον Ευρωπαϊκό Οργανισμό Χημικών (ECHA), για προϊόντα μετά τις 01/01/2021
 - ο είτε το ηλεκτρονικό μήνυμα αίτησης προς τη διεύθυνση emchr@gcsl.gr του ΕΜΧΠ (πριν τις 31.12.2020 για τα προϊόντα για καταναλωτική και επαγγελματική χρήση)
 - ο είτε η αυτοματοποιημένη απάντηση από τη διεύθυνση emchr@gcsl.gr του ΕΜΧΠ (πριν τις 31.12.2020 για τα προϊόντα για καταναλωτική και επαγγελματική χρήση)
- Αποδεικτικό κοινοποίησης στο Ελληνικό Κέντρο Δηλητηριάσεων, που μπορεί να είναι απαντητικό email με την επιτυχή παραλαβή των στοιχείων του προϊόντος. (Κανονισμός (ΕΚ) 648/2004 και Υ.Α. 381-2005)

Γ. Καλλυντικά

- Τεχνικό φυλλάδιο Προϊόντος
- Κοινοποίηση στην ευρωπαϊκή δικτυακή πύλη CPNP (για προϊόντα που καλύπτονται από τον Κανονισμό για τα καλλυντικά προϊόντα (EC) No. 1223/2009)

Σημείωση: Σε περίπτωση που για προσφερόμενα είδη δεν υφίσταται κάποια από τις παραπάνω απαιτήσεις (Α, Β ή Γ) ή εξαιρούνται από αυτές, τότε ο συμμετέχων θα καταθέσει σχετική έκθεση με τους λόγους μη προσκόμισης ή εξαίρεσης, καθώς και όλα τα αποδεικτικά έγγραφα που απαιτούνται, τα οποία θα ελεγχθούν από την επιτροπή του διαγωνισμού.

Οι ζητούμενες τεχνικές προδιαγραφές αφορούν τις ελάχιστες απαιτήσεις. Μπορούν να προσφερθούν είδη με ανώτερες τεχνικές προδιαγραφές, κατόπιν ειδικής αιτιολόγησης από τον προσφέροντα που να αποδεικνύει τη σχετική ανωτερότητα.

- **Υπεύθυνη Δήλωση** του ν. 1599/1986 ότι:

- ✓ Όλα τα προς προμήθεια είδη θα καλύπτουν τις προδιαγραφές που ορίζονται από την νομοθεσία, για την παραγωγή, σύνθεση και σήμανση τους.
- ✓ Η ταξινόμηση, επισήμανση και συσκευασία επί των προϊόντων, όπου αυτή απαιτείται, θα είναι σύμφωνη με τις διατάξεις της ενωσιακής καθώς και της εθνικής νομοθεσίας (Δι.Ε.Π.Π.Υ)
- ✓ Τα υλικά που παραδίδονται σε παλέτες (*ευρωπαϊκές ή παρόμοιου τύπου*) θα μπορούν να σηκωθούν με ηλεκτρικό ανυψωτικό περνοφόρο με εμπρόσθιο προεξέχον αντίβαρο πεζού χειριστή.
- ✓ Τα υλικά θα μπορούν να καταμετρούνται εύκολα, χωρίς να χρειάζεται η απομάκρυνση τους από τη θέση τους στη συσκευασία της παλέτας, και επίσης να υπάρχει δυνατότητα τοποθέτησης τουλάχιστον δύο παλέτων καθ' ύψος.
- ✓ Η παράδοση των ειδών θα γίνει τμηματικά ή στο σύνολο των ειδών ανάλογα με τις ανάγκες των υπηρεσιών, εντός 20 ημερών και μετά από σχετικό αίτημα, με την επιφύλαξη ότι ο χρόνος παράδοσης μπορεί να είναι μεγαλύτερος σε συνεργασία με τον προμηθευτή, λαμβάνοντας υπόψη την ποσότητα παράδοσης και άλλες συνθήκες που μπορεί να την επηρεάσουν.
- ✓ Ο προμηθευτής αναλαμβάνει όλα τα έξοδα για την παράδοση των ειδών στις αποθήκες του Δήμου ή σε όποιο άλλο σημείο υποδειχθεί εντός του Δήμου.

Οι **υπεύθυνες δηλώσεις** που θα κατατεθούν:

- Θα είναι νομίμως υπογεγραμμένες (όπως αυτό ορίζεται από την ισχύουσα νομοθεσία, περιλαμβανομένης και της έκδοσης αυτής από το gov.gr)
- Θα είναι ψηφιακά υπογεγραμμένες και θα φέρουν ημερομηνία σύνταξης εντός του χρονικού διαστήματος από την ημερομηνία ανάρτησης της διακήρυξης στο ΚΗΜΔΗΣ έως την καταληκτική ημερομηνία υποβολής προσφορών.

Οι οικονομικοί φορείς αναφέρουν:

α) το τμήμα της σύμβασης που προτίθενται να αναθέσουν υπό μορφή υπεργολαβίας σε τρίτους, καθώς και τους υπεργολάβους που προτείνουν¹⁰³.

β) τη χώρα παραγωγής του προσφερόμενου προϊόντος και την επιχειρηματική μονάδα στην οποία παράγεται αυτό, καθώς και τον τόπο εγκατάστασής της.

2.4.4 Περιεχόμενα Φακέλου «Οικονομική Προσφορά» / Τρόπος σύνταξης και υποβολής οικονομικών προσφορών

Η Οικονομική Προσφορά συντάσσεται με βάση το αναγραφόμενο στο άρθρο 2.3.1 της παρούσας κριτήριο ανάθεσης της σύμβασης.

Η τιμή των προς προμήθεια αγαθών δίνεται σε ευρώ ανά μονάδα.¹⁰⁴

Ο προσφέρων, **εκτός της οικονομικής προσφοράς του συστήματος**, θα επισυνάψει στην ηλεκτρονική οικονομική προσφορά του, σε μορφή pdf, ηλεκτρονικά υπογεγραμμένο και συμπληρωμένο **το έντυπο της οικονομικής προσφοράς** του Παραρτήματος ΙΙΙ της παρούσας διακήρυξης.

Επιπλέον, για τα είδη στα οποία η μονάδα μέτρησης εκφράζεται σε kg ή L, ο προσφέρων θα επισυνάψει στην ηλεκτρονική οικονομική προσφορά του, σε μορφή pdf, ηλεκτρονικά υπογεγραμμένο και συμπληρωμένο **τον πίνακα «Τεμάχια που αναλογούν για είδη με τιμή kg ή L»**, του Παραρτήματος ΙV της παρούσας διακήρυξης, όπου θα δηλωθεί:

- «Τιμή € ανά kg ή L», τιμή σε € ανά kg ή L για το προσφερόμενο είδος, χωρίς ΦΠΑ

¹⁰³ Άρθρο 58 του ν. 4412/2016.

¹⁰⁴ Εδώ πρέπει να καθορίζεται με σαφήνεια η σχετική μονάδα π.χ. λίτρα κ.α.

- «Στοιχεία προσφερόμενου είδους, μάζα σε kg ή όγκος σε L», η οποία αφορά τη μάζα του τεμαχίου σε kg ή τον όγκο σε L
- «Αναλογούν τεμάχια (ακέραια μορφή)», τα οποία προκύπτουν διαιρώντας την συνολική ζητούμενη ποσότητα της μελέτης σε kg ή L, με τη μάζα του προϊόντος σε kg ή τον όγκο του σε L (το αποτέλεσμα στρογγυλοποιείται σε ακέραια μονάδα προς τα κάτω),
- η «τιμή τεμαχίου €», η οποία προκύπτει πολλαπλασιάζοντας τη μάζα του προϊόντος σε kg ή τον όγκο σε L, με την τιμή ανά kg ή L
- «Σύνολο €», προκύπτει πολλαπλασιάζοντας τα «Αναλογούν τεμάχια (ακέραια μορφή)» με την «τιμή τεμαχίου €»
- ο νόμιμος ΦΠΑ και το
- «Γενικό σύνολο €», που προκύπτει προσθέτοντας το «Σύνολο €» με το «ΦΠΑ».

Σημείωση: Η ανάδειξη του προμηθευτή θα γίνει με βάση την προσφερόμενη τιμή (προ ΦΠΑ) ανά μονάδα που ζητείται (kg ή L).

Για την διευκόλυνση συμπλήρωσης του παραπάνω πίνακα, συμπεριλαμβάνεται αρχείο με όνομα «ΥΠΟΛΟΓΙΣΜΟΣ ΠΟΣΟΤΗΤΩΝ ΣΕ KG ή L.xlsx», στο οποίο οι συμμετέχοντες συμπληρώνουν μόνο τα πεδία με κίτρινο χρώμα και αυτόματα υπολογίζονται οι προς παράδοση ποσότητες και η τιμή μονάδος. Σε κάθε περίπτωση, ο υποψήφιος θα πρέπει να ελέγξει την ορθότητα των υπολογισμών.

Στην τιμή περιλαμβάνονται οι υπέρ τρίτων κρατήσεις, καθώς και κάθε άλλη επιβάρυνση, σύμφωνα με την κείμενη νομοθεσία, μη συμπεριλαμβανομένου Φ.Π.Α., για την παράδοση του αγαθού στον τόπο και με τον τρόπο που προβλέπεται στα έγγραφα της σύμβασης.

Οι υπέρ τρίτων κρατήσεις υπόκεινται στο εκάστοτε ισχύον αναλογικό τέλος χαρτοσήμου και στην επ' αυτού εισφορά υπέρ ΟΓΑ.

Οι προσφερόμενες τιμές μπορούν να υποστούν αναπροσαρμογή σύμφωνα με το άρθρο 5 «ΡΗΤΡΑ ΑΝΑΠΡΟΣΑΡΜΟΓΗΣ» της υπ' αριθμ. 1/2023 Μελέτη (Παράρτημα ΙΙ της παρούσας Διακήρυξης) του Τμήματος Μελετών της Δ/σης Ανακύκλωσης και Ανάπτυξης Συστημάτων Κυκλικής Οικονομίας.

Ως απαράδεκτες θα απορρίπτονται προσφορές στις οποίες: α) δεν δίνεται τιμή σε ΕΥΡΩ ή καθορίζεται σχέση ΕΥΡΩ προς ξένο νόμισμα, β) δεν προκύπτει με σαφήνεια η προσφερόμενη τιμή, με την επιφύλαξη του άρθρου 102 του ν. 4412/2016 και γ) η τιμή υπερβαίνει τον προϋπολογισμό της σύμβασης που καθορίζεται και τεκμηριώνεται από την αναθέτουσα αρχή στην υπ' αριθμ. 1/2023 Μελέτη του Τμήματος Μελετών της Δ/σης Ανακύκλωσης και Ανάπτυξης Συστημάτων Κυκλικής Οικονομίας (Παράρτημα ΙΙ της παρούσας διακήρυξης).

2.4.5 Χρόνος ισχύος των προσφορών¹⁰⁵

Οι υποβαλλόμενες προσφορές ισχύουν και δεσμεύουν τους οικονομικούς φορείς για διάστημα δώδεκα (12) μηνών από την επόμενη της καταληκτικής ημερομηνίας υποβολής προσφορών.

Προσφορά η οποία ορίζει χρόνο ισχύος μικρότερο από τον ανωτέρω προβλεπόμενο απορρίπτεται ως μη κανονική.

Η ισχύς της προσφοράς μπορεί να παρατείνεται εγγράφως, εφόσον τούτο ζητηθεί από την αναθέτουσα αρχή, πριν από τη λήξη της, με αντίστοιχη παράταση της εγγυητικής επιστολής συμμετοχής σύμφωνα με τα οριζόμενα στο άρθρο 72 παρ. 1 του ν. 4412/2016 και την παράγραφο 2.2.2. της παρούσας, κατ' ανώτατο όριο για χρονικό διάστημα ίσο με την προβλεπόμενη ως άνω αρχική διάρκεια. Σε περίπτωση αιτήματος της αναθέτουσας αρχής για παράταση της ισχύος της προσφοράς, οι προσφορές των οικονομικών φορέων που αποδέχτηκαν την παράταση, πριν τη λήξη ισχύος των προσφορών τους, ισχύουν και τους δεσμεύουν για το επιπλέον αυτό χρονικό διάστημα.

¹⁰⁵ Άρθρο 97 ν. 4412/2016

Μετά τη λήξη και του παραπάνω ανώτατου ορίου χρόνου παράτασης ισχύος της προσφοράς, τα αποτελέσματα της διαδικασίας ανάθεσης ματαιώνονται, εκτός αν η αναθέτουσα αρχή κρίνει, κατά περίπτωση, αιτιολογημένα, ότι η συνέχιση της διαδικασίας εξυπηρετεί το δημόσιο συμφέρον, οπότε οι οικονομικοί φορείς που συμμετέχουν στη διαδικασία μπορούν να επιλέξουν είτε να παρατείνουν την προσφορά και την εγγύηση συμμετοχής τους, εφόσον τους ζητηθεί πριν την πάροδο του ανωτέρω ανώτατου ορίου παράτασης της προσφοράς τους είτε όχι. Στην τελευταία περίπτωση, η διαδικασία συνεχίζεται με όσους παρατείνουν τις προσφορές τους και αποκλείονται οι λοιποί οικονομικοί φορείς.

Σε περίπτωση που λήξει ο χρόνος ισχύος των προσφορών και δεν ζητηθεί παράταση της προσφοράς, η αναθέτουσα αρχή δύναται με αιτιολογημένη απόφασή της, εφόσον η εκτέλεση της σύμβασης εξυπηρετεί το δημόσιο συμφέρον, να ζητήσει εκ των υστέρων από τους οικονομικούς φορείς που συμμετέχουν στη διαδικασία να παρατείνουν την προσφορά τους.

2.4.6 Λόγοι απόρριψης προσφορών¹⁰⁶

Η αναθέτουσα αρχή με βάση τα αποτελέσματα του ελέγχου και της αξιολόγησης των προσφορών, απορρίπτει προσφορά:

α) η οποία, με την επιφύλαξη του άρθρου 102 του ν. 4412/2016 περί συμπλήρωσης, αποκλίνει από अपαράβατους όρους περί σύνταξης και υποβολής της προσφοράς, ή δεν υποβάλλεται εμπρόθεσμα με τον τρόπο και με το περιεχόμενο που ορίζεται στην παρούσα και συγκεκριμένα στις παραγράφους 2.4.1 (Γενικοί όροι υποβολής προσφορών), 2.4.2. (Χρόνος και τρόπος υποβολής προσφορών), 2.4.3. (Περιεχόμενο φακέλων δικαιολογητικών συμμετοχής, τεχνικής προσφοράς, ειδικά ως προς τους όρους, οι οποίοι ρητώς έχουν καθοριστεί, επί ποινή αποκλεισμού, στην παρούσα Διακήρυξη), 2.4.4. (Περιεχόμενο φακέλου οικονομικής προσφοράς, τρόπος σύνταξης και υποβολής οικονομικών προσφορών, ειδικά ως προς τους όρους, οι οποίοι ρητώς έχουν καθοριστεί, επί ποινή αποκλεισμού, στην παρούσα Διακήρυξη), 2.4.5. (Χρόνος ισχύος προσφορών), 3.1. (Αποσφράγιση και αξιολόγηση προσφορών), 3.2 (Πρόσκληση υποβολής δικαιολογητικών προσωρινού αναδόχου) της παρούσας,¹⁰⁷

β) η οποία περιέχει ατελείς, ελλιπείς, ασαφείς ή λανθασμένες πληροφορίες ή τεκμηρίωση, συμπεριλαμβανομένων των πληροφοριών που περιέχονται στο ΕΕΕΣ, εφόσον αυτές δεν επιδέχονται συμπλήρωση, διόρθωση, αποσαφήνιση ή διευκρίνιση ή, εφόσον επιδέχονται, δεν έχουν αποκατασταθεί από τον προσφέροντα, εντός της προκαθορισμένης προθεσμίας, σύμφωνα το άρθρο 102 του ν. 4412/2016 και την παρ. 3.1.2.1 της παρούσας διακήρυξης,

γ) για την οποία ο προσφέρων δεν παράσχει τις απαιτούμενες εξηγήσεις, εντός της προκαθορισμένης προθεσμίας ή η εξήγηση δεν είναι αποδεκτή από την αναθέτουσα αρχή, σύμφωνα με την παρ. 3.1.2.1 της παρούσας και τα άρθρα 102 και 103 του ν. 4412/2016,

δ) η οποία είναι εναλλακτική προσφορά,

ε) η οποία υποβάλλεται από έναν προσφέροντα που έχει υποβάλει δύο ή περισσότερες προσφορές. Ο περιορισμός αυτός ισχύει, υπό τους όρους της παραγράφου 2.2.3.4 περ. γ' της παρούσας (περ. γ' της παρ. 4 του άρθρου 73 του ν. 4412/2016) και στην περίπτωση ενώσεων οικονομικών φορέων με κοινά μέλη, καθώς και στην περίπτωση οικονομικών φορέων που συμμετέχουν είτε αυτοτελώς είτε ως μέλη ενώσεων.

στ) η οποία είναι υπό αίρεση,

ζ) για την οποία ο προσφέρων δεν παράσχει, εντός αποκλειστικής προθεσμίας είκοσι (20) ημερών από την κοινοποίηση σε αυτόν σχετικής πρόσκλησης της αναθέτουσας αρχής, εξηγήσεις αναφορικά με την τιμή ή το κόστος που προτείνει σε αυτήν, στην περίπτωση που η προσφορά του φαίνεται ασυνήθιστα χαμηλή σε σχέση με τα αγαθά, σύμφωνα με την παρ. 1 του άρθρου 88 του ν. 4412/2016,

η) εφόσον διαπιστωθεί ότι είναι ασυνήθιστα χαμηλή διότι δε συμμορφώνεται με τις ισχύουσες υποχρεώσεις της παρ. 2 του άρθρου 18 του ν. 4412/2016,

¹⁰⁶ Άρθρο 91 του ν. 4412/2016

¹⁰⁷ Άρθρα 92 έως 97, άρθρο 100 καθώς και άρθρα 102 έως 104 του ν. 4412/16

θ) η οποία παρουσιάζει αποκλίσεις ως προς τους όρους και τις τεχνικές προδιαγραφές της σύμβασης που έχουν ρητώς καθοριστεί, επί ποινή αποκλεισμού, στην παρούσα Διακήρυξη,

ι) η οποία παρουσιάζει ελλείψεις ως προς τα δικαιολογητικά που ζητούνται από τα έγγραφα της παρούσας Διακήρυξης, εφόσον αυτές δεν θεραπευτούν από τον προσφέροντα με την υποβολή ή τη συμπλήρωσή τους, εντός της προκαθορισμένης προθεσμίας, σύμφωνα με τα άρθρα 102 και 103 του ν.4412/2016,

ια) εάν από τα δικαιολογητικά του άρθρου 103 του ν. 4412/2016, που προσκομίζονται από τον προσωρινό ανάδοχο, δεν αποδεικνύεται η μη συνδρομή των λόγων αποκλεισμού της παραγράφου 2.2.3 της παρούσας ή η πλήρωση μιας ή περισσότερων από τις απαιτήσεις των κριτηρίων ποιοτικής επιλογής, σύμφωνα με τις παραγράφους 2.2.4. επ., περί κριτηρίων επιλογής,

ιβ) εάν κατά τον έλεγχο των ως άνω δικαιολογητικών του άρθρου 103 του ν.4412/2016, διαπιστωθεί ότι τα στοιχεία που δηλώθηκαν, σύμφωνα με το άρθρο 79 του ν. 4412/2016, είναι εκ προθέσεως απατηλά, ή ότι έχουν υποβληθεί πλαστά αποδεικτικά στοιχεία.

3. ΔΙΕΝΕΡΓΕΙΑ ΔΙΑΔΙΚΑΣΙΑΣ - ΑΞΙΟΛΟΓΗΣΗ ΠΡΟΣΦΟΡΩΝ

3.1 Αποσφράγιση και αξιολόγηση προσφορών

3.1.1 Ηλεκτρονική αποσφράγιση προσφορών¹⁰⁸

Το πιστοποιημένο στο ΕΣΗΔΗΣ, για την αποσφράγιση των προσφορών αρμόδιο όργανο της αναθέτουσας αρχής, ήτοι η επιτροπή διενέργειας/επιτροπή αξιολόγησης¹⁰⁹, **εφεξής Επιτροπή Διαγωνισμού**, προβαίνει στην έναρξη της διαδικασίας ηλεκτρονικής αποσφράγισης των φακέλων των προσφορών, κατά το άρθρο 100 του ν. 4412/2016, ακολουθώντας τα εξής στάδια:

- Ηλεκτρονική Αποσφράγιση του (υπό)φακέλου «Δικαιολογητικά Συμμετοχής-Τεχνική Προσφορά» και του (υπό)φακέλου «Οικονομική Προσφορά», την Παρασκευή 08/11/2024 και ώρα 10:00 π.μ.

Στο στάδιο αυτό τα στοιχεία των προσφορών που αποσφραγίζονται είναι προσβάσιμα μόνο στα μέλη της Επιτροπής Διαγωνισμού και την αναθέτουσα αρχή.

3.1.2 Αξιολόγηση προσφορών

3.1.2.1 Μετά την κατά περίπτωση ηλεκτρονική αποσφράγιση των προσφορών η αναθέτουσα αρχή προβαίνει στην αξιολόγηση αυτών, μέσω των αρμόδιων πιστοποιημένων στο ΕΣΗΔΗΣ οργάνων της¹¹⁰, εφαρμοζόμενων κατά τα λοιπά των κειμένων διατάξεων.

Η αναθέτουσα αρχή, τηρώντας τις αρχές της ίσης μεταχείρισης και της διαφάνειας, ζητεί από τους προσφέροντες οικονομικούς φορείς, όταν οι πληροφορίες ή η τεκμηρίωση που πρέπει να υποβάλλονται είναι ή εμφανίζονται ελλιπείς ή λανθασμένες, συμπεριλαμβανομένων εκείνων στο ΕΕΕΣ, ή όταν λείπουν συγκεκριμένα έγγραφα, να υποβάλλουν, να συμπληρώνουν, να αποσαφηνίζουν ή να ολοκληρώνουν τις σχετικές πληροφορίες ή τεκμηρίωση, εντός προθεσμίας όχι μικρότερης των δέκα (10) ημερών και όχι μεγαλύτερης των είκοσι (20) ημερών από την ημερομηνία κοινοποίησης σε αυτούς της σχετικής πρόσκλησης. Η συμπλήρωση ή η αποσαφήνιση ζητείται και γίνεται αποδεκτή υπό την προϋπόθεση ότι δεν τροποποιείται η προσφορά του οικονομικού φορέα και ότι αφορά σε στοιχεία ή δεδομένα, των οποίων είναι αντικειμενικά εξακριβώσιμος ο προγενέστερος χαρακτήρας σε σχέση με το πέρας της καταληκτικής προθεσμίας παραλαβής προσφορών. Τα ανωτέρω ισχύουν κατ' αναλογία και για τυχόν ελλείπουσες δηλώσεις, υπό την προϋπόθεση ότι βεβαιώνουν γεγονότα αντικειμενικώς εξακριβώσιμα¹¹¹.

Επισημαίνεται ότι οι διευκρινίσεις/ συμπληρώσεις, κατ' εφαρμογή της παρούσας παραγράφου, σύμφωνα με τα οριζόμενα στις διατάξεις του άρθρου 102 του ν.4412/2016, ζητούνται από την αρμόδια Επιτροπή Αξιολόγησης των Προσφορών (Επιτροπή Διενέργειας Διαγωνισμού), μέσω της λειτουργικότητας «Επικοινωνία»:

- είτε από την Επιτροπή, μέσω του πιστοποιημένου χρήστη της παρούσας ηλεκτρονικής διαδικασίας (χειριστή του διαγωνισμού), χωρίς τη σύνταξη διακριτού εγγράφου
- είτε, με αποστολή διακριτού εγγράφου της Επιτροπής, μέσω του πιστοποιημένου χρήστη της παρούσας ηλεκτρονικής διαδικασίας (χειριστή του διαγωνισμού), χωρίς, στην περίπτωση αυτή, να απαιτείται περαιτέρω έγκρισή του από το αποφαινόμενο όργανο.

Σημειώνεται ότι, όσο διαρκεί η διαδικασία αξιολόγησης των προσφορών και μέχρι την αποστολή των σχετικών πρακτικών της Επιτροπής στον χειριστή του διαγωνισμού, προς έκδοση των σχετικών αποφάσεων,

¹⁰⁸ Άρθρο 100 ν. 4412/2016 και άρθρο 16 ΚΥΑ ΕΣΗΔΗΣ Προμήθειες και Υπηρεσίες

¹⁰⁹ Επισημαίνεται ότι, ως προς τις προθεσμίες για την ολοκλήρωση των ενεργειών της Επιτροπής Διενέργειας Διαγωνισμού ισχύουν τα οριζόμενα στο άρθρο 221Α του ν. 4412/2016

¹¹⁰ Στο πλαίσιο των διαδικασιών ανάθεσης δημοσίων συμβάσεων, τα όργανα που γνωμοδοτούν προς τα αποφαινόμενα όργανα ((επιτροπή διενέργειας/επιτροπή αξιολόγησης) ελέγχουν, σύμφωνα με την παρ. 1 του άρθρου 221 του ν. 4412/2016, την καταλληλότητα των προσφερόντων, αξιολογούν τις προσφορές, εισηγούνται τον αποκλεισμό τους από τη διαδικασία, την απόρριψη των προσφορών, την κατακύρωση των αποτελεσμάτων, την αποδέσμευση ή κατάπτωση των εγγυήσεων, τη ματαίωση της διαδικασίας και γνωμοδοτούν για κάθε άλλο θέμα που ανακύπτει κατά τη διαδικασία ανάθεσης.

¹¹¹ Άρθρο 102 του ν. 4412/2016. Πρβλ και έκθεση συνεπειών ρυθμίσεων επί του άρθρου 42 του ν. 4781/2021

οι διευκρινίσεις ζητούνται από την Επιτροπή και δεν υπόκεινται σε προηγούμενη έγκριση του αποφαινομένου οργάνου.

Σε κάθε περίπτωση, μετά την ολοκλήρωση της διαδικασίας αξιολόγησης, εκ μέρους της Επιτροπής και τη διαβίβαση των σχετικών πρακτικών προς το αποφαινόμενο όργανο, το τελευταίο, δύναται, κατά την κρίση του, να ζητεί διευκρινίσεις, από τους προσφέροντες, για στοιχεία των προσφορών, για τα οποία δεν ζητήθηκαν, είτε ακόμη και για στοιχεία, για τα οποία έχει ήδη γνωμοδοτήσει σχετικώς η Επιτροπή.

Το αποφαινόμενο όργανο διατηρεί το δικαίωμα να αναπέμψει στην Επιτροπή προς εξέταση και περαιτέρω διευκρινίσεις οποιοδήποτε ζήτημα, κατά την κρίση της, χρήζει διευκρινίσεων/ συμπληρώσεων.

Τα ανωτέρω ισχύουν και ως προς τα αιτήματα παροχής διευκρινίσεων-συμπληρώσεων, σε περιπτώσεις ασυνήθιστα χαμηλών προσφορών, καθώς και στο στάδιο της υποβολής των δικαιολογητικών κατακύρωσης του προσωρινού αναδόχου.¹¹²

Ειδικότερα :

α) Η Επιτροπή Διαγωνισμού εξετάζει αρχικά την προσκόμιση της εγγύησης συμμετοχής, σύμφωνα με την παράγραφο 1 του άρθρου 72. Σε περίπτωση παράλειψης προσκόμισης, είτε της εγγύησης συμμετοχής ηλεκτρονικής έκδοσης, μέχρι την καταληκτική ημερομηνία υποβολής προσφορών, είτε του πρωτοτύπου της έντυπης εγγύησης συμμετοχής, μέχρι την ημερομηνία και ώρα αποσφράγισης, η Επιτροπή Διαγωνισμού συντάσσει πρακτικό στο οποίο εισηγείται την απόρριψη της προσφοράς ως απαράδεκτης.

Στη συνέχεια εκδίδεται από την αναθέτουσα αρχή απόφαση, με την οποία επικυρώνεται το ανωτέρω πρακτικό. Η απόφαση απόρριψης της προσφοράς του παρόντος εδαφίου εκδίδεται πριν από την έκδοση οποιασδήποτε άλλης απόφασης σχετικά με την αξιολόγηση των προσφορών της οικείας διαδικασίας ανάθεσης σύμβασης και κοινοποιείται σε όλους τους προσφέροντες, μέσω της λειτουργικότητας της «Επικοινωνίας» του ηλεκτρονικού διαγωνισμού στο ΕΣΗΔΗΣ.

Κατά της εν λόγω απόφασης χωρεί προδικαστική προσφυγή, σύμφωνα με τα οριζόμενα στην παράγραφο 3.4 της παρούσας.

Η αναθέτουσα αρχή επικοινωνεί παράλληλα με τους φορείς που φέρονται να έχουν εκδώσει τις εγγυητικές επιστολές, προκειμένου να διαπιστώσει την εγκυρότητά τους¹¹³.

β) Μετά την έκδοση της ανωτέρω απόφασης η Επιτροπή Διαγωνισμού προβαίνει αρχικά στον έλεγχο των δικαιολογητικών συμμετοχής και εν συνεχεία στην αξιολόγηση των τεχνικών προσφορών των προσφερόντων των οποίων τα δικαιολογητικά συμμετοχής έκρινε πλήρη. Η αξιολόγηση γίνεται σύμφωνα με τους όρους της παρούσας και η διαδικασία αξιολόγησης ολοκληρώνεται με την καταχώριση σε πρακτικό των προσφερόντων, των αποτελεσμάτων του ελέγχου και της αξιολόγησης των δικαιολογητικών συμμετοχής και των τεχνικών προσφορών¹¹⁴.

γ) Στη συνέχεια η Επιτροπή Διαγωνισμού προβαίνει στην αξιολόγηση των οικονομικών προσφορών των προσφερόντων, των οποίων τα δικαιολογητικά συμμετοχής και η τεχνική προσφορά κρίθηκαν αποδεκτά, συντάσσει πρακτικό στο οποίο καταχωρίζονται οι οικονομικές προσφορές κατά σειρά μειοδοσίας και εισηγείται αιτιολογημένα την αποδοχή ή απόρριψή τους, την κατάταξη των προσφορών και την ανάδειξη του προσωρινού αναδόχου.

Εάν οι προσφορές φαίνονται ασυνήθιστα χαμηλές σε σχέση με το αντικείμενο της σύμβασης, η αναθέτουσα αρχή απαιτεί από τους οικονομικούς φορείς, μέσω της λειτουργικότητας της «Επικοινωνίας» του ηλεκτρονικού διαγωνισμού στο ΕΣΗΔΗΣ, να εξηγήσουν την τιμή ή το κόστος που προτείνουν στην προσφορά τους, εντός αποκλειστικής προθεσμίας, κατά ανώτατο όριο είκοσι (20) ημερών από την κοινοποίηση της σχετικής πρόσκλησης. Στην περίπτωση αυτή εφαρμόζονται τα άρθρα 88 και 89 ν. 4412/2016. Εάν τα παρεχόμενα στοιχεία δεν εξηγούν κατά τρόπο ικανοποιητικό το χαμηλό επίπεδο της τιμής ή του κόστους που προτείνεται, η προσφορά απορρίπτεται ως μη κανονική. (Σε κάθε περίπτωση η κρίση της Α.Α. σχετικά

¹¹² Πρβλ. άρθρα 100 ν. 4412/2016, σε συνδυασμό με άρθρο 16 παρ. 3.2 της «ΚΥΑ ΕΣΗΔΗΣ Προμήθειες και Υπηρεσίες

¹¹³ Άρθρο 72 παρ. 13 του ν. 4412/2016

¹¹⁴ Η αναθέτουσα αρχή δύναται να εγκρίνει το πρακτικό αυτό με εσωτερική της απόφαση.

με τις ασυνήθιστα χαμηλές προσφορές και την αποδοχή ή όχι των σχετικών εξηγήσεων εκ μέρους των προσφερόντων ενσωματώνεται στην κατωτέρω ενιαία απόφαση¹¹⁵)

Στην περίπτωση ισότιμων προσφορών η αναθέτουσα αρχή επιλέγει τον ανάδοχο με κλήρωση μεταξύ των οικονομικών φορέων που υπέβαλαν ισότιμες προσφορές. Η κλήρωση γίνεται ενώπιον της Επιτροπής του Διαγωνισμού και παρουσία των οικονομικών φορέων που υπέβαλαν τις ισότιμες προσφορές.¹¹⁶ (Επισημαίνεται, ότι τα αποτελέσματα της κλήρωσης ενσωματώνονται ομοίως στην κατωτέρω ενιαία απόφαση)

Στη συνέχεια, εφόσον το αποφαινόμενο όργανο της αναθέτουσας αρχής εγκρίνει τα ανωτέρω πρακτικά, εκδίδεται απόφαση για τα αποτελέσματα όλων των ως άνω σταδίων¹¹⁷ («Δικαιολογητικά Συμμετοχής», «Τεχνική Προσφορά» και «Οικονομική Προσφορά») και η αναθέτουσα αρχή προσκαλεί εγγράφως, μέσω της λειτουργικότητας της «Επικοινωνίας» του ηλεκτρονικού διαγωνισμού στο ΕΣΗΔΗΣ, τον πρώτο σε κατάταξη μειοδότη στον οποίον πρόκειται να γίνει η κατακύρωση («προσωρινός ανάδοχος») να υποβάλει τα δικαιολογητικά κατακύρωσης, σύμφωνα με όσα ορίζονται στο άρθρο 103 και την παράγραφο 3.2 της παρούσας, περί πρόσκλησης για υποβολή δικαιολογητικών. Η απόφαση έγκρισης των πρακτικών δεν κοινοποιείται στους προσφέροντες, δεν αναρτάται στο ΚΗΜΔΗΣ και στη «ΔΙΑΥΓΕΙΑ» και ενσωματώνεται στην απόφαση κατακύρωσης.¹¹⁸

Προθεσμία για την ολοκλήρωση των επιμέρους σταδίων της διαδικασίας ανάθεσης δημόσιας σύμβασης (άρθρο 87 του ν.4914/2022):

Για διαδικασίες ανάθεσης δημοσίων συμβάσεων προμηθειών αγαθών και υπηρεσιών:

1. Όταν κριτήριο ανάθεσης είναι η πλέον συμφέρουσα από οικονομικής άποψης προσφορά βάσει μόνο της τιμής, όλες οι ενέργειες της παρ. 2 του άρθρου 100, που αφορούν στο γνωμοδοτικό όργανο, ολοκληρώνονται εντός είκοσι (20) εργάσιμων ημερών από την ημερομηνία της αποσφράγισης των προσφορών. Η προθεσμία του προηγούμενου εδαφίου αναστέλλεται σε περίπτωση εφαρμογής των άρθρων 102 και 103, για χρονικό διάστημα ίσο με το διάστημα ενεργείας της αναθέτουσας αρχής ή των οικονομικών φορέων ή, σε περίπτωση που δεν λάβει χώρα ενέργεια από μέρους των οικονομικών φορέων, για όσο χρονικό διάστημα χορηγήθηκε από την αναθέτουσα αρχή για τις ενέργειες αυτές.
2. Οι προθεσμίες της παραγράφου 1 μπορούν να αναστέλλονται μέχρι και το διπλάσιο τους με απόφαση του αποφαινόμενου οργάνου της Αναθέτουσας Αρχής. Εάν συντρέχουν εξαιρετικές περιστάσεις ή αν υποβληθείσες προσφορές ελέγχονται ως ασυνήθιστα χαμηλές σύμφωνα με όσα προβλέπονται στο άρθρο 88 του ν. 4412/2016.
3. Η Αναθέτουσα Αρχή αποφαινεται επί των πρακτικών εντός προθεσμίας εντός δέκα (10) εργάσιμων ημερών από την κοινοποίηση των σχετικών πρακτικών.

3.2 Πρόσκληση υποβολής δικαιολογητικών προσωρινού αναδόχου¹¹⁹ - Δικαιολογητικά προσωρινού αναδόχου

Μετά την αξιολόγηση των προσφορών, η αναθέτουσα αρχή αποστέλλει σχετική ηλεκτρονική πρόσκληση στον προσφέροντα, στον οποίο πρόκειται να γίνει η κατακύρωση («προσωρινό ανάδοχο»), μέσω της λειτουργικότητας της «Επικοινωνίας» του ηλεκτρονικού διαγωνισμού στο ΕΣΗΔΗΣ, και τον καλεί να υποβάλει εντός προθεσμίας δέκα (10) ημερών από την κοινοποίηση της σχετικής έγγραφης ειδοποίησης σε αυτόν, τα αποδεικτικά έγγραφα νομιμοποίησης και τα πρωτότυπα ή αντίγραφα όλων των δικαιολογητικών που περιγράφονται στην παράγραφο 2.2.9.2. της παρούσας Διακήρυξης, ως αποδεικτικά στοιχεία για τη μη

¹¹⁵ Επισημαίνεται, ότι στις γνωμοδοτικές αρμοδιότητες της Επιτροπής Διαγωνισμού ανήκει ο ουσιαστικός έλεγχος και η αξιολόγηση των προσφορών, συμπεριλαμβανομένου και του ζητήματος της απόρριψης προσφορών ως ασυνήθιστα χαμηλών. Πρβλ και απόφαση ΣτΕ ΕΑ 184/2020

¹¹⁶ Άρθρο 90 παρ. 1 του ν. 4412/2016.

¹¹⁷ Άρθρο 100 παρ. 2 του ν. 4412/2016

¹¹⁸ Πρβλ. άρθρο 100 παρ. 2 του ν. 4412/2016, σε συνδυασμό με άρθρο 10 παρ. 1 περ. ζ' της ΚΥΑ ΚΗΜΔΗΣ]

¹¹⁹ Άρθρο 103 του ν. 4412/2016

συνδρομή των λόγων αποκλεισμού της παραγράφου 2.2.3 της Διακήρυξης, καθώς και για την πλήρωση των κριτηρίων ποιοτικής επιλογής των παραγράφων 2.2.4 - 2.2.8 αυτής.

Ειδικότερα, το σύνολο των στοιχείων και δικαιολογητικών της ως άνω παραγράφου αποστέλλονται από αυτόν σε μορφή ηλεκτρονικών αρχείων με μορφότυπο PDF, σύμφωνα με τα ειδικώς οριζόμενα στην παράγραφο 2.4.2.5 της παρούσας και **θα πρέπει να έχουν ισχύ τόσο κατά την ημερομηνία υποβολής της ηλεκτρονικής προσφοράς, όσο και μετά την κοινοποίηση της πρόσκλησης στον προσωρινό ανάδοχο κατά το άρθρο 103 του ν.4412/2016**, ώστε να διασφαλίζεται το επίκαιρο των καταστάσεων που βεβαιώνουν, σύμφωνα με τα υπ' αριθμ.5035/28-9-2018 (ΑΔΑ : 6ΔΛΚΟΞΤΒ-ΟΥΨ) και 2210/19-4-2019 (ΑΔΑ : 6ΓΠΟΞΤΒ-Ζ9Κ) έγγραφα της Ενιαίας Ανεξάρτητης Αρχής Δημοσίων Συμβάσεων (Ε.Α.Α.ΔΗ.ΣΥ.).

Εντός της προθεσμίας υποβολής των δικαιολογητικών κατακύρωσης και το αργότερο έως την τρίτη εργάσιμη ημέρα από την καταληκτική ημερομηνία ηλεκτρονικής υποβολής των δικαιολογητικών κατακύρωσης, προσκομίζονται με ευθύνη του οικονομικού φορέα, στην αναθέτουσα αρχή, σε έντυπη μορφή και σε κλειστό φάκελο, στον οποίο αναγράφεται ο αποστολέας, τα στοιχεία του Διαγωνισμού και ως παραλήπτης η Επιτροπή Διαγωνισμού, τα στοιχεία και δικαιολογητικά, τα οποία απαιτείται να προσκομισθούν σε έντυπη μορφή (ως πρωτότυπα ή ακριβή αντίγραφα), σύμφωνα με τα προβλεπόμενα στις διατάξεις της ως άνω παραγράφου 2.4.2.5¹²⁰.

Αν δεν προσκομισθούν τα παραπάνω δικαιολογητικά ή υπάρχουν ελλείψεις σε αυτά που υποβλήθηκαν, η αναθέτουσα αρχή καλεί τον προσωρινό ανάδοχο να προσκομίσει τα ελλείποντα δικαιολογητικά ή να συμπληρώσει τα ήδη υποβληθέντα ή να παράσχει διευκρινίσεις κατά το άρθρο 102 του ν. 4412/2016, εντός δέκα (10) ημερών από την κοινοποίηση της σχετικής πρόσκλησης σε αυτόν.

Ο προσωρινός ανάδοχος δύναται να υποβάλει προς την αναθέτουσα αρχή, μέσω της λειτουργικότητας της «Επικοινωνίας» του ηλεκτρονικού διαγωνισμού στο ΕΣΗΔΗΣ, αίτημα για παράταση της ως άνω προθεσμίας, συνοδευόμενο από αποδεικτικά έγγραφα περί αίτησης χορήγησης δικαιολογητικών προσωρινού αναδόχου. Στην περίπτωση αυτή η αναθέτουσα αρχή παρατείνει την προθεσμία υποβολής αυτών, για όσο χρόνο απαιτηθεί για τη χορήγησή τους από τις αρμόδιες δημόσιες αρχές. Ο προσωρινός ανάδοχος μπορεί να αξιοποιεί τη δυνατότητα αυτή τόσο εντός της αρχικής προθεσμίας για την υποβολή δικαιολογητικών, όσο και εντός της προθεσμίας για την προσκόμιση ελλειπόντων ή τη συμπλήρωση ήδη υποβληθέντων δικαιολογητικών, κατά την έννοια του άρθρου 102 του ν. 4412/2016, όπως προβλέπεται ανωτέρω. Η παρούσα ρύθμιση εφαρμόζεται αναλόγως και όταν η αναθέτουσα αρχή ζητήσει την προσκόμιση των δικαιολογητικών κατά τη διαδικασία αξιολόγησης των προσφορών ή αιτήσεων συμμετοχής και πριν από το στάδιο κατακύρωσης, κατ' εφαρμογή της διάταξης του πρώτου εδαφίου της παρ. 5 του άρθρου 79 του ν. 4412/2016, τηρουμένων των αρχών της ίσης μεταχείρισης και της διαφάνειας.

Απορρίπτεται η προσφορά του προσωρινού αναδόχου, καταπίπτει υπέρ της αναθέτουσας αρχής η εγγύηση συμμετοχής του και η κατακύρωση γίνεται στον προσφέροντα που υπέβαλε την αμέσως επόμενη πλέον συμφέρουσα από οικονομική άποψη προσφορά, τηρουμένης της ανωτέρω διαδικασίας, εάν:

- i) κατά τον έλεγχο των παραπάνω δικαιολογητικών διαπιστωθεί ότι τα στοιχεία που δηλώθηκαν με το Ευρωπαϊκό Ενιαίο Έγγραφο Σύμβασης (ΕΕΕΣ) είναι εκ προθέσεως απατηλά, ή έχουν υποβληθεί πλαστά αποδεικτικά στοιχεία, ή
- ii) δεν υποβληθούν στο προκαθορισμένο χρονικό διάστημα τα απαιτούμενα πρωτότυπα ή αντίγραφα των παραπάνω δικαιολογητικών, ή
- iii) από τα δικαιολογητικά που προσκομίσθηκαν νομίμως και εμπροθέσμως, δεν αποδεικνύεται η μη συνδρομή των λόγων αποκλεισμού, σύμφωνα με την παράγραφο 2.2.3 (λόγοι αποκλεισμού) ή η πλήρωση μιας ή περισσότερων από τις απαιτήσεις των κριτηρίων ποιοτικής επιλογής σύμφωνα με τις παραγράφους 2.2.4 έως 2.2.8 (κριτήρια ποιοτικής επιλογής) της παρούσας.

Σε περίπτωση έγκαιρης και προσήκουσας ενημέρωσης της αναθέτουσας αρχής για μεταβολές στις προϋποθέσεις, τις οποίες ο προσωρινός ανάδοχος είχε δηλώσει με το Ευρωπαϊκό Ενιαίο Έγγραφο Σύμβασης (ΕΕΕΣ) ότι πληροί, οι οποίες (μεταβολές) είτε επήλθαν, είτε έλαβε γνώση αυτών μετά τη δήλωση και μέχρι

¹²⁰ Πρβλ. άρθρο 17 της ΚΥΑ ΕΣΗΔΗΣ Προμήθειες και Υπηρεσίες

την ημέρα της σύναψης της σύμβασης (οψιγενείς μεταβολές), δεν καταπίπτει υπέρ της αναθέτουσας αρχής η εγγύηση συμμετοχής του¹²¹.

Αν κανένας από τους προσφέροντες δεν υποβάλει αληθή ή ακριβή δήλωση ή δεν προσκομίσει ένα ή περισσότερα από τα απαιτούμενα έγγραφα και δικαιολογητικά ή δεν αποδείξει ότι: α) δεν βρίσκεται σε μία από τις καταστάσεις της παραγράφου 2.2.3 της παρούσας Διακήρυξης και β) πληροί τα σχετικά κριτήρια ποιοτικής επιλογής τα οποία έχουν καθοριστεί σύμφωνα με τις παραγράφους 2.2.4 -2.2.8 της παρούσας Διακήρυξης, η διαδικασία ματαιώνεται.

Η διαδικασία ελέγχου των παραπάνω δικαιολογητικών ολοκληρώνεται με τη σύνταξη πρακτικού από την Επιτροπή του Διαγωνισμού, στο οποίο αναγράφεται η τυχόν συμπλήρωση δικαιολογητικών σύμφωνα με όσα ορίζονται ανωτέρω (παράγραφος 3.1.2.1.) και τη διαβίβασή του στο αποφαινόμενο όργανο της αναθέτουσας αρχής για τη λήψη απόφασης είτε για την κατακύρωση της σύμβασης είτε για τη ματαίωση της διαδικασίας.

3.3 Κατακύρωση - σύναψη σύμβασης¹²²

3.3.1. Τα αποτελέσματα του ελέγχου των παραπάνω δικαιολογητικών και της εισήγησης της Επιτροπής επικυρώνονται με την απόφαση κατακύρωσης, στην οποία ενσωματώνεται η απόφαση έγκρισης των πρακτικών των περ. α' & β' της παρ. 2 του άρθρου 100 του ν. 4412/2016 (περί αξιολόγησης των δικαιολογητικών συμμετοχής, της τεχνικής και της οικονομικής προσφοράς).

Η αναθέτουσα αρχή κοινοποιεί, μέσω της λειτουργικότητας της «Επικοινωνίας» του διαγωνισμού στο ΕΣΗΔΗΣ σε όλους τους οικονομικούς φορείς που έλαβαν μέρος στη διαδικασία ανάθεσης, εκτός από όσους αποκλείστηκαν οριστικά δυνάμει της παρ. 1 του άρθρου 72 του ν. 4412/2016, την απόφαση κατακύρωσης, στην οποία αναφέρονται υποχρεωτικά οι προθεσμίες για την αναστολή της σύναψης σύμβασης, σύμφωνα με τα άρθρα 360 έως 372 του ν. 4412/2016, μαζί με αντίγραφο όλων των πρακτικών της διαδικασίας ελέγχου και αξιολόγησης των προσφορών, και, επιπλέον, αναρτά τα δικαιολογητικά του προσωρινού αναδόχου στα «Συνημμένα Ηλεκτρονικού Διαγωνισμού». Μετά την έκδοση και κοινοποίηση της απόφασης κατακύρωσης οι προσφέροντες λαμβάνουν γνώση των λοιπών συμμετεχόντων στη διαδικασία και των στοιχείων που υποβλήθηκαν από αυτούς, με ενέργειες της αναθέτουσας αρχής¹²³. Κατά της απόφασης κατακύρωσης χωρεί προδικαστική προσφυγή ενώπιον της Ε.Α.ΔΗ.ΣΥ., σύμφωνα με την παράγραφο 3.4 της παρούσας. Δεν επιτρέπεται η άσκηση άλλης διοικητικής προσφυγής κατά της ανωτέρω απόφασης.¹²⁴

3.3.2. Η απόφαση κατακύρωσης καθίσταται οριστική, εφόσον συντρέξουν οι ακόλουθες προϋποθέσεις σωρευτικά:

- α) κοινοποιηθεί η απόφαση κατακύρωσης σε όλους τους οικονομικούς φορείς που δεν έχουν αποκλειστεί οριστικά,
- β) παρέλθει άπρακτη η προθεσμία άσκησης προδικαστικής προσφυγής ή σε περίπτωση άσκησης, παρέλθει άπρακτη η προθεσμία άσκησης αίτησης αναστολής και ακύρωσης κατά της απόφασης της Ε.Α.ΔΗ.ΣΥ και σε περίπτωση άσκησης αίτησης αναστολής και ακύρωσης κατά της απόφασης της Ε.Α.ΔΗ.ΣΥ., εκδοθεί απόφαση επί της αίτησης, με την επιφύλαξη της χορήγησης προσωρινής διαταγής, σύμφωνα με όσα ορίζονται στο τελευταίο εδάφιο της παρ. 4 του άρθρου 372 του ν. 4412/2016,
- γ) ολοκληρωθεί επιτυχώς ο προσυμβατικός έλεγχος από το Ελεγκτικό Συνέδριο, σύμφωνα με τα άρθρα 324 έως 327 του ν. 4700/2020, εφόσον απαιτείται, και
- δ) ο προσωρινός ανάδοχος υποβάλει, έπειτα από σχετική πρόσκληση, υπεύθυνη δήλωση, που υπογράφεται σύμφωνα με όσα ορίζονται στο άρθρο 79Α του ν. 4412/2016, στην οποία δηλώνεται ότι δεν έχουν επέλθει στο πρόσωπό του οψιγενείς μεταβολές κατά την έννοια του άρθρου 104 του ν. 4412/2016. Η υπεύθυνη δήλωση ελέγχεται από την αναθέτουσα αρχή και μνημονεύεται στο συμφωνητικό. Εφόσον δηλωθούν οψιγενείς μεταβολές, η δήλωση ελέγχεται από την Επιτροπή Διαγωνισμού, η οποία εισηγείται προς το αρμόδιο αποφαινόμενο όργανο.

¹²¹ Άρθρο 104 παρ. 2 και 3 του ν. 4412/2016

¹²² Άρθρο 105 του ν. 4412/2016

¹²³ Πρβλ. άρθρο 16 παρ. 3 της ΚΥΑ ΕΣΗΔΗΣ Προμήθειες και Υπηρεσίες

¹²⁴ Άρθρο 100 παρ. 2 του ν. 4412/2016

Μετά την οριστικοποίηση της απόφασης κατακύρωσης η αναθέτουσα αρχή προσκαλεί τον ανάδοχο, μέσω της λειτουργικότητας της «Επικοινωνίας» του ηλεκτρονικού διαγωνισμού στο ΕΣΗΔΗΣ, να προσέλθει για υπογραφή του συμφωνητικού, θέτοντάς του προθεσμία δεκαπέντε (15) ημερών από την κοινοποίηση της σχετικής ειδικής πρόσκλησης. Η σύμβαση θεωρείται συναφθείσα με την κοινοποίηση της πρόσκλησης του προηγούμενου εδαφίου στον ανάδοχο.

Στην περίπτωση που ο ανάδοχος δεν προσέλθει να υπογράψει το ως άνω συμφωνητικό μέσα στην ταχθείσα προθεσμία, με την επιφύλαξη αντικειμενικών λόγων ανωτέρας βίας, κηρύσσεται έκπτωτος, καταπίπτει υπέρ της αναθέτουσας αρχής η εγγυητική επιστολή συμμετοχής του και ακολουθείται η ίδια ως άνω διαδικασία για τον προσφέροντα που υπέβαλε την αμέσως επόμενη πλέον συμφέρουσα από οικονομική άποψη προσφορά. Αν κανένας από τους προσφέροντες δεν προσέλθει για την υπογραφή του συμφωνητικού, η διαδικασία ανάθεσης ματαιώνεται σύμφωνα με την παράγραφο 3.5 της παρούσας Διακήρυξης. Στην περίπτωση αυτή, η αναθέτουσα αρχή μπορεί να αναζητήσει αποζημίωση, πέρα από την καταπίπτουσα εγγυητική επιστολή, ιδίως δυνάμει των άρθρων 197 και 198 του ΑΚ.

Εάν η αναθέτουσα αρχή δεν απευθύνει την ειδική πρόσκληση για την υπογραφή του συμφωνητικού εντός χρονικού διαστήματος εξήντα (60) ημερών από την οριστικοποίηση της απόφασης κατακύρωσης, με την επιφύλαξη της ύπαρξης επιτακτικού λόγου δημόσιου συμφέροντος ή αντικειμενικών λόγων ανωτέρας βίας, ο ανάδοχος δικαιούται να απέχει από την υπογραφή του συμφωνητικού, χωρίς να εκπέσει η εγγύηση συμμετοχής του, καθώς και να αναζητήσει αποζημίωση ιδίως δυνάμει των άρθρων 197 και 198 του ΑΚ.

3.4 Προδικαστικές Προσφυγές - Προσωρινή και οριστική Δικαστική Προστασία

A. Κάθε ενδιαφερόμενος, ο οποίος έχει ή είχε συμφέρον να του ανατεθεί η συγκεκριμένη δημόσια σύμβαση και έχει υποστεί ή ενδέχεται να υποστεί ζημία από εκτελεστή πράξη ή παράλειψη της αναθέτουσας αρχής κατά παράβαση της ενωσιακής ή εσωτερικής νομοθεσίας στον τομέα των δημοσίων συμβάσεων, έχει δικαίωμα να προσφύγει στην Ενιαία Αρχή Δημοσίων Συμβάσεων (Ε.Α.ΔΗ.ΣΥ.), σύμφωνα με τα ειδικότερα οριζόμενα στα άρθρα 346 επ. ν. 4412/2016 και 1 επ. του π.δ. 39/2017, στρεφόμενος με προδικαστική προσφυγή, κατά πράξης ή παράλειψης της αναθέτουσας αρχής, προσδιορίζοντας ειδικώς τις νομικές και πραγματικές αιτιάσεις που δικαιολογούν το αίτημά του¹²⁵.

Σε περίπτωση προσφυγής κατά πράξης της αναθέτουσας αρχής, η προθεσμία για την άσκηση της προδικαστικής προσφυγής είναι:

- (α) δέκα (10) ημέρες από την κοινοποίηση της προσβαλλόμενης πράξης στον ενδιαφερόμενο οικονομικό φορέα αν η πράξη κοινοποιήθηκε με ηλεκτρονικά μέσα ή
- (β) δεκαπέντε (15) ημέρες από την κοινοποίηση της προσβαλλόμενης πράξης σε αυτόν αν χρησιμοποιήθηκαν άλλα μέσα επικοινωνίας, άλλως
- (γ) δέκα (10) ημέρες από την πλήρη, πραγματική ή τεκμαιρόμενη, γνώση της πράξης που βλάπτει τα συμφέροντα του ενδιαφερόμενου οικονομικού φορέα. Ειδικά για την άσκηση προσφυγής κατά προκήρυξης, η πλήρης γνώση αυτής τεκμαίρεται μετά την άροδο δεκαπέντε (15) ημερών από τη δημοσίευση στο ΚΗΜΔΗΣ.

Σε περίπτωση παράλειψης που αποδίδεται στην αναθέτουσα αρχή, η προθεσμία για την άσκηση της προδικαστικής προσφυγής είναι δεκαπέντε (15) ημέρες από την επομένη της συντέλεσης της προσβαλλόμενης παράλειψης¹²⁶.

Οι προθεσμίες ως προς την υποβολή των προδικαστικών προσφυγών και των παρεμβάσεων αρχίζουν την επομένη της ημέρας της προαναφερθείσας κατά περίπτωση κοινοποίησης ή γνώσης και λήγουν όταν περάσει ολόκληρη η τελευταία ημέρα και ώρα 23:59:59 και, αν αυτή είναι εξαιρετέα ή Σάββατο, όταν περάσει ολόκληρη η επόμενη εργάσιμη ημέρα και ώρα 23:59:59¹²⁷.

¹²⁵ Άρθρο 360 παρ. 1 του ν. 4412/2016 και 3 παρ. 1 π.δ. 39/2017.

¹²⁶ Άρθρο 361 του ν. 4412/2016 και 4 του π.δ. 39/2017

¹²⁷ Παρ. 2 του άρθρου 9 και άρθρο 18 της Κ.Υ.Α. ΕΣΗΔΗΣ Προμήθειες και Υπηρεσίες

Η προδικαστική προσφυγή συντάσσεται υποχρεωτικά με τη χρήση του τυποποιημένου εντύπου του Παραρτήματος Ι του π.δ/τος 39/2017 και κατατίθεται ηλεκτρονικά μέσω της λειτουργικότητας «Επικοινωνία» στην ηλεκτρονική περιοχή του συγκεκριμένου διαγωνισμού, επιλέγοντας την ένδειξη «Προδικαστική Προσφυγή» σύμφωνα με το άρθρο 18 της Κ.Υ.Α. Προμήθειες και Υπηρεσίες.

Για το παραδεκτό της άσκησης της προδικαστικής προσφυγής κατατίθεται παράβολο από τον προσφεύγοντα υπέρ του Ελληνικού Δημοσίου, σύμφωνα με όσα ορίζονται στο άρθρο 363 του ν. 4412/2016. Η επιστροφή του παραβόλου στον προσφεύγοντα γίνεται: α) σε περίπτωση ολικής ή μερικής αποδοχής της προσφυγής του, β) όταν η αναθέτουσα αρχή ανακαλεί την προσβαλλόμενη πράξη ή προβαίνει στην οφειλόμενη ενέργεια πριν από την έκδοση της απόφασης της Ε.Α.ΔΗ.ΣΥ επί της προσφυγής, γ) σε περίπτωση παραίτησης του προσφεύγοντος από την προσφυγή του έως και δέκα (10) ημέρες από την κατάθεση της προσφυγής.

Η προθεσμία για την άσκηση της προδικαστικής προσφυγής και η άσκησή της κωλύουν τη σύναψη της σύμβασης επί ποινή ακυρότητας, η οποία διαπιστώνεται με απόφαση της Ε.Α.ΔΗ.ΣΥ. μετά από άσκηση προδικαστικής προσφυγής, σύμφωνα με τα άρθρα 368 του ν. 4412/2016 και 20 του π.δ. 39/2017. Όμως, μόνη η άσκηση της προδικαστικής προσφυγής δεν κωλύει την πρόοδο της διαγωνιστικής διαδικασίας, υπό την επιφύλαξη χορήγησης από το Κλιμάκιο μέτρων προσωρινής προστασίας, σύμφωνα με τα άρθρα 366 παρ. 1-2 ν. 4412/2016 και 15 παρ. 1-4 του π.δ. 39/2017.

Η προηγούμενη παράγραφος δεν εφαρμόζεται στην περίπτωση που, κατά τη διαδικασία σύναψης της παρούσας σύμβασης, υποβληθεί μόνο μία (1) προσφορά.

Μετά την, κατά τα ως άνω, ηλεκτρονική κατάθεση της προδικαστικής προσφυγής η αναθέτουσα αρχή, μέσω της λειτουργίας «Επικοινωνία»:

α) Κοινοποιεί την προσφυγή το αργότερο έως την επόμενη εργάσιμη ημέρα από την κατάθεσή της σε κάθε ενδιαφερόμενο τρίτο, ο οποίος μπορεί να θίγεται από την αποδοχή της προσφυγής, προκειμένου να ασκήσει το, προβλεπόμενο από τα άρθρα 362 παρ. 3 και 7 του π.δ. 39/2017, δικαίωμα παρέμβασής του στη διαδικασία εξέτασης της προσφυγής, για τη διατήρηση της ισχύος της προσβαλλόμενης πράξης, προσκομίζοντας όλα τα κρίσιμα έγγραφα που έχει στη διάθεσή του.

β) Διαβιβάζει στην Ε.Α.ΔΗ.ΣΥ., το αργότερο εντός δεκαπέντε (15) ημερών από την ημέρα κατάθεσης, τον πλήρη φάκελο της υπόθεσης, τα αποδεικτικά κοινοποίησης στους ενδιαφερόμενους τρίτους αλλά και την Έκθεση Απόψεων της επί της προσφυγής. Στην Έκθεση Απόψεων η αναθέτουσα αρχή μπορεί να παραθέσει αρχική ή συμπληρωματική αιτιολογία για την υποστήριξη της προσβαλλόμενης με την προδικαστική προσφυγή πράξης.

γ) Κοινοποιεί σε όλα τα μέρη την Έκθεση Απόψεων, τις Παρεμβάσεις και τα σχετικά έγγραφα που τυχόν τη συνοδεύουν, μέσω του ηλεκτρονικού τόπου του διαγωνισμού το αργότερο έως την επόμενη εργάσιμη ημέρα από την κατάθεσή τους.

δ) Συμπληρωματικά υπομνήματα κατατίθενται από οποιοδήποτε από τα μέρη μέσω της πλατφόρμας του ΕΣΗΔΗΣ, το αργότερο εντός πέντε (5) ημερών από την κοινοποίηση των απόψεων της αναθέτουσας αρχής.

Η άσκηση της προδικαστικής προσφυγής αποτελεί προϋπόθεση για την άσκηση των ένδικων βοηθημάτων της αίτησης αναστολής και ακύρωσης του άρθρου 372 του ν. 4412/2016 κατά των εκτελεστών πράξεων ή παραλείψεων της αναθέτουσας αρχής .

Β. Όποιος έχει έννομο συμφέρον μπορεί να ζητήσει, με το ίδιο δικόγραφο εφαρμοζόμενων αναλογικά των διατάξεων του π.δ. 18/1989, την αναστολή εκτέλεσης της απόφασης της Ε.Α.ΔΗ.ΣΥ. και την ακύρωσή της ενώπιον του αρμόδιου Διοικητικού Δικαστηρίου (Διοικητικό Εφετείο Θεσσαλονίκης)¹²⁸. Το αυτό ισχύει και

¹²⁸ Πρβλ. άρθρο 372 παρ. 3 του ν. 4412/2016, σύμφωνα με το οποίο: «Αρμόδιο για την εκδίκαση των υποθέσεων του παρόντος είναι το Διοικητικό Εφετείο της έδρας της αναθέτουσας αρχής. Κατ' εξαίρεση, διαφορές οποίες προκύπτουν από την ανάθεση δημόσιων συμβάσεων που εμπίπτουν στο πεδίο εφαρμογής των Οδηγιών 2014/24/ΕΕ και 2014/25/ΕΕ, με εκτιμώμενη αξία μεγαλύτερη των δεκαπέντε εκατομμυρίων (15.000.000) ευρώ, εκδικάζονται από το Συμβούλιο της Επικρατείας». Κατά συνέπεια, με βάση την εκτιμώμενη αξία εκάστης σύμβασης, η α.α. συμπληρώνει στο παρόν άρθρο της Διακήρυξης, το αρμόδιο, ανά περίπτωση, Δικαστήριο, ήτοι το Διοικητικό Εφετείο ή το Συμβούλιο της Επικρατείας αναλόγως.

σε περίπτωση σιωπηρής απόρριψης της προδικαστικής προσφυγής από την Ε.Α.ΔΗ.ΣΥ. Δικαίωμα άσκησης του ως άνω ένδικου βοηθήματος έχει και η αναθέτουσα αρχή, αν η Ε.Α.ΔΗ.ΣΥ. κάνει δεκτή την προδικαστική προσφυγή, αλλά και αυτός του οποίου έχει γίνει εν μέρει δεκτή η προδικαστική προσφυγή.

Με την απόφαση της Ε.Α.ΔΗ.ΣΥ. λογίζονται ως συμπροσβαλλόμενες και όλες οι συναφείς προς την ανωτέρω απόφαση πράξεις ή παραλείψεις της αναθέτουσας αρχής, εφόσον έχουν εκδοθεί ή συντελεστεί αντιστοίχως έως τη συζήτηση της ως άνω αίτησης στο Δικαστήριο.

Η αίτηση αναστολής και ακύρωσης περιλαμβάνει μόνο αιτιάσεις που είχαν προταθεί με την προδικαστική προσφυγή ή αφορούν στη διαδικασία ενώπιον της Ε.Α.ΔΗ.ΣΥ. ή το περιεχόμενο των αποφάσεών της. Η αναθέτουσα αρχή, εφόσον ασκήσει την αίτηση της παρ. 1 του άρθρου 372 του ν. 4412/2016, μπορεί να προβάλει και οψιγενείς ισχυρισμούς αναφορικά με τους επιτακτικούς λόγους δημοσίου συμφέροντος, οι οποίοι καθιστούν αναγκαία την άμεση ανάθεση της σύμβασης.¹²⁹

Η ως άνω αίτηση κατατίθεται στο αρμόδιο δικαστήριο μέσα σε προθεσμία δέκα (10) ημερών από την κοινοποίηση ή την πλήρη γνώση της απόφασης ή από την παρέλευση της προθεσμίας για την έκδοση της απόφασης επί της προδικαστικής προσφυγής, ενώ η δικάσιμος για την εκδίκαση της αίτησης δεν πρέπει να απέχει πέραν των εξήντα (60) ημερών από την κατάθεση του δικογράφου.¹³⁰

Αντίγραφο της αίτησης με κλήση κοινοποιείται με τη φροντίδα του αιτούντος προς την Ε.Α.ΔΗ.ΣΥ., την αναθέτουσα αρχή, αν δεν έχει ασκήσει αυτή την αίτηση, και προς κάθε τρίτο ενδιαφερόμενο, την κλήτευση του οποίου διατάσσει με πράξη του ο Πρόεδρος ή ο προεδρεύων του αρμόδιου Δικαστηρίου ή Τμήματος έως την επόμενη ημέρα από την κατάθεση της αίτησης. Ο αιτών υποχρεούται, επί ποινή απαραδέκτου του ένδικου βοηθήματος, να προβεί στις παραπάνω κοινοποιήσεις εντός αποκλειστικής προθεσμίας δύο (2) ημερών από την έκδοση και την παραλαβή της ως άνω πράξης του Δικαστηρίου. Εντός αποκλειστικής προθεσμίας δέκα (10) ημερών από την ως άνω κοινοποίηση της αίτησης κατατίθεται η παρέμβαση και διαβιβάζονται ο φάκελος και οι απόψεις των παθητικώς νομιμοποιούμενων. Εντός της ίδιας προθεσμίας κατατίθενται στο Δικαστήριο και τα στοιχεία που υποστηρίζουν τους ισχυρισμούς των διαδίκων.

Επιπρόσθετα, η παρέμβαση κοινοποιείται με επιμέλεια του παρεμβαίνοντος στα λοιπά μέρη της δίκης εντός δύο (2) ημερών από την κατάθεσή της, αλλιώς λογίζεται ως απαραδέκτη. Το διατακτικό της δικαστικής απόφασης εκδίδεται εντός δεκαπέντε (15) ημερών από τη συζήτηση της αίτησης ή από την προθεσμία για την υποβολή υπομνημάτων.

Η προθεσμία για την άσκηση και η άσκηση της αίτησης ενώπιον του αρμόδιου δικαστηρίου κωλύουν τη σύναψη της σύμβασης μέχρι την έκδοση της οριστικής δικαστικής απόφασης, εκτός εάν με προσωρινή διαταγή ο αρμόδιος δικαστής αποφανθεί διαφορετικά. Επίσης, η προθεσμία για την άσκηση και η άσκηση της αίτησης κωλύουν την πρόοδο της διαδικασίας ανάθεσης για χρονικό διάστημα δεκαπέντε (15) ημερών από την άσκηση της αίτησης, εκτός εάν με την προσωρινή διαταγή ο αρμόδιος δικαστής αποφανθεί διαφορετικά.¹³¹ Για την άσκηση της αίτησης κατατίθεται παράβολο, σύμφωνα με τα ειδικότερα οριζόμενα στο άρθρο 372 παρ. 5 του ν. 4412/2016.

Αν ο ενδιαφερόμενος δεν αιτήθηκε ή αιτήθηκε ανεπιτυχώς την αναστολή και η σύμβαση υπογράφηκε και η εκτέλεσή της ολοκληρώθηκε πριν από τη συζήτηση της αίτησης, εφαρμόζεται αναλόγως η παρ. 2 του άρθρου 32 του π.δ. 18/1989.

Αν το Δικαστήριο ακυρώσει πράξη ή παράλειψη της αναθέτουσας αρχής μετά τη σύναψη της σύμβασης, το κύρος της τελευταίας δεν θίγεται, εκτός αν πριν από τη σύναψη αυτής είχε ανασταλεί η διαδικασία σύναψης της σύμβασης. Στην περίπτωση που η σύμβαση δεν είναι άκυρη, ο ενδιαφερόμενος δικαιούται να αξιώσει αποζημίωση, σύμφωνα με τα αναφερόμενα στο άρθρο 373 του ν. 4412/2016.

Με την επιφύλαξη των διατάξεων του ν. 4412/2016, για την εκδίκαση των διαφορών του παρόντος άρθρου εφαρμόζονται οι διατάξεις του π.δ. 18/1989.

Γ. Οι προθεσμίες των άρθρων 365, 366 και 367 του ν. 4412/2016 για την εξέταση των προδικαστικών

¹²⁹ Πρβλ. άρθρο 372 παρ. 1 και 2 του ν. 4412/2016.

¹³⁰ Πρβλ. άρθρο 372 παρ. 4 του ν. 4412/2016.

¹³¹ Πρβλ. άρθρο 372 παρ. 6 του ν. 4412/2016.

προσφυγών και την έκδοση της απόφασης της ΕΑΔΗΣΥ, **αναστέλλονται** κατά το διάστημα **από 1η μέχρι και 31 Αυγούστου 2023**. Κατά το χρονικό διάστημα της αναστολής οι προδικαστικές προσφυγές, τα αιτήματα αναστολής της διαγωνιστικής διαδικασίας και τα αιτήματα λήψης προσωρινών μέτρων που αφορούν κατεπείγουσες περιπτώσεις για λόγους δημοσίου συμφέροντος ή διαγωνιστικές διαδικασίες που αφορούν σε συμβάσεις προμηθειών, που χρηματοδοτούνται, εν όλω ή εν μέρει, από το Ταμείο Ανάκαμψης και Ανθεκτικότητας, εξετάζονται από Κλιμάκια Διακοπών της ΕΑΔΗΣΥ, τα οποία ορίζονται με απόφαση του Εκτελεστικού Συμβουλίου της.¹³²

3.5 Ματαίωση Διαδικασίας

Η αναθέτουσα αρχή ματαιώνει ή δύναται να ματαιώσει εν όλω ή εν μέρει, αιτιολογημένα, τη διαδικασία ανάθεσης, για τους λόγους και υπό τους όρους του άρθρου 106 του ν. 4412/2016, μετά από γνώμη της αρμόδιας Επιτροπής του Διαγωνισμού. Επίσης, αν διαπιστωθούν σφάλματα ή παραλείψεις σε οποιοδήποτε στάδιο της διαδικασίας ανάθεσης, μπορεί, μετά από γνώμη της ως άνω Επιτροπής, να ακυρώσει μερικώς τη διαδικασία ή να αναμορφώσει ανάλογα το αποτέλεσμά της ή να αποφασίσει την επανάληψή της από το σημείο που εμφιλοχώρησε το σφάλμα ή η παράλειψη.

Ειδικότερα, η αναθέτουσα αρχή ματαιώνει τη διαδικασία σύναψης όταν αυτή αποβεί άγονη είτε λόγω μη υποβολής προσφοράς είτε λόγω απόρριψης όλων των προσφορών, καθώς και στην περίπτωση του δεύτερου εδαφίου της παρ. 7 του άρθρου 105, περί κατακύρωσης και σύναψης σύμβασης.

Επίσης, μπορεί να ματαιώσει τη διαδικασία: α) λόγω παράτυπης διεξαγωγής της διαδικασίας ανάθεσης, εκτός εάν μπορεί να θεραπεύσει το σφάλμα ή την παράλειψη σύμφωνα με την παρ. 3 του άρθρου 106, β) αν οι οικονομικές και τεχνικές παράμετροι που σχετίζονται με τη διαδικασία ανάθεσης άλλαξαν ουσιωδώς και η εκτέλεση του συμβατικού αντικείμενου δεν ενδιαφέρει πλέον την αναθέτουσα αρχή ή τον φορέα για τον οποίο προορίζεται το υπό ανάθεση αντικείμενο, γ) αν λόγω ανωτέρας βίας, δεν είναι δυνατή η κανονική εκτέλεση της σύμβασης, δ) αν η επιλεγείσα προσφορά κριθεί ως μη συμφέρουσα από οικονομική άποψη, ε) στην περίπτωση των παρ. 3 και 4 του άρθρου 97, περί χρόνου ισχύος προσφορών, στ) για άλλους επιτακτικούς λόγους δημοσίου συμφέροντος, όπως ιδίως, δημόσιας υγείας ή προστασίας του περιβάλλοντος.

¹³² Πρβλ. άρθρο 60 παρ. 2 ν. 5043/2023 (Α' 91/13-04-2023)

4. ΟΡΟΙ ΕΚΤΕΛΕΣΗΣ ΤΗΣ ΣΥΜΒΑΣΗΣ

4.1 Εγγύηση καλής εκτέλεσης

Για την υπογραφή της σύμβασης απαιτείται η παροχή εγγύησης καλής εκτέλεσης, σύμφωνα με το άρθρο 72 παρ. 4 του ν. 4412/2016, το ύψος της οποίας ανέρχεται σε ποσοστό 4% επί της εκτιμώμενης αξίας της σύμβασης ή του τμήματος της σύμβασης και η οποία κατατίθεται μέχρι και την υπογραφή του συμφωνητικού.

Η εγγύηση καλής εκτέλεσης, προκειμένου να γίνει αποδεκτή, πρέπει να περιλαμβάνει κατ' ελάχιστον τα αναφερόμενα στην παρ. 12 του άρθρου 72 του ν. 4412/2016 στοιχεία, πλην αυτού της περ. η (βλ. την παράγραφο 2.1.5. της παρούσας), και, επιπλέον, τον τίτλο και τον αριθμό της σχετικής διακήρυξης. Το περιεχόμενο της είναι σύμφωνο με τα οριζόμενα στο άρθρο 72 του ν. 4412/2016.

Η εγγύηση καλής εκτέλεσης της σύμβασης καλύπτει συνολικά και χωρίς διακρίσεις την εφαρμογή όλων των όρων της σύμβασης και κάθε απαίτηση της αναθέτουσας αρχής έναντι του αναδόχου.

Σε περίπτωση τροποποίησης της σύμβασης κατά την παράγραφο 4.5, η οποία συνεπάγεται αύξηση της συμβατικής αξίας, ο ανάδοχος οφείλει να καταθέσει μέχρι την υπογραφή της τροποποιημένης σύμβασης, συμπληρωματική εγγύηση καλής εκτέλεσης, το ύψος της οποίας ανέρχεται σε ποσοστό 4% επί του ποσού της αύξησης της αξίας της σύμβασης.

Η εγγύηση καλής εκτέλεσης καταπίπτει υπέρ της αναθέτουσας αρχής στην περίπτωση παραβίασης, από τον ανάδοχο, των όρων της σύμβασης, όπως αυτή ειδικότερα ορίζει.

Ο χρόνος ισχύος της εγγύησης καλής εκτέλεσης πρέπει να είναι μεγαλύτερος από τον συμβατικό χρόνο φόρτωσης ή παράδοσης, για διάστημα ενός (1) μήνα.

Η εγγύηση καλής εκτέλεσης επιστρέφεται στο σύνολό της μετά από την ποσοτική και ποιοτική παραλαβή του συνόλου του αντικειμένου της σύμβασης.

Σε περίπτωση που στο πρωτόκολλο ποιοτικής και ποσοτικής παραλαβής αναφέρονται παρατηρήσεις ή υπάρχει εκπρόθεσμη παράδοση, η επιστροφή της εγγύησης καλής εκτέλεσης γίνεται μετά από την αντιμετώπιση, σύμφωνα με όσα προβλέπονται, των παρατηρήσεων και του εκπροθέσμου.

Αν τα αγαθά είναι διαιρετά και η παράδοση γίνεται, σύμφωνα με τη σύμβαση, τμηματικά, η εγγύηση καλής εκτέλεσης δύναται να αποδεσμεύεται σταδιακά, κατά το ποσό που αναλογεί στην αξία του μέρους της ποσότητας των αγαθών που παραλήφθηκε οριστικά. Για τη σταδιακή αποδέσμευσή τους απαιτείται προηγούμενη γνωμοδότηση του αρμόδιου συλλογικού οργάνου. Εάν στο πρωτόκολλο παραλαβής αναφέρονται παρατηρήσεις ή υπάρχει εκπρόθεσμη παράδοση, η παραπάνω σταδιακή αποδέσμευση γίνεται μετά την αντιμετώπιση, σύμφωνα με όσα προβλέπονται, των παρατηρήσεων και του εκπροθέσμου.

4.2 Συμβατικό Πλαίσιο - Εφαρμοστέα Νομοθεσία

Κατά την εκτέλεση της σύμβασης εφαρμόζονται οι διατάξεις του ν. 4412/2016, οι όροι της παρούσας Διακήρυξης και συμπληρωματικά ο Αστικός Κώδικας.

4.3 Όροι εκτέλεσης της σύμβασης

4.3.1 Κατά την εκτέλεση της σύμβασης ο ανάδοχος τηρεί τις υποχρεώσεις στους τομείς του περιβαλλοντικού, κοινωνικοασφαλιστικού και εργατικού δικαίου, που έχουν θεσπιστεί με το δίκαιο της Ένωσης, το εθνικό δίκαιο, συλλογικές συμβάσεις ή διεθνείς διατάξεις περιβαλλοντικού, κοινωνικοασφαλιστικού και εργατικού δικαίου, οι οποίες απαριθμούνται στο Παράρτημα Χ του Προσαρτήματος Α΄.

Η τήρηση των εν λόγω υποχρεώσεων από τον ανάδοχο και τους υπεργολάβους του ελέγχεται και βεβαιώνεται από τα όργανα που επιβλέπουν την εκτέλεση της σύμβασης και τις αρμόδιες δημόσιες αρχές και υπηρεσίες που ενεργούν εντός των ορίων της ευθύνης και της αρμοδιότητάς τους.

4.3.2 Στις συμβάσεις προμηθειών προϊόντων που εμπίπτουν στο πεδίο εφαρμογής του ν. 4819/2021, επιπλέον του όρου της παρ. 4.3.1 περιλαμβάνεται ο όρος ότι ο ανάδοχος υποχρεούται κατά την υπογραφή

της σύμβασης και καθ' όλη τη διάρκεια εκτέλεσης να τηρεί τις υποχρεώσεις των παραγράφων 1, 4 και 5 του άρθρου 11 του ν. 4819/2021. Η τήρηση των υποχρεώσεων ελέγχεται από την αναθέτουσα αρχή μέσω του αρχείου δημοσιοποίησης εγγεγραμμένων παραγωγών στο Εθνικό Μητρώο Παραγωγών (ΕΜΠΑ) που τηρείται στην ηλεκτρονική σελίδα του Ε.Ο.ΑΝ. εντός της προθεσμίας της παραγράφου 4 του άρθρου 105 του ν. 4412/2016 και αποτελεί προϋπόθεση για την υπογραφή του συμφωνητικού, στο οποίο γίνεται υποχρεωτικά μνεία του αριθμού ΕΜΠΑ του υπόχρεου παραγωγού. Η μη τήρηση των υποχρεώσεων της παρούσας παραγράφου έχει τις συνέπειες της παραγράφου 7 του άρθρου 105 του ν. 4412/2016.¹³³

4.3.3. Ο ανάδοχος δεσμεύεται ότι :

α) σε όλα τα στάδια που προηγήθηκαν της σύμβασης δεν ενήργησε αθέμιτα, παράνομα ή καταχρηστικά και ότι θα εξακολουθήσει να μην ενεργεί κατ' αυτόν τον τρόπο κατά το στάδιο εκτέλεσης της σύμβασης,

β) ότι θα δηλώσει αμελλητί στην αναθέτουσα αρχή, από τη στιγμή που λάβει γνώση, οποιαδήποτε κατάσταση (ακόμη και ενδεχόμενη) σύγκρουσης συμφερόντων (προσωπικών, οικογενειακών, οικονομικών, πολιτικών ή άλλων κοινών συμφερόντων, συμπεριλαμβανομένων και αντικρουόμενων επαγγελματικών συμφερόντων) μεταξύ των νόμιμων ή εξουσιοδοτημένων εκπροσώπων του καθώς και υπαλλήλων ή συνεργατών τους οποίους απασχολεί στην εκτέλεση της σύμβασης (π.χ. με σύμβαση υπεργολαβίας) και μελών του προσωπικού της αναθέτουσας αρχής που εμπλέκονται καθ' οιονδήποτε τρόπο στη διαδικασία εκτέλεσης της σύμβασης ή/και μπορούν να επηρεάσουν την έκβαση και τις αποφάσεις της αναθέτουσας αρχής περί την εκτέλεσή της, οποτεδήποτε και εάν η κατάσταση αυτή προκύψει κατά τη διάρκεια εκτέλεσης της σύμβασης¹³⁴.

Οι υποχρεώσεις και οι απαγορεύσεις της ρήτρας αυτής, στην περίπτωση που ο ανάδοχος είναι ένωση, ισχύουν για όλα τα μέλη της ένωσης, καθώς και για τους υπεργολάβους που χρησιμοποιεί. Στο συμφωνητικό περιλαμβάνεται σχετική δεσμευτική δήλωση τόσο του αναδόχου όσο και των υπεργολάβων του.

4.4 Υπεργολαβία

4.4.1. Ο ανάδοχος δεν απαλλάσσεται από τις συμβατικές του υποχρεώσεις και ευθύνες λόγω ανάθεσης της εκτέλεσης τμήματος/τμημάτων της σύμβασης σε υπεργολάβους. Η τήρηση των υποχρεώσεων της παρ. 2 του άρθρου 18 του ν. 4412/2016 από υπεργολάβους δεν αίρει την ευθύνη του κυρίου αναδόχου.

4.4.2. Κατά την υπογραφή της σύμβασης ο κύριος ανάδοχος υποχρεούται να αναφέρει στην αναθέτουσα αρχή το όνομα, τα στοιχεία επικοινωνίας και τους νόμιμους εκπροσώπους των υπεργολάβων του, οι οποίοι συμμετέχουν στην εκτέλεση αυτής, εφόσον είναι γνωστά τη συγκεκριμένη χρονική στιγμή. Επιπλέον, υποχρεούται να γνωστοποιεί στην αναθέτουσα αρχή κάθε αλλαγή των πληροφοριών αυτών, κατά τη διάρκεια της σύμβασης, καθώς και τις απαιτούμενες πληροφορίες σχετικά με κάθε νέο υπεργολάβο, τον οποίο ο κύριος ανάδοχος χρησιμοποιεί εν συνεχεία στην εν λόγω σύμβαση, προσκομίζοντας τα σχετικά συμφωνητικά/δηλώσεις συνεργασίας¹³⁵. Σε περίπτωση διακοπής της συνεργασίας του αναδόχου με υπεργολάβο/ υπεργολάβους της σύμβασης, αυτός υποχρεούται σε άμεση γνωστοποίηση της διακοπής αυτής στην αναθέτουσα αρχή, οφείλει δε να διασφαλίσει την ομαλή εκτέλεση του τμήματος/ των τμημάτων της σύμβασης είτε από τον ίδιο, είτε από νέο υπεργολάβο, τον οποίο θα γνωστοποιήσει στην αναθέτουσα αρχή κατά την ως άνω διαδικασία.

4.4.3. Η αναθέτουσα αρχή επαληθεύει τη συνδρομή των λόγων αποκλεισμού για τους υπεργολάβους, όπως αυτοί περιγράφονται στην παράγραφο 2.2.3. και με τα αποδεικτικά μέσα της παραγράφου 2.2.9.2 της παρούσας, εφόσον το(α) τμήμα(τα) της σύμβασης, το(α) οποίο(α) ο ανάδοχος προτίθεται να αναθέσει υπό μορφή υπεργολαβίας σε τρίτους, υπερβαίνουν σωρευτικά το ποσοστό του τριάντα τοις εκατό (30%) της συνολικής αξίας της σύμβασης. Επιπλέον, προκειμένου να μην αθετούνται οι υποχρεώσεις της παρ. 2 του άρθρου 18 του ν. 4412/2016, δύναται να επαληθεύσει τους ως άνω λόγους και για τμήμα ή τμήματα της σύμβασης που υπολείπονται του ως άνω ποσοστού.

¹³³ Άρθρο 130 του ν.4412/2016

¹³⁴ Πρβλ. άρθρο 24 του ν. 4412/2016

¹³⁵ Πρβλ. παρ. 2 του άρθρου 78 του ν. 4412/2016

Όταν από την ως άνω επαλήθευση προκύπτει ότι συντρέχουν λόγοι αποκλεισμού απαιτεί ή δύναται να απαιτήσει την αντικατάστασή του, κατά τα ειδικότερα αναφερόμενα στις παρ. 5 και 6 του άρθρου 131 του ν. 4412/2016.

4.5 Τροποποίηση σύμβασης κατά τη διάρκειά της¹³⁶

Η σύμβαση μπορεί να τροποποιείται κατά τη διάρκειά της, χωρίς να απαιτείται νέα διαδικασία σύναψης σύμβασης, μόνο σύμφωνα με τους όρους και τις προϋποθέσεις του άρθρου 132 του ν. 4412/2016 και κατόπιν γνωμοδότησης της Επιτροπής της περ. β' της παρ. 11 του άρθρου 221 του ν. 4412/2016.^{137 138}

Μετά τη λύση της σύμβασης λόγω της έκπτωσης του αναδόχου, σύμφωνα με το άρθρο 203 του ν. 4412/2016 και την παράγραφο 5.2. της παρούσας¹³⁹, όπως και σε περίπτωση καταγγελίας για όλους λόγους της παραγράφου 4.6, πλην αυτού της περ. (α), η αναθέτουσα αρχή δύναται να προσκαλέσει τον επόμενο, κατά σειρά κατάταξης οικονομικό φορέα που συμμετέχει στην παρούσα διαδικασία ανάθεσης της συγκεκριμένης σύμβασης και να του προτείνει να αναλάβει το ανεκτέλεστο αντικείμενο της σύμβασης, με τους ίδιους όρους και προϋποθέσεις και σε τίμημα που δεν θα υπερβαίνει την προσφορά που αυτός είχε υποβάλει (ρήτρα υποκατάστασης)¹⁴⁰. Η σύμβαση συνάπτεται εφόσον εντός της ταχθείσας προθεσμίας περιέλθει στην αναθέτουσα αρχή έγγραφη και ανεπιφύλακτη αποδοχή της. Η άπρακτη πάροδος της προθεσμίας θεωρείται ως απόρριψη της πρότασης.

4.6 Δικαίωμα μονομερούς λύσης της σύμβασης¹⁴¹

4.6.1. Η αναθέτουσα αρχή μπορεί, με τις προϋποθέσεις που ορίζουν οι κείμενες διατάξεις, να καταγγείλει τη σύμβαση κατά τη διάρκεια της εκτέλεσής της, εφόσον:

- α) η σύμβαση υποστεί ουσιώδη τροποποίηση, κατά την έννοια της παρ. 4 του άρθρου 132 του ν. 4412/2016, που θα απαιτούσε νέα διαδικασία σύναψης σύμβασης
- β) ο ανάδοχος, κατά τον χρόνο της ανάθεσης της σύμβασης, τελούσε σε μια από τις καταστάσεις που αναφέρονται στην παράγραφο 2.2.3.1 και, ως εκ τούτου, θα έπρεπε να έχει αποκλειστεί από τη διαδικασία σύναψης της σύμβασης,
- γ) η σύμβαση δεν έπρεπε να ανατεθεί στον ανάδοχο λόγω σοβαρής παραβίασης των υποχρεώσεων που υπέχει από τις Συνθήκες και την Οδηγία 2014/24/ΕΕ, η οποία έχει αναγνωρισθεί με απόφαση του Δικαστηρίου της Ένωσης στο πλαίσιο διαδικασίας δυνάμει του άρθρου 258 της ΣΛΕΕ.
- δ) ο ανάδοχος καταδικαστεί αμετάκλητα, κατά τη διάρκεια εκτέλεσης της σύμβασης, για ένα από τα αδικήματα που αναφέρονται στην παρ. 2.2.3.1 της παρούσας,
- ε) ο ανάδοχος πτωχεύσει ή υπαχθεί σε διαδικασία ειδικής εκκαθάρισης ή τεθεί υπό αναγκαστική διαχείριση από εκκαθαριστή ή από το δικαστήριο ή υπαχθεί σε διαδικασία πτωχευτικού συμβιβασμού ή αναστείλει τις επιχειρηματικές του δραστηριότητες ή υπαχθεί σε διαδικασία εξυγίανσης και δεν τηρεί τους όρους αυτής ή

¹³⁶ Πρβλ. άρθρο 132 του ν. 4412/2016

¹³⁷ Πρβλ. άρθρο 201 του ν. 4412/2016, σε συνδυασμό με την περίπτωση στ' της παρ. 11 του άρθρου 221. Ειδικά για την περίπτωση των Κεντρικών Αρχών Αγορών, για ζητήματα τροποποίησης συμφωνιών - πλαίσιο και συμβάσεων κεντρικών προμήθειών που συνάπτονται από αυτές, γνωμοδοτεί η επιτροπή της περ. α' της παρ. 11 του άρθρου 221 ((επιτροπή διενέργειας/επιτροπή αξιολόγησης)

¹³⁸ Δυνατότητα της Α.Α. να προβλέψει στη διακήρυξη ρήτρες αναθεώρησης/ προαιρέσεις. Στην περίπτωση αυτή και εφόσον πρόκειται για σαφείς, ακριβείς και ρητές ρήτρες αναθεώρησης, στις οποίες μπορεί να περιλαμβάνονται και ρήτρες αναθεώρησης τιμών ή προαιρέσεις, επιτρέπεται η τροποποίηση της σύμβασης χωρίς νέα διαδικασία σύναψης, ανεξαρτήτως της χρηματικής αξίας της τροποποίησης. Οι ρήτρες αυτές αναφέρουν το αντικείμενο και τη φύση των ενδεχόμενων τροποποιήσεων ή προαιρέσεων, καθώς και τους όρους υπό τους οποίους μπορούν να ενεργοποιηθούν. Οι προβλεπόμενες τροποποιήσεις ή προαιρέσεις δεν πρέπει να μεταβάλουν τη συνολική φύση της σύμβασης (Πρβλ. άρθρο 132 παρ. 1 α' του ν. 4412/2016).

¹³⁹ Βλ. ιδίως την περ. γ' της παρ.4 του άρθρου 203 του ν. 4412/2016

¹⁴⁰ Άρθρο 132, παρ. 1δ) περ. α' του ν. 4412/2016.

Πρβλ., επίσης, Κατευθυντήρια Οδηγία 22 της Αρχής, με τίτλο «Τροποποίηση συμβάσεων κατά τη διάρκειά τους», Κεφάλαιο ΙΙΙ.Δ. σημείο Ι, σελ. 17 (ΑΔΑ: 7ΜΥΤΟΞΤΒ-ΖΓΖ).

¹⁴¹ Άρθρο 133 του ν. 4412/2016 Δικαίωμα μονομερούς λύσης της σύμβασης

εάν βρεθεί σε οποιαδήποτε ανάλογη κατάσταση, προκύπτουσα από παρόμοια διαδικασία, προβλεπόμενη σε εθνικές διατάξεις νόμου.

Η αναθέτουσα αρχή μπορεί να μην καταγγείλει τη σύμβαση, υπό την προϋπόθεση ότι ο ανάδοχος ο οποίος θα βρεθεί σε μία από τις καταστάσεις που αναφέρονται στην περίπτωση αυτή αποδεικνύει ότι είναι σε θέση να εκτελέσει τη σύμβαση, λαμβάνοντας υπόψη τις ισχύουσες διατάξεις και τα μέτρα για τη συνέχιση της επιχειρηματικής του λειτουργίας.

στ) ο ανάδοχος παραβεί αποδεδειγμένα τις υποχρεώσεις του που απορρέουν από τη δέσμευση ακεραιότητας της παρ. 4.3.3. της παρούσας, όπως αναλυτικά περιγράφονται στο συνημμένο στην παρούσα σχέδιο σύμβασης.

5. ΕΙΔΙΚΟΙ ΟΡΟΙ ΕΚΤΕΛΕΣΗΣ ΤΗΣ ΣΥΜΒΑΣΗΣ

5.1 Τρόπος πληρωμής¹⁴²

5.1.1. Η πληρωμή του αναδόχου θα πραγματοποιηθεί με τον πιο κάτω τρόπο :

- Το **100%** της συμβατικής αξίας μετά την οριστική παραλαβή των αγαθών. Ο εν λόγω τρόπος πληρωμής εφαρμόζεται και στην περίπτωση τμηματικών παραδόσεων.

Η πληρωμή του συμβατικού τιμήματος θα γίνεται με την προσκόμιση των νόμιμων παραστατικών και δικαιολογητικών που προβλέπονται από τις διατάξεις του άρθρου 200 παρ. 4 του ν. 4412/2016¹⁴³, καθώς και κάθε άλλου δικαιολογητικού που τυχόν ήθελε ζητηθεί από τις αρμόδιες υπηρεσίες που διενεργούν τον έλεγχο και την πληρωμή.

5.1.2. Τον ανάδοχο βαρύνουν οι υπέρ τρίτων κρατήσεις, καθώς και κάθε άλλη επιβάρυνση, σύμφωνα με την κείμενη νομοθεσία, μη συμπεριλαμβανομένου Φ.Π.Α., για την παράδοση του αγαθού στον τόπο και με τον τρόπο που προβλέπεται στα έγγραφα της σύμβασης. Ιδίως βαρύνεται με τις ακόλουθες κρατήσεις:

α) Για τις συμβάσεις αξίας άνω των χιλίων (1.000) ευρώ, μη συμπεριλαμβανομένου ΦΠΑ, ανεξαρτήτως της πηγής προέλευσης της χρηματοδότησης, κράτηση ύψους 0,1%, η οποία υπολογίζεται επί της αξίας κάθε πληρωμής προ φόρων και κρατήσεων της αρχικής, καθώς και κάθε συμπληρωματικής σύμβασης υπέρ της Ενιαίας Αρχής Δημοσίων Συμβάσεων.¹⁴⁴

β) Κράτηση ύψους 0,02% υπέρ της ανάπτυξης και συντήρησης του ΟΠΣ ΕΣΗΔΗΣ, η οποία υπολογίζεται επί της αξίας, εκτός ΦΠΑ, της αρχικής, καθώς και κάθε συμπληρωματικής σύμβασης. Το ποσό αυτό παρακρατείται σε κάθε πληρωμή από την αναθέτουσα αρχή στο όνομα και για λογαριασμό του Υπουργείου Ψηφιακής Διακυβέρνησης, σύμφωνα με την παρ. 6 του άρθρου 36 του ν. 4412/2016. **Μέχρι την έκδοση της κοινής απόφασης της παρ. 6 του άρθρου 36 του ν. 4412/2016, η ως άνω κράτηση δεν επιβάλλεται**¹⁴⁵.

Οι υπέρ τρίτων κρατήσεις υπόκεινται στο εκάστοτε ισχύον αναλογικό τέλος χαρτοσήμου και στην επ' αυτού εισφορά υπέρ ΟΓΑ.

Με κάθε πληρωμή θα γίνεται η προβλεπόμενη από την κείμενη νομοθεσία παρακράτηση φόρου εισοδήματος αξίας επί του καθαρού ποσού.

Ο Φ.Π.Α. βαρύνει το Δήμο Θεσσαλονίκης.

5.1.3. Οι οικονομικοί φορείς υποχρεούνται να υποβάλλουν ηλεκτρονικά τιμολόγια που είναι σύμφωνα με το ευρωπαϊκό πρότυπο έκδοσης ηλεκτρονικών τιμολογίων, για διαδικασίες σύναψης συμβάσεων που εκκινούν μετά την 1η.6.2024, σύμφωνα με την υπ' αριθμ. ΚΥΑ 52445 ΕΞ 04-04-2023 (ΦΕΚ Β' 2385/12-04-2023) "Υποχρέωση υποβολής ηλεκτρονικών τιμολογίων από τους οικονομικούς φορείς".

Ο ανάδοχος συμπληρώνει στο πεδίο ΒΤ-11: Στοιχείο αναφοράς αγαθού του Εθνικού Μορφότυπου Ηλεκτρονικού Τιμολογίου¹⁴⁶ τον «ΑΔΑ Ανάληψης».

¹⁴² Για τα τιμολόγια που εκδίδονται κατά την εκτέλεση των δημοσίων συμβάσεων, ανεξαρτήτως αξίας αυτών, οι αναθέτουσες αρχές υποχρεούνται να παραλαμβάνουν και να επεξεργάζονται ηλεκτρονικά τιμολόγια που είναι σύμφωνα με το ευρωπαϊκό πρότυπο έκδοσης ηλεκτρονικών τιμολογίων, σύμφωνα με τις διατάξεις των άρθρων 148 έως και 153 του ν. 4601/2019 (Α' 44) και των, κατ' εξουσιοδότηση του άρθρου 154 του νόμου αυτού, κανονιστικών αποφάσεων.

¹⁴³ Άρθρο 200 παρ. 4 του ν. 4412/2016, όπως τροποποιήθηκε με το άρθρο 102 του ν. 4782/2021.

¹⁴⁴ Άρθρο 350, παρ. 3 του ν. 4412/2016, όπως ισχύει.

¹⁴⁵ Πρβλ. παρ. 1 άρθρου 25 του ν. 5039/2023 (Α' 83), σύμφωνα με την οποία: «Στο άρθρο 376 του ν. 4412/2016 (Α' 147) περί μεταβατικών διατάξεων, προστίθεται παρ. 18, ως εξής: «18. Μέχρι την έκδοση της κοινής απόφασης της παρ. 6 του άρθρου 36 η κράτηση της παρ. 1 του ιδίου άρθρου του πρώτου εδαφίου της ίδιας παραγράφου δεν επιβάλλεται.»

¹⁴⁶ Πρβλ. Απόφαση αριθμ. 63446/2021 (Β' 2338/02.06.2021) Υπουργών Οικονομικών – Ανάπτυξης και Επενδύσεων – Επικρατείας «Καθορισμός Εθνικού Μορφότυπου ηλεκτρονικού τιμολογίου στο πλαίσιο των Δημοσίων Συμβάσεων», άρθρο 3 παρ.2, πεδίο «ΒΤ-11: Στοιχείο αναφοράς αγαθού / υπηρεσίας / μελέτης / έργου»

5.2 Κήρυξη οικονομικού φορέα έκπτωτου - Κυρώσεις

5.2.1. Ο ανάδοχος κηρύσσεται υποχρεωτικά έκπτωτος¹⁴⁷ από τη σύμβαση και από κάθε δικαίωμα που απορρέει από αυτήν, με απόφαση της αναθέτουσας αρχής, ύστερα από γνωμοδότηση του αρμόδιου συλλογικού οργάνου (Επιτροπή Παρακολούθησης και Παραλαβής):

- α) στην περίπτωση της παρ. 7 του άρθρου 105 περί κατακύρωσης και σύναψης σύμβασης,
- β) στην περίπτωση που δεν εκπληρώσει τις υποχρεώσεις του που απορρέουν από τη σύμβαση ή/και δεν συμμορφωθεί με τις σχετικές γραπτές εντολές της υπηρεσίας, που είναι σύμφωνες με τη σύμβαση ή τις κείμενες διατάξεις, εντός του συμφωνημένου χρόνου εκτέλεσης της σύμβασης,
- γ) εφόσον δεν φορτώσει, δεν παραδώσει ή δεν αντικαταστήσει τα συμβατικά αγαθά ή δεν επισκευάσει ή δεν συντηρήσει αυτά μέσα στον συμβατικό χρόνο ή στον χρόνο παράτασης που του δόθηκε, σύμφωνα με όσα προβλέπονται στο άρθρο 206 του ν. 4412/2016 με την επιφύλαξη της επόμενης παραγράφου.

Στην περίπτωση συνδρομής λόγου έκπτωσης του αναδόχου από σύμβαση κατά την ως άνω περίπτωση γ', η αναθέτουσα αρχή κοινοποιεί στον ανάδοχο ειδική όχληση, στην οποία μνημονεύει τις διατάξεις του άρθρου 203 του ν. 4412/2016¹⁴⁸ και περιλαμβάνει συγκεκριμένη περιγραφή των ενεργειών στις οποίες οφείλει να προβεί ο ανάδοχος, προκειμένου να συμμορφωθεί, μέσα σε ορισμένη προθεσμία από την κοινοποίηση της ανωτέρω όχλησης. Αν η προθεσμία που τάχθηκε με την ειδική όχληση, παρέλθει, χωρίς ο ανάδοχος να συμμορφωθεί, κηρύσσεται έκπτωτος μέσα σε προθεσμία τριάντα (30) ημερών από την άπρακτη πάροδο της προθεσμίας συμμόρφωσης, με απόφαση της αναθέτουσας αρχής.

Ο ανάδοχος δεν κηρύσσεται έκπτωτος για λόγους που ανάγονται σε υπαιτιότητα του φορέα εκτέλεσης της σύμβασης ή αν συντρέχουν λόγοι ανωτέρας βίας.

Στον οικονομικό φορέα, που κηρύσσεται έκπτωτος από τη σύμβαση, επιβάλλονται, με απόφαση του αποφαινόμενου οργάνου, ύστερα από γνωμοδότηση του αρμόδιου οργάνου, το οποίο υποχρεωτικά καλεί τον ενδιαφερόμενο προς παροχή εξηγήσεων, αθροιστικά οι παρακάτω κυρώσεις:

- α) ολική κατάπτωση της εγγύησης συμμετοχής ή καλής εκτέλεσης της σύμβασης κατά περίπτωση,
- β) Καταλογισμός του διαφέροντος, που προκύπτει εις βάρος της αναθέτουσας αρχής, εφόσον αυτή προμηθευτεί τα αγαθά, που δεν προσκομίστηκαν προσηκόντως από τον έκπτωτο οικονομικό φορέα, αναθέτοντας το ανεκτέλεστο αντικείμενο της σύμβασης στον επόμενο κατά σειρά κατάταξης οικονομικό φορέα που είχε λάβει μέρος στη διαδικασία ανάθεσης της σύμβασης. Αν ο οικονομικός φορέας του προηγούμενου εδαφίου δεν αποδεχθεί την ανάθεση της σύμβασης, η αναθέτουσα αρχή μπορεί να προμηθευτεί τα αγαθά, που δεν προσκομίστηκαν προσηκόντως από τον έκπτωτο οικονομικό φορέα, από τρίτο οικονομικό φορέα, είτε με διενέργεια νέας διαδικασίας ανάθεσης σύμβασης, είτε με προσφυγή στη διαδικασία διαπραγμάτευσης, χωρίς προηγούμενη δημοσίευση, εφόσον συντρέχουν οι προϋποθέσεις του άρθρου 32 του ν. 4412/2016. Το διαφέρον υπολογίζεται με τον ακόλουθο τύπο:

$\Delta = (TKT - TKE) \times \Pi \text{ Όπου: } \Delta = \text{Διαφέρον που θα προκύψει εις βάρος της αναθέτουσας αρχής, εφόσον αυτή προμηθευτεί τα αγαθά που δεν προσκομίστηκαν προσηκόντως από τον έκπτωτο οικονομικό φορέα, σύμφωνα με τα ανωτέρω αναφερόμενα. Το διαφέρον λαμβάνει θετικές τιμές, αλλιώς θεωρείται ίσο με μηδέν.}$

TKT = Τιμή κατακύρωσης της προμήθειας των αγαθών, που δεν προσκομίστηκαν προσηκόντως από τον έκπτωτο οικονομικό φορέα στον νέο ανάδοχο.

TKE = Τιμή κατακύρωσης της προμήθειας των αγαθών, που δεν προσκομίστηκαν προσηκόντως από τον έκπτωτο οικονομικό φορέα, σύμφωνα με τη σύμβαση από την οποία κηρύχθηκε έκπτωτος ο οικονομικός φορέας.

$\Pi = \text{Συντελεστής προσαύξησης προσδιορισμού της έμμεσης ζημίας που προκαλείται στην αναθέτουσα αρχή από την έκπτωση του αναδόχου ο οποίος λαμβάνει την τιμή 1,01.}$

¹⁴⁷ Άρθρο 203 του ν. 4412/2016

Ο καταλογισμός του διαφέροντος επιβάλλεται στον έκπτωτο οικονομικό φορέα με απόφαση της αναθέτουσας αρχής, που εκδίδεται σε αποκλειστική προθεσμία δεκαοκτώ (18) μηνών μετά την έκδοση και την κοινοποίηση της απόφασης κήρυξης εκπτώτου, και εφόσον κατακυρωθεί η προμήθεια των αγαθών που δεν προσκομίστηκαν προσηκόντως από τον έκπτωτο οικονομικό φορέα σε τρίτο οικονομικό φορέα. Για την είσπραξη του διαφέροντος από τον έκπτωτο οικονομικό φορέα μπορεί να εφαρμόζεται η διαδικασία του Κώδικα Είσπραξης Δημόσιων Εσόδων. Το διαφέρον εισπράττεται υπέρ της αναθέτουσας αρχής.

δ) Επιπλέον, μπορεί να επιβληθεί προσωρινός αποκλεισμός του αναδόχου από το σύνολο των συμβάσεων προμηθειών ή υπηρεσιών των φορέων που εμπύπτουν στις διατάξεις του ν. 4412/2016 κατά τα ειδικότερα προβλεπόμενα στο άρθρο 74 του ως άνω νόμου, περί αποκλεισμού οικονομικού φορέα από δημόσιες συμβάσεις.

5.2.2. Αν το αγαθό φορτωθεί - παραδοθεί ή αντικατασταθεί μετά τη λήξη του συμβατικού χρόνου και μέχρι τη λήξη του χρόνου της παράτασης που χορηγήθηκε, σύμφωνα με το άρθρο 206 του ν. 4412/16, επιβάλλεται πρόστιμο¹⁴⁹ πέντε τοις εκατό (5%) επί της συμβατικής αξίας της ποσότητας που παραδόθηκε εκπρόθεσμα.

Το παραπάνω πρόστιμο υπολογίζεται επί της συμβατικής αξίας των εκπρόθεσμα παραδοθέντων αγαθών, χωρίς ΦΠΑ. Εάν τα αγαθά που παραδόθηκαν εκπρόθεσμα επηρεάζουν τη χρησιμοποίηση των αγαθών που παραδόθηκαν εμπρόθεσμα, το πρόστιμο υπολογίζεται επί της συμβατικής αξίας της συνολικής ποσότητας αυτών.

Κατά τον υπολογισμό του χρονικού διαστήματος της καθυστέρησης για φόρτωση- παράδοση ή αντικατάσταση των αγαθών, με απόφαση του αποφαινόμενου οργάνου, ύστερα από γνωμοδότηση του αρμόδιου οργάνου, δεν λαμβάνεται υπόψη ο χρόνος που παρήλθε πέραν του εύλογου, κατά τα διάφορα στάδια των διαδικασιών, για τον οποίο δεν ευθύνεται ο ανάδοχος και παρατείνεται, αντίστοιχα, ο χρόνος φόρτωσης - παράδοσης.

Σε περίπτωση ένωσης οικονομικών φορέων, το πρόστιμο και οι τόκοι επιβάλλονται αναλόγως σε όλα τα μέλη της ένωσης.

5.3 Διοικητικές προσφυγές κατά τη διαδικασία εκτέλεσης των συμβάσεων¹⁵⁰

Ο ανάδοχος μπορεί κατά των αποφάσεων που επιβάλλουν σε βάρος του κυρώσεις, δυνάμει των όρων των άρθρων 5.2 (Κήρυξη οικονομικού φορέα εκπτώτου - Κυρώσεις), 6.1. (Χρόνος παράδοσης αγαθών), 6.4. (Απόρριψη συμβατικών αγαθών – αντικατάσταση), καθώς και κατ' εφαρμογή των συμβατικών όρων, να ασκήσει προσφυγή για λόγους νομιμότητας και ουσίας ενώπιον του φορέα που εκτελεί τη σύμβαση μέσα σε ανατρεπτική προθεσμία (30) ημερών από την ημερομηνία της κοινοποίησης ή της πλήρους γνώσης της σχετικής απόφασης. Η εμπρόθεσμη άσκηση της προσφυγής αναστέλλει τις επιβαλλόμενες κυρώσεις. Επί της προσφυγής αποφασίζει το αρμοδίως αποφαινόμενο όργανο, ύστερα από γνωμοδότηση του προβλεπόμενου στο τελευταίο εδάφιο της περίπτωσης β' της παραγράφου 11 του άρθρου 221 του ν.4412/2016 οργάνου, εντός προθεσμίας τριάντα (30) ημερών από την άσκησή της, άλλως θεωρείται ως σιωπηρώς απορριφθείσα. Κατά της απόφασης αυτής δεν χωρεί η άσκηση άλλης οποιασδήποτε φύσης διοικητικής προσφυγής. Αν κατά της απόφασης που επιβάλλει κυρώσεις δεν ασκηθεί εμπρόθεσμα η προσφυγή ή αν απορριφθεί αυτή από το αποφαινόμενο αρμοδίως όργανο, η απόφαση καθίσταται οριστική. Αν ασκηθεί εμπρόθεσμα προσφυγή, αναστέλλονται οι συνέπειες της απόφασης μέχρι αυτή να οριστικοποιηθεί.

5.4 Δικαστική επίλυση διαφορών

Κάθε διαφορά μεταξύ των συμβαλλόμενων μερών που προκύπτει από τη σύμβαση που συνάπτεται στο πλαίσιο της παρούσας Διακήρυξης, επιλύεται με την άσκηση προσφυγής ή αγωγής στο Διοικητικό Εφετείο της Περιφέρειας στην οποία εκτελείται η σύμβαση, κατά τα ειδικότερα οριζόμενα στις παρ. 1 έως και 6 του άρθρου 205Α του ν. 4412/2016¹⁵¹. Πριν από την άσκηση της προσφυγής στο Διοικητικό Εφετείο προηγείται

¹⁴⁹ Άρθρο 207 του ν. 4412/2016.

¹⁵⁰ Άρθρο 205 του ν. 4412/2016. Για την εξέταση των προβλεπόμενων προσφυγών, συγκροτείται ειδικό γνωμοδοτικό όργανο, τριμελές ή πενταμελές, τα μέλη του οποίου είναι διαφορετικά από τα μέλη του γνωμοδοτικού οργάνου που είναι αρμόδιο για τα υπόλοιπα θέματα που ανακύπτουν κατά τη διαδικασία εκτέλεσης.

¹⁵¹ Άρθρο 205Α του ν. 4412/2016.

υποχρεωτικά η τήρηση της ενδικοφανούς διαδικασίας που προβλέπεται στο άρθρο 205 του ν. 4412/2016 και την παράγραφο 5.3 της παρούσας, διαφορετικά η προσφυγή απορρίπτεται ως απαράδεκτη. Αν ο ανάδοχος της σύμβασης είναι κοινοπραξία, η προσφυγή ασκείται είτε από την ίδια είτε από όλα τα μέλη της. Δεν απαιτείται η τήρηση ενδικοφανούς διαδικασίας αν ασκείται από τον ενδιαφερόμενο αγωγή, στο δικόγραφο της οποίας δεν σωρεύεται αίτημα ακύρωσης ή τροποποίησης διοικητικής πράξης ή παράλειψης.

6. ΧΡΟΝΟΣ ΚΑΙ ΤΡΟΠΟΣ ΕΚΤΕΛΕΣΗΣ

6.1 Χρόνος παράδοσης αγαθών

6.1.1. Η διάρκεια της Σύμβασης ορίζεται σε είκοσι τέσσερις (24) μήνες από την πρωτοκόλληση του συμφωνητικού και την ανάρτησή του στο ΚΗΜΔΗΣ.

Η παράδοση των ειδών θα γίνεται **τμηματικά** σε όλη τη διάρκεια της σύμβασης και ανάλογα με τις προκύπτουσες ανάγκες των υπηρεσιών του Δήμου Θεσσαλονίκης και των Νομικών Προσώπων του, σύμφωνα τα οριζόμενα στο άρθρο 6 «ΧΡΟΝΟΣ ΠΑΡΑΔΟΣΗΣ-ΠΑΡΑΛΑΒΗ ΕΙΔΩΝ» της υπ' αριθμ. 1/2023 Μελέτης του Τμήματος Μελετών της Δ/σης Ανακύκλωσης και Ανάπτυξης Συστημάτων Κυκλικής Οικονομίας (Παράρτημα ΙΙ της παρούσας).

Πιο συγκεκριμένα, η κάθε Δ/ση ή Νομικό Πρόσωπο του Δήμου Θεσσαλονίκης θα ανακοινώνει εγγράφως ή μέσω ηλεκτρονικού ταχυδρομείου στον ανάδοχο του αντίστοιχου είδους τις απαιτούμενες ποσότητες ανά είδος και ο ανάδοχος θα πρέπει να παραδίδει τα είδη εντός πέντε (5) εργάσιμων ημερών.

Ο συμβατικός χρόνος παράδοσης των αγαθών μπορεί να παρατείνεται, πριν από τη λήξη του αρχικού συμβατικού χρόνου παράδοσης, υπό τις ακόλουθες σωρευτικές προϋποθέσεις: α) τηρούνται οι όροι του άρθρου 132 περί τροποποίησης συμβάσεων κατά τη διάρκειά τους, β) έχει εκδοθεί αιτιολογημένη απόφαση του αρμόδιου αποφαινόμενου οργάνου της αναθέτουσας αρχής μετά από γνωμοδότηση αρμόδιου συλλογικού οργάνου, είτε με πρωτοβουλία της αναθέτουσας αρχής και εφόσον συμφωνεί ο ανάδοχος, είτε ύστερα από σχετικό αίτημα του αναδόχου, το οποίο υποβάλλεται υποχρεωτικά πριν από τη λήξη του συμβατικού χρόνου, γ) το χρονικό διάστημα της παράτασης είναι ίσο ή μικρότερο από τον αρχικό συμβατικό χρόνο παράδοσης. Στην περίπτωση παράτασης του συμβατικού χρόνου παράδοσης, ο χρόνος παράτασης δεν συνυπολογίζεται στον συμβατικό χρόνο παράδοσης¹⁵².

Στην περίπτωση παράτασης του συμβατικού χρόνου παράδοσης έπειτα από αίτημα του αναδόχου, επιβάλλονται οι κυρώσεις που προβλέπονται στην παράγραφο 5.2.2 της παρούσας.

Με αιτιολογημένη απόφαση του αρμόδιου αποφαινόμενου οργάνου, η οποία εκδίδεται ύστερα από γνωμοδότηση του οργάνου της περ. β' της παρ. 11 του άρθρου 221 του ν. 4412/2016, ο συμβατικός χρόνος φόρτωσης παράδοσης των αγαθών μπορεί να μετατίθεται. Μετάθεση επιτρέπεται μόνο όταν συντρέχουν λόγοι ανωτέρας βίας ή άλλοι ιδιαιτέρως σοβαροί λόγοι, που καθιστούν αντικειμενικώς αδύνατη την εμπρόθεσμη παράδοση των συμβατικών ειδών. Στις περιπτώσεις μετάθεσης του συμβατικού χρόνου φόρτωσης παράδοσης δεν επιβάλλονται κυρώσεις.

6.1.2. Εάν λήξει ο συμβατικός χρόνος παράδοσης, χωρίς να υποβληθεί εγκαίρως αίτημα παράτασης ή, εάν λήξει ο παραταθείς, κατά τα ανωτέρω, χρόνος, χωρίς να παραδοθεί το αγαθό, ο ανάδοχος κηρύσσεται έκπτωτος.

6.1.3. Ο ανάδοχος υποχρεούται να ειδοποιεί την υπηρεσία που εκτελεί την προμήθεια, την αποθήκη υποδοχής των αγαθών και την επιτροπή παραλαβής, για την ημερομηνία που προτίθεται να παραδώσει το αγαθό, τουλάχιστον πέντε (5) εργάσιμες ημέρες νωρίτερα.

Μετά από κάθε προσκόμιση αγαθού στην αποθήκη υποδοχής αυτών, ο ανάδοχος υποχρεούται να υποβάλει στην υπηρεσία αποδεικτικό, θεωρημένο από τον υπεύθυνο της αποθήκης, στο οποίο αναφέρεται η ημερομηνία προσκόμισης, το αγαθό, η ποσότητα και ο αριθμός της σύμβασης σε εκτέλεση της οποίας προσκομίστηκε.

6.2 Παραλαβή αγαθών - Χρόνος και τρόπος παραλαβής αγαθών

6.2.1. Η παραλαβή των αγαθών γίνεται από επιτροπές, πρωτοβάθμιες ή και δευτεροβάθμιες, που συγκροτούνται σύμφωνα με την παρ. 11 περ. β του άρθρου 221 του ν. 4412/16¹⁵³ κατά τα οριζόμενα στο

¹⁵² Παρ. 1 και 2 άρθρου 206

¹⁵³ Άρθρο 221 παρ. 11 β) του ν. 4412/2016: «Για την παρακολούθηση και την παραλαβή της σύμβασης προμήθειας συγκροτείται τριμελής ή πενταμελής επιτροπή παρακολούθησης και παραλαβής με απόφαση του αρμόδιου οργάνου της αναθέτουσας αρχής ή του φορέα εκτέλεσης της σύμβασης. Εφόσον απαιτούνται ειδικές γνώσεις, ένα τουλάχιστον μέλος της επιτροπής πρέπει να έχει την αντίστοιχη ειδικότητα. Εφόσον μεταξύ των υπηρετούντων στην αναθέτουσα αρχή δεν υπάρχει υπάλληλος με την αντίστοιχη ειδικότητα, η αναθέτουσα αρχή ζητεί τη συνδρομή άλλων φορέων του δημοσίου ή του ευρύτερου δημοσίου τομέα. Το όργανο αυτό εισηγείται για όλα τα θέματα παραλαβής του φυσικού αντικείμενου της σύμβασης, προβαίνοντας σε μακροσκοπικούς, λειτουργικούς ή και επιχειρησιακούς ελέγχους του προς παραλαβή αντικείμενου της σύμβασης, εφόσον

άρθρο 208 του ως άνω νόμου. Κατά την διαδικασία παραλαβής των αγαθών διενεργείται ποσοτικός και ποιοτικός έλεγχος και εφόσον το επιθυμεί μπορεί να παραστεί και ο προμηθευτής.

Ο ποιοτικός έλεγχος των αγαθών μπορεί να γίνει με τους παρακάτω τρόπους:

1. μακροσκοπική εξέταση,
2. πρακτική δοκιμασία,
3. με χημική ή μηχανική εξέταση (εργαστηριακή εξέταση),
4. με όλους ή με όσους από τους παραπάνω τρόπους χρειάζεται.

Το κόστος της διενέργειας των ελέγχων βαρύνει τον ανάδοχο.

Οι επιτροπές παραλαβής και παρακολούθησης των συμβάσεων θα ορισθούν με απόφαση Δημοτικού Συμβουλίου για τις Δ/νσεις του Δήμου Θεσσαλονίκης και με απόφαση του Διοικητικού Συμβουλίου για τα Νομικά Πρόσωπα.

Η επιτροπή παραλαβής, μετά τους προβλεπόμενους ελέγχους συντάσσει πρωτόκολλα (μακροσκοπικό – οριστικό- παραλαβής του αγαθού με παρατηρήσεις –απόρριψης των αγαθών) σύμφωνα με την παρ.3 του άρθρου 208 του ν. 4412/16.

Τα πρωτόκολλα που συντάσσονται από τις επιτροπές (πρωτοβάθμιες – δευτεροβάθμιες) κοινοποιούνται υποχρεωτικά και στους αναδόχους.

Αγαθά που απορρίφθηκαν ή κρίθηκαν παραληπτά με έκπτωση επί της συμβατικής τιμής, με βάση τους ελέγχους που πραγματοποίησε η πρωτοβάθμια επιτροπή παραλαβής, μπορούν να παραπέμπονται για επανεξέταση σε δευτεροβάθμια επιτροπή παραλαβής ύστερα από αίτημα του αναδόχου ή αυτεπάγγελα σύμφωνα με την παρ. 5 του άρθρου 208 του ν.4412/16. Τα έξοδα βαρύνουν σε κάθε περίπτωση τον ανάδοχο.

Επίσης, εάν ο τελευταίος διαφωνεί με τα αποτελέσματα των εργαστηριακών εξετάσεων που διενεργήθηκαν από πρωτοβάθμιες ή δευτεροβάθμιες επιτροπές παραλαβής μπορεί να ζητήσει εγγράφως εξέταση κατ'έφεση των οικείων αντιδειγμάτων, μέσα σε ανατρεπτική προθεσμία είκοσι (20) ημερών από την γνωστοποίηση σε αυτόν των αποτελεσμάτων της αρχικής εξέτασης, με τον τρόπο που περιγράφεται στην παρ. 8 του άρθρου 208 του ν. 4412/2016.

Το αποτέλεσμα της κατ'έφεση εξέτασης είναι υποχρεωτικό και τελεσίδικο και για τα δύο μέρη.

Ο ανάδοχος δεν μπορεί να ζητήσει παραπομπή σε δευτεροβάθμια επιτροπή παραλαβής μετά τα αποτελέσματα της κατ'έφεση εξέτασης.

6.2.2. Αν η παραλαβή των αγαθών και η σύνταξη του σχετικού πρωτοκόλλου δεν πραγματοποιηθεί από την επιτροπή παρακολούθησης και παραλαβής μέσα στον οριζόμενο από τη σύμβαση χρόνο, σύμφωνα με όσα ορίζονται σε, θεωρείται ότι η παραλαβή συντελέστηκε αυτοδίκαια, με κάθε επιφύλαξη των δικαιωμάτων του Δημοσίου και εκδίδεται προς τούτο σχετική απόφαση του αρμόδιου αποφαινόμενου οργάνου, με βάση μόνο το θεωρημένο από την υπηρεσία που παραλαμβάνει τα αγαθά αποδεικτικό προσκόμισης τούτων, σύμφωνα δε με την απόφαση αυτή η αποθήκη του φορέα εκδίδει δελτίο εισαγωγής του αγαθού και εγγραφής του στα βιβλία της, προκειμένου να πραγματοποιηθεί η πληρωμή του αναδόχου.

Ανεξάρτητα από την, κατά τα ανωτέρω, αυτοδίκαιη παραλαβή και την πληρωμή του αναδόχου, πραγματοποιούνται οι προβλεπόμενοι από τη σύμβαση έλεγχοι από επιτροπή που συγκροτείται με απόφαση του αρμόδιου αποφαινόμενου οργάνου, στην οποία δεν μπορεί να συμμετέχουν ο πρόεδρος και τα μέλη της επιτροπής που δεν πραγματοποίησε την παραλαβή στον προβλεπόμενο από τη σύμβαση χρόνο. Η παραπάνω επιτροπή παραλαβής προβαίνει σε όλες τις διαδικασίες παραλαβής που προβλέπονται από την ως άνω παράγραφο 1 και το άρθρο 208 του ν. 4412/2016 και συντάσσει τα σχετικά πρωτόκολλα. Οι

προβλέπεται από τη σύμβαση ή κρίνεται αναγκαίο, συντάσσει τα σχετικά πρωτόκολλα, παρακολουθεί και ελέγχει την προσήκουσα εκτέλεση όλων των όρων της σύμβασης και την εκπλήρωση των υποχρεώσεων του αναδόχου και εισηγείται τη λήψη των επιβεβλημένων μέτρων λόγω μη τήρησης των ως άνω όρων. Με απόφαση του αρμόδιου αποφαινόμενου οργάνου μπορεί να συγκροτείται δευτεροβάθμια επιτροπή παρακολούθησης και παραλαβής με τις παραπάνω αρμοδιότητες. [...]

” Το κείμενο της διάταξης είναι διαφορετικό (εν μέρει, τουλάχιστον).

εγγυητικές επιστολές προκαταβολής και καλής εκτέλεσης δεν επιστρέφονται πριν από την ολοκλήρωση όλων των προβλεπόμενων από τη σύμβαση ελέγχων και τη σύνταξη των σχετικών πρωτοκόλλων.¹⁵⁴

6.2.3. Ειδικότερα για τα **είδη με α/α 117 και 118** του Ενδεικτικού Προυπολογισμού της υπ' αριθμ. 1/2023 Μελέτης του Τμήματος Μελετών της Δ/σης Ανακύκλωσης και Ανάπτυξης Συστημάτων Κυκλικής Οικονομίας (Παράρτημα II της παρούσας Διακήρυξης) είναι στην διακριτική ευχέρεια του Δήμου Θεσσαλονίκης να ελέγξει το προσφερόμενο είδος σε μία από τις παραδόσεις του, για την περιεκτικότητα σε αιθυλική ή ισοπροπυλική αλκοόλη, ή μείγμα αυτών σύμφωνα με την ζητούμενη τεχνική περιγραφή. Σε αυτήν την περίπτωση, κατά την παράδοση, θα αποστέλλεται συσκευασία σε κατάλληλο εργαστήριο επιλογής του Δήμου για την επαλήθευση της ζητούμενης σύστασης.

6.2.4. Ειδικότερα για τα **είδη με α/α 120 και 121** του Ενδεικτικού Προυπολογισμού της υπ' αριθμ. 1/2023 Μελέτης του Τμήματος Μελετών της Δ/σης Ανακύκλωσης και Ανάπτυξης Συστημάτων Κυκλικής Οικονομίας (Παράρτημα II της παρούσας Διακήρυξης) είναι στην διακριτική ευχέρεια του Δήμου Θεσσαλονίκης να ελέγξει το παχύρρευστο χλωροκαθαριστικό σε μία από τις παραδόσεις του, για το περιεχόμενο σε υποχλωριώδες νάτριο (NaOCl) / ενεργό χλώριο. Σε αυτήν την περίπτωση, κατά την παράδοση, θα αποστέλλεται συσκευασία σε κατάλληλο εργαστήριο επιλογής του Δήμου για την επαλήθευση της ζητούμενης σύστασης. Σε περίπτωση που η συγκέντρωση του υποχλωριώδους νατρίου (ενεργού χλωρίου) δεν είναι εντός των απαιτήσεων της μελέτης, τότε η ποσότητα της συγκεκριμένης παράδοσης θα επιστρέφεται στον προμηθευτή. Σε αυτήν την περίπτωση ο Δήμος διατηρεί το δικαίωμα ελέγχου όλων των επόμενων παραδόσεων, με τα σχετικά έξοδα να βαρύνουν τον προμηθευτή. Κατά την παράδοσή τους η ημερομηνία παραγωγής τους δεν θα είναι μεγαλύτερη από 6 μήνες.

Ο προμηθευτής αναλαμβάνει όλα τα έξοδα για την ολοκλήρωση των ελέγχων (μεταφορά, κόστος ελέγχου κλπ). Η παραλαβή θα ολοκληρώνεται μετά τον επιτυχή έλεγχο του προϊόντος.

6.3 Ειδικό όροι ναύλωσης – ασφάλισης - ανακοίνωσης φόρτωσης και ποιοτικού ελέγχου στο εξωτερικό

Το παρόν άρθρο δεν έχει εφαρμογή στην παρούσα διακήρυξη.

6.4 Απόρριψη συμβατικών αγαθών – Αντικατάσταση

6.4.1. Σε περίπτωση οριστικής απόρριψης ολόκληρης ή μέρους της συμβατικής ποσότητας των αγαθών, με απόφαση του αποφαινόμενου οργάνου ύστερα από γνωμοδότηση του αρμόδιου οργάνου, μπορεί να εγκρίνεται αντικατάστασή της με άλλη, που να είναι σύμφωνη με τους όρους της σύμβασης, μέσα σε τακτή προθεσμία που ορίζεται από την απόφαση αυτή.

6.4.2. Αν η αντικατάσταση γίνεται μετά τη λήξη του συμβατικού χρόνου, η προθεσμία που ορίζεται για την αντικατάσταση δεν μπορεί να είναι μεγαλύτερη του 1/2 του συνολικού συμβατικού χρόνου, ο δε ανάδοχος θεωρείται ως εκπρόθεσμος και υπόκειται σε κυρώσεις λόγω εκπρόθεσμης παράδοσης. Αν ο ανάδοχος δεν αντικαταστήσει τα αγαθά που απορρίφθηκαν μέσα στην προθεσμία που του τάχθηκε και εφόσον έχει λήξει ο συμβατικός χρόνος, κηρύσσεται έκπτωτος και υπόκειται στις προβλεπόμενες κυρώσεις.

6.4.3. Η επιστροφή των αγαθών που απορρίφθηκαν γίνεται σύμφωνα με τα προβλεπόμενα στις παρ. 2 και 3 του άρθρου 213 του ν. 4412/2016.

6.5 Δείγματα – Δειγματοληψία – Εργαστηριακές εξετάσεις

Σύμφωνα με το άρθρο 4 «ΔΕΙΓΜΑΤΑ-ΕΛΕΓΧΟΙ» της υπ' αριθμ. 1/2023 Μελέτη (Παράρτημα II της παρούσας Διακήρυξης) του Τμήματος Μελετών της Δ/σης Ανακύκλωσης και Ανάπτυξης Συστημάτων Κυκλικής Οικονομίας για τα είδη με α/α 3,4,36,55,56,57,58,59,60,86,104,105,106,107,111,112,117 και 118 του Ενδεικτικού Προυπολογισμού απαιτείται η κατάθεση δειγμάτων, σύμφωνα με το άρθρο 214 του ν.

¹⁵⁴ Στο άρθρο αυτό η Α.Α. μπορεί να χρησιμοποιήσει μεταβατικά τις οδηγίες που δίνονται στην ΥΑ Π1/2489/6.09.1995 (Β' 764), η οποία δεν έχει καταργηθεί.

4412/2016. Το δείγμα θα χρησιμοποιηθεί από την επιτροπή διαγωνισμού για τους απαραίτητους ελέγχους και από την επιτροπή παραλαβής ως αντίδειγμα σύμφωνα με τα άρθρα 208 και 214 του ν. 4412/2016.

Πιο συγκεκριμένα

- για τα είδη 3,4,36,55,56,57,58,59,60,86,106,107,111,112 θα διενεργηθεί ποιοτικός έλεγχος με μακροσκοπική εξέταση,
- για τα είδη με α/α 104,105 θα διενεργηθεί ποιοτικός έλεγχος με πρακτική δοκιμασία και μακροσκοπική εξέταση,
- για τα είδη με α/α 117,118 θα διενεργηθεί ποιοτικός έλεγχος με χημική εργαστηριακή εξέταση.

Ο ποιοτικός έλεγχος μπορεί να γίνει με τους παρακάτω τρόπους:

- 1) μακροσκοπική εξέταση,
- 2) πρακτική δοκιμασία,
- 3) με χημική ή μηχανική εξέταση (εργαστηριακή εξέταση),
- 4) με όλους ή με όσους από τους παραπάνω τρόπους χρειάζεται.

Η απόλυτη διαχείριση των ποιοτικών, ποσοτικών και μακροσκοπικών ελέγχων αποτελεί αρμοδιότητα των Επιτροπών Αξιολόγησης και Παραλαβής-Παρακολούθησης.

Σε περίπτωση που διαπιστωθεί ότι κάποια ποσότητα είναι ελαττωματική ή δεν ανταποκρίνεται στις προδιαγραφές, δεν θα παραλαμβάνεται από την Επιτροπή Παραλαβής-Παρακολούθησης της σύμβασης και θα επιστρέφεται στον προμηθευτή για αντικατάσταση. Ο προμηθευτής υποχρεούται να παραδώσει επακριβώς το υλικό που αναφέρεται στην προσφορά που έχει υποβάλλει βάσει της παρούσας διακήρυξης. Οποιαδήποτε μεταβολή έστω και μετά από συνεννόηση με τους δικαιούχους δε θεωρείται νόμιμη.

Στα δείγματα δεν είναι απαραίτητη η τοποθέτηση λογότυπων του Δήμου.

Η κατάθεση των δειγμάτων θα πραγματοποιηθεί μετά από ειδική πρόσκληση της αρμόδιας επιτροπής διαγωνισμού σε τόπο και χρόνο που θα καθοριστεί από αυτήν και μετά από την ημερομηνία της αποσφράγισης των προσφορών.

Η Επιτροπή Διαγωνισμού θα συντάσσει έγγραφο στο οποίο θα αναφέρεται η ημερομηνία αποστολής και το είδος των δειγμάτων. Το έγγραφο αυτό θα προσυπογράφεται τόσο από την Επιτροπή Διαγωνισμού όσο και από τους προσφέροντες οικονομικούς φορείς. Το παραπάνω έγγραφο θα ακολουθεί τα δείγματα μέχρι την τελική παραλαβή.

Η επιστροφή των δειγμάτων θα πραγματοποιηθεί σύμφωνα με τις διατάξεις του άρθρου 214 του ν. 4412/2016.

6.6 Εγγυημένη λειτουργία προμήθειας¹⁵⁵

Το παρόν άρθρο δεν έχει εφαρμογή στην παρούσα διακήρυξη.

6.7 Αναπροσαρμογή τιμής¹⁵⁶

Σύμφωνα με το άρθρο 5 «ΡΗΤΡΑ ΑΝΑΠΡΟΣΑΡΜΟΓΗΣ» της υπ' αριθμ. 1/2023 Μελέτη (Παράρτημα ΙΙ της παρούσας Διακήρυξης) του Τμήματος Μελετών της Δ/σης Ανακύκλωσης και Ανάπτυξης Συστημάτων Κυκλικής Οικονομίας.

¹⁵⁵ Άρθρο 215 του ν. 4412/2016

¹⁵⁶ Άρθρο 53 παρ. 9 και 9α του ν. 4412/2016. Πρβλ και την με αριθμ. πρωτ. 95213/05-10-2022 εγκύκλιο του Υπουργείου Ανάπτυξης και Επενδύσεων, με θέμα «Εγκύκλιος εφαρμογής των παρ. 9 έως 10^α του άρθρου 53 του ν.4412/2016, περί

6.7.1 Προβλέπεται ρήτρα αναπροσαρμογής της τιμής, η οποία εφαρμόζεται μόνο αν, κατά τον χρόνο παράδοσης των αγαθών, συντρέχουν αθροιστικά οι εξής συνθήκες:

α) η σύμβαση έχει διάρκεια μεγαλύτερη των δώδεκα μηνών και έχουν παρέλθει δώδεκα (12) μήνες τουλάχιστον από την καταληκτική ημερομηνία υποβολής των προσφορών,

β) ο δείκτης τιμών καταναλωτή (ΔΤΚ) είναι μικρότερος από μείον τρία τοις εκατό (-3%) και μεγαλύτερος από τρία τοις εκατό (3%),

γ) η αναθέτουσα αρχή διαθέτει τις απαραίτητες πιστώσεις για την εφαρμογή της αναπροσαρμογής της τιμής.

Σε περιπτώσεις τμηματικών παραδόσεων, η τιμή αναπροσαρμόζεται για τις ποσότητες που, σύμφωνα με τα έγγραφα της σύμβασης, προβλέπεται να παραδοθούν μετά την παρέλευση των δώδεκα (12) μηνών.

6.7.2 Για την αναπροσαρμογή της τιμής εφαρμόζεται ο τύπος:

$$T = T_{\text{προσφοράς}} \times (1 + \Delta\text{TK})$$

Όπου ΔΤΚ: ο δείκτης τιμών καταναλωτή της συγκεκριμένης κατηγορίας στην οποία υπάγονται τα αγαθά, όπως έχει ανακοινωθεί από την Ελληνική Στατιστική Αρχή (ΕΛ.ΣΤΑΤ.) για τον μήνα που προηγείται του χρόνου παράδοσης των αγαθών, σε σχέση με τον ίδιο μήνα του έτους κατά το οποίο υποβλήθηκε η προσφορά του οικονομικού φορέα, και ανακοινώνεται σε μηνιαία βάση από το Υπουργείο Ανάπτυξης και Επενδύσεων. (στη προκειμένη περίπτωση αντιστοιχεί στον κωδικό COICOP5:05611)

T - προσφοράς: η τιμή της οικονομικής προσφοράς του οικονομικού φορέα στον οποίο ανατίθεται η σύμβαση και T: η αναπροσαρμοσμένη τιμή.

6.7.3 Σε περίπτωση εκπρόθεσμης παράδοσης, με υπαιτιότητα του αναδόχου, ο χρόνος παράτασης δεν λαμβάνεται υπόψη για την αναπροσαρμογή.

6.7.4 Στην περίπτωση, που κατά τον χρόνο εφαρμογής της ρήτρας αναπροσαρμογής, η αναθέτουσα αρχή δεν διαθέτει τις, κατά περίπτωση, αναγκαίες πιστώσεις, μπορεί να προβαίνει σε αύξηση των τιμών μονάδας, με παράλληλη μείωση των προς παράδοση ποσοτήτων, υπό την προϋπόθεση ότι συναινεί ο ανάδοχος.

6.8 Επικαιροποίηση τεχνικών προδιαγραφών κατά την εκτέλεση της σύμβασης ¹⁵⁷

Το παρόν άρθρο δεν έχει εφαρμογή στην παρούσα διακήρυξη.

εφαρμογής της ρήτρας αναπροσαρμογής των τιμών στις δημόσιες συμβάσεις προμηθειών και υπηρεσιών» (ΑΔΑ: 6Μ8Ο46ΜΤΛΡ-ΔΛΓ).

¹⁵⁷ Πρβλ. ιδίως Ελ.Συν Τμ. VI 57/2011, Κλ. ΣΤ' 373/2019 & 158/2019

7. ΠΡΟΣΤΑΣΙΑ ΠΡΟΣΩΠΙΚΩΝ ΔΕΔΟΜΕΝΩΝ

Το ΝΠΔΔ-ΟΤΑ Α' βαθμού με την επωνυμία «Δήμος Θεσσαλονίκης», που εδρεύει στη Θεσσαλονίκη (οδός Λεωφόρος Βας. Γεωργίου 1' -Τ.Κ. 54640 τηλ.:231331-7777), όπως νόμιμα εκπροσωπείται από τον κ. Δήμαρχο του ενημερώνει με το παρόν, και σύμφωνα με τις διατάξεις της κείμενης νομοθεσίας περί προστασίας δεδομένων προσωπικού χαρακτήρα και ιδιαιτέρως του Γενικού Κανονισμού ΕΕ 679/2016, υπό την ιδιότητά του ως «Υπεύθυνος Επεξεργασίας», το φυσικό πρόσωπο (εφεξής καλούμενο «Υποκείμενο των Δεδομένων»), που υπογράφει την Αίτηση Συμμετοχής, την Προσφορά κλπ και υποβάλλει τα προβλεπόμενα δικαιολογητικά, είτε για τον εαυτό του και ως εκπρόσωπος ατομικής επιχείρησης, είτε ως Φ.Π. - νόμιμος εκπρόσωπος του συμμετέχοντος στη διαδικασία νομικού προσώπου, ότι ο ίδιος ο ΟΤΑ και οι αρμόδιες Υπηρεσίες-Διευθύνσεις-Τμήματα αυτού (όπως και οι υπάλληλοί του, που ενεργούν υπό την εποπτεία του, κατ' εντολή και για λογαριασμό του και στα πλαίσια των αρμοδιοτήτων τους, πιθανόν δε και άλλοι ως από κοινού «Υ.Ε.», «Εκτελούντες την Επεξεργασία», τρίτοι ή αποδέκτες: υπόλοιποι μετέχοντες στη διαδικασία, υπουργεία, δημόσιες αρχές, ΔΟΥ, δικαστικές αρχές κλπ, βάσει συμμόρφωσης με έννομη υποχρέωση του «Υπευθύνου Επεξεργασίας» ή σε εκπλήρωση καθήκοντος του ή για εκτέλεση σύμβασης), συλλέγει, επεξεργάζεται και τηρεί τα προσωπικά δεδομένα που αναφέρονται στην Αίτηση Συμμετοχής και στα συνοδευτικά αυτών έγγραφα, τα οποία αυτοβούλως υποβάλλει το «Υποκείμενο των Δικαιωμάτων», είτε για λογαριασμό του (ατομική επιχείρηση) είτε για λογαριασμό του Ν.Π. που εκπροσωπεί.

Τα δεδομένα αυτά θα χρησιμοποιηθούν για τις ανάγκες διεκπεραίωσης της παρούσας Αίτησης Συμμετοχής. Σκοπός της επεξεργασίας μπορεί να είναι: η αξιολόγηση της Αίτησης, ο έλεγχος των στοιχείων που η διαδικασία απαιτεί, η αξιολόγηση της καταλληλότητας του «Υποκειμένου» ως υποψήφιου του αντικειμένου της προς σύναψη σύμβασης με το Δήμο ή στα πλαίσια πρόθεσης σύναψης σύμβασης (άρθρο 6 παρ.1β' ΓενΚαν, Αιτζκ 44). Περαιτέρω, ο Δήμος επεξεργάζεται τα εν λόγω δεδομένα για να επικοινωνεί με τον «Υποκείμενο», όποτε το κρίνει απαραίτητο, για ζητήματα σχετικά με την διαδικασία, για τις ανάγκες εκτέλεσης και λειτουργίας της σχετικής υπηρεσίας που παρέχει ο Δήμος ως «Υπεύθυνος Επεξεργασίας», για την εκπλήρωση καθήκοντος που εκτελείται προς το δημόσιο συμφέρον ή κατά την άσκηση δημόσιας εξουσίας που έχει ανατεθεί σε αυτόν (άρθρο 6 παρ.2ε' ΓενΚαν) και για την εναρμόνιση του Δήμου με τις επιταγές του Κανονισμού και του νόμου (συμμόρφωση με έννομη υποχρέωσή του, άρθρο 6 παρ.1γ' ΓενΚαν).

Τα δεδομένα αυτά διατηρούνται στο αρμόδιο Τμήμα για το απαραίτητο χρονικό διάστημα ελέγχου της Αίτησης και των υποβαλλόμενων δι' αυτής στοιχείων, για το χρονικό διάστημα διεκπεραίωσης της διαδικασίας, για το χρονικό διάστημα υποβολής ενστάσεων και λοιπών ενδίκων μέσων και βοηθημάτων, για το χρονικό διάστημα εκπλήρωσης των εκατέρωθεν υποχρεώσεων και παραγραφής των εκατέρωθεν αξιώσεων και γενικά για όσο απαιτεί η νομοθεσία που αφορά στο δημόσιο και κατόπιν αρχειοθετούνται σε ειδικά διαμορφωμένους χώρους που δεν παρέχουν πρόσβαση σε μη εξουσιοδοτημένους υπαλλήλους.

Δυνατόν να προβλέπεται η ασφαλής καταστροφή τους μετά την πάροδο του απαραίτητου χρονικού διαστήματος που προβλέπει η νομοθεσία κατά περίπτωση (πχ ΠΔ 480/1985). Η παροχή των δεδομένων αυτών είναι απαραίτητη για την παρούσα Αίτηση και, αν δε δοθούν από το «Υποκείμενο των Δεδομένων», η σχετική υπηρεσία δεν θα είναι δυνατή ούτε και η συμμετοχή του «Υποκειμένου» στη διαδικασία.

Το «Υποκείμενο των Δεδομένων» έχει δικαίωμα υποβολής αιτήματος στον «Υπεύθυνο Επεξεργασίας» για: πρόσβαση-ενημέρωση, διόρθωση, περιορισμό επεξεργασίας των δεδομένων που το αφορούν, αντίταξη στην επεξεργασία καθώς και για τη διαγραφή και τη φορητότητα, πάντα υπό τους όρους και τους περιορισμούς της κείμενης νομοθεσίας (πχ 17 παρ.3, 20 παρ.3, 23 ΓενΚαν). Τα δικαιώματα αυτά ασκούνται είτε με τη συμπλήρωση της αντίστοιχης αίτησης-φόρμας που υπάρχει διαθέσιμη στις Δνσεις του Δήμου, είτε με αποστολή επιστολής στη διεύθυνση: «Δήμος Θεσσαλονίκης», (οδός Λεωφόρος Βας. Γεωργίου 1' -Τ.Κ. 54640 τηλ.: 231331-7777), είτε με ηλεκτρονικό μήνυμα στη διεύθυνση: dpo@thessaloniki.gr. Ο «Υπεύθυνος Επεξεργασίας» παρέχει στο «Υποκείμενο των Δεδομένων» πληροφορίες για την ενέργεια που πραγματοποιείται κατόπιν αιτήματος, δυνάμει των άρθρων 15 έως 22 ΓενΚαν, χωρίς καθυστέρηση και σε κάθε περίπτωση εντός μηνός από την παραλαβή του αιτήματος. Η εν λόγω προθεσμία μπορεί να παραταθεί κατά δύο ακόμη μήνες, εφόσον απαιτείται, λαμβανομένων υπόψη της πολυπλοκότητας του αιτήματος και του αριθμού των αιτημάτων (βλ. αναλυτικότερα: άρθρο 12 παρ. 3-4 ΓενΚαν). Επίσης, για τυχόν καταγγελία, το «Υποκείμενο των Δεδομένων» έχει το δικαίωμα να απευθυνθεί εγγράφως στην Αρχή Προστασίας

Δεδομένων Προσωπικού Χαρακτήρα (Δνση: Κηφισίας 1-3, Τ.Κ. 115 23, Αθήνα) είτε με ηλεκτρονικό μήνυμα (www.dpa.gr).

Με την υποβολή της προσφοράς τεκμαίρεται η αποδοχή των ανωτέρω του παρόντος άρθρου εκ μέρους του οικονομικού φορέα.

Θεσσαλονίκη 17/09/2024

**Ο ΑΝΤΙΔΗΜΑΡΧΟΣ ΟΙΚΟΝΟΜΙΚΟΥ
ΠΡΟΓΡΑΜΜΑΤΙΣΜΟΥ ΚΑΙ
ΔΗΜΟΤΙΚΗΣ ΠΕΡΙΟΥΣΙΑΣ**

ΓΕΩΡΓΙΟΣ ΑΡΒΑΝΙΤΗΣ

ΠΑΡΑΡΤΗΜΑΤΑ

ΠΑΡΑΡΤΗΜΑ I : Ευρωπαϊκό Ενιαίο Έγγραφο Σύμβασης [ΕΕΕΣ]

ΠΑΡΑΡΤΗΜΑ II: Τεχνικές Προδιαγραφές, Ενδεικτικός Προϋπολογισμός (Υπ' αριθ. 1/2023 Μελέτη του Τμήματος Μελετών της Δ/σης Ανακύκλωσης και Ανάπτυξης Συστημάτων Κυκλικής Οικονομίας)

ΠΑΡΑΡΤΗΜΑ III: Έντυπο Οικονομικής Προσφοράς

ΠΑΡΑΡΤΗΜΑ IV: Πίνακας-υπόδειγμα «Τεμάχια που αναλογούν για είδη με τιμή kg ή L»

ΠΑΡΑΡΤΗΜΑ V: Τυποποιημένο έντυπο υποβολής προσφυγής

ΠΑΡΑΡΤΗΜΑ VI: Πίνακας αντιστοίχισης λόγων αποκλεισμού-κριτηρίων ποιοτικής επιλογής και αποδεικτικών μέσων.(ΕΑΑΔΗΣΥ)

ΠΑΡΑΡΤΗΜΑ VII: Περιεχόμενο Υπεύθυνων Δηλώσεων που προσκομίζονται ως δικαιολογητικά κατακύρωσης. (ΕΑΑΔΗΣΥ)

ΠΑΡΑΡΤΗΜΑ Ι

Ευρωπαϊκό Ενιαίο Έγγραφο Σύμβασης [ΕΕΕΣ]

Ευρωπαϊκό Ενιαίο Έγγραφο Σύμβασης (ΕΕΕΣ) / Τυποποιημένο Έντυπο Υπεύθυνης Δήλωσης (ΤΕΥΔ)**Μέρος Ι: Πληροφορίες σχετικά με τη διαδικασία σύναψης σύμβασης και την αναθέτουσα αρχή ή τον αναθέτοντα φορέα****Στοιχεία της δημοσίευσης**

Για διαδικασίες σύναψης σύμβασης για τις οποίες έχει δημοσιευτεί προκήρυξη διαγωνισμού στην Επίσημη Εφημερίδα της Ευρωπαϊκής Ένωσης, οι πληροφορίες που απαιτούνται στο Μέρος Ι ανακτώνται αυτόματα, υπό την προϋπόθεση ότι έχει χρησιμοποιηθεί η ηλεκτρονική υπηρεσία ΕΕΕΣ/ΤΕΥΔ για τη συμπλήρωση του ΕΕΕΣ /ΤΕΥΔ. Παρατίθεται η σχετική ανακοίνωση που δημοσιεύεται στην Επίσημη Εφημερίδα της Ευρωπαϊκής Ένωσης:

Προσωρινός αριθμός

προκήρυξης στην ΕΕ: αριθμός

[], ημερομηνία [], σελίδα []

Αριθμός προκήρυξης στην ΕΕ:

0000/S 0000000

0000/S 000-0000000

Εάν δεν έχει δημοσιευθεί προκήρυξη διαγωνισμού στην Επίσημη Εφημερίδα της Ευρωπαϊκής Ένωσης ή αν δεν υπάρχει υποχρέωση δημοσίευσης εκεί, η αναθέτουσα αρχή ή ο αναθέτων φορέας θα πρέπει να συμπληρώσει πληροφορίες με τις οποίες θα είναι δυνατή η αδιαμφισβήτητη ταυτοποίηση της διαδικασίας σύναψης σύμβασης (π.χ. παραπομπή σε δημοσίευση σε εθνικό επίπεδο)

Δημοσίευση σε εθνικό

επίπεδο: (π.χ. www.promitheus.gov.gr

[ΑΔΑΜ Προκήρυξης

στο ΚΗΜΔΗΣ])

Στην περίπτωση που δεν απαιτείται δημοσίευση γνωστοποίησης στην Επίσημη Εφημερίδα της Ευρωπαϊκής Ένωσης παρακαλείστε να παράσχετε άλλες πληροφορίες με τις οποίες θα είναι δυνατή η αδιαμφισβήτητη ταυτοποίηση της διαδικασίας σύναψης δημόσιας σύμβασης.

Επίσημη ονομασία: ΔΗΜΟΣ ΘΕΣΣΑΛΟΝΙΚΗΣ
Α.Φ.Μ., εφόσον υπάρχει: 998082845
Δικτυακός τόπος (εφόσον υπάρχει): www.thessaloniki.gr
Πόλη: ΘΕΣΣΑΛΟΝΙΚΗ
Οδός και αριθμός: ΒΑΣΙΛΕΩΣ ΓΕΩΡΓΙΟΥ Α΄ 1
Ταχ. κωδ.: 54636
Αρμόδιος επικοινωνίας: Παύλος Κωνσταντίνου
Τηλέφωνο: 2313317533
φαξ:
Ηλ. ταχ/μείο: nfo@thessaloniki.gr
Χώρα: GR

Πληροφορίες σχετικά με τη διαδικασία σύναψης σύμβασης

Τίτλος:

Προμήθεια ειδών καθαριότητας για τις ανάγκες του Δήμου Θεσσαλονίκης και των Νομικών Προσώπων

Σύντομη περιγραφή:

Αντικείμενο της σύμβασης είναι η προμήθεια προμήθεια ειδών καθαριότητας, ειδών υγιεινής, απολυμαντικών και συναφών υλικών για την κάλυψη των συνολικών αναγκών του Δήμου Θεσσαλονίκης και των νομικών προσώπων για δύο έτη (2).

Αριθμός αναφοράς αρχείου που αποδίδεται στον φάκελο από την αναθέτουσα αρχή ή τον αναθέτοντα φορέα (εάν υπάρχει):

Διακήρυξη 24/2024

Μέρος II: Πληροφορίες σχετικά με τον οικονομικό φορέα

A: Πληροφορίες σχετικά με τον οικονομικό φορέα

Επωνυμία:

Οδός και αριθμός:

Ταχ. κωδ.:

Πόλη:

Χώρα:

Αρμόδιος ή αρμόδιοι επικοινωνίας:

Ηλ. ταχ/μείο:

Τηλέφωνο:

φαξ:

Α.Φ.Μ., εφόσον υπάρχει

Δικτυακός τόπος (εφόσον υπάρχει):

Ο οικονομικός φορέας είναι πολύ μικρή, μικρή ή μεσαία επιχείρηση;

Ναι / Όχι

Ο ΟΦ αποτελεί προστατευόμενο εργαστήριο

Μόνο σε περίπτωση προμήθειας κατ' αποκλειστικότητα: ο οικονομικός φορέας είναι προστατευόμενο εργαστήριο, «κοινωνική επιχείρηση» ή προβλέπει την εκτέλεση συμβάσεων στο πλαίσιο προγραμμάτων προστατευόμενης απασχόλησης;

Απάντηση:

Ναι / Όχι

Ποιο είναι το αντίστοιχο ποσοστό των εργαζομένων με αναπηρία ή μειονεκτούντων εργαζομένων;
%

Εφόσον απαιτείται, ορίστε την κατηγορία ή τις κατηγορίες στις οποίες ανήκουν οι ενδιαφερόμενοι εργαζόμενοι με αναπηρία ή μειονεξία

-

Εάν η σχετική τεκμηρίωση διατίθεται ηλεκτρονικά, αναφέρετε:

Ναι / Όχι

Διαδικτυακή Διεύθυνση

-

Επακριβή στοιχεία αναφοράς των εγγράφων

-

Αρχή ή Φορέας έκδοσης

-

Ο ΟΦ είναι εγγεγραμμένος σε Εθνικό Σύστημα (Προ)Επιλογής

Κατά περίπτωση, ο οικονομικός φορέας είναι εγγεγραμμένος σε επίσημο κατάλογο εγκεκριμένων οικονομικών φορέων ή διαθέτει ισοδύναμο πιστοποιητικό [π.χ. βάσει εθνικού συστήματος (προ)επιλογής];

Απάντηση:

Ναι / Όχι

Αναφέρετε την ονομασία του καταλόγου ή του πιστοποιητικού και τον σχετικό αριθμό εγγραφής ή πιστοποίησης, κατά περίπτωση:

-

Εάν το πιστοποιητικό εγγραφής ή η πιστοποίηση διατίθεται ηλεκτρονικά, αναφέρετε:

-

Αναφέρετε τα δικαιολογητικά στα οποία βασίζεται η εγγραφή ή η πιστοποίηση και κατά περίπτωση, την κατάταξη στον επίσημο κατάλογο

-

Η εγγραφή ή η πιστοποίηση καλύπτει όλα τα απαιτούμενα κριτήρια επιλογής;

Ναι / Όχι

Ο οικονομικός φορέας θα είναι σε θέση να προσκομίσει βεβαίωση πληρωμής εισφορών κοινωνικής ασφάλισης και φόρων ή να παράσχει πληροφορίες που θα δίνουν τη δυνατότητα στην αναθέτουσα αρχή ή στον αναθέτοντα φορέα να τη λάβει απευθείας μέσω πρόσβασης σε εθνική βάση δεδομένων σε οποιοδήποτε κράτος μέλος αυτή διατίθεται δωρεάν;

Ναι / Όχι

Εάν η σχετική τεκμηρίωση διατίθεται ηλεκτρονικά, αναφέρετε:

Ναι / Όχι

-
Επακριβή στοιχεία αναφοράς των εγγράφων

-
Αρχή ή Φορέας έκδοσης

Ο ΟΦ συμμετάσχει στη διαδικασία μαζί με άλλους Οικονομικούς Φορείς

Ο οικονομικός φορέας συμμετέχει στη διαδικασία σύναψης σύμβασης από κοινού με άλλους;

Απάντηση:

Ναι / Όχι

Αναφέρετε τον ρόλο του οικονομικού φορέα στην ένωση (συντονιστής, υπεύθυνος για συγκεκριμένα καθήκοντα...):

-
Προσδιορίστε τους άλλους οικονομικούς φορείς που συμμετέχουν από κοινού στη διαδικασία σύναψης σύμβασης:

-
Κατά περίπτωση, επωνυμία της συμμετέχουσας ένωσης:

Εάν η σχετική τεκμηρίωση διατίθεται ηλεκτρονικά, αναφέρετε:

Ναι / Όχι

Διαδικτυακή Διεύθυνση

-
Επακριβή στοιχεία αναφοράς των εγγράφων

-
Αρχή ή Φορέας έκδοσης

Τμήματα που συμμετάσχει ο ΟΦ

Κατά περίπτωση, αναφορά του τμήματος ή των τμημάτων για τα οποία ο οικονομικός φορέας επιθυμεί να υποβάλει προσφορά.

Απάντηση:

-

Β: Πληροφορίες σχετικά με τους εκπροσώπους του οικονομικού φορέα #1

Όνομα:
Επώνυμο:
Ημερομηνία γέννησης:
Τόπος γέννησης:
Οδός και αριθμός:
Ταχ. κωδ.:
Πόλη:
Χώρα:
Τηλέφωνο:
Ηλ. ταχ/μείο:
Θέση/Ενεργών υπό την ιδιότητα:

Γ: Πληροφορίες σχετικά με τη στήριξη στις ικανότητες άλλων οντοτήτων

Βασίζεται σε ικανότητες άλλων οντοτήτων

Ο οικονομικός φορέας στηρίζεται στις ικανότητες άλλων οντοτήτων προκειμένου να ανταποκριθεί στα κριτήρια επιλογής που καθορίζονται στο μέρος IV και στα (τυχόν) κριτήρια και κανόνες που καθορίζονται στο μέρος V κατωτέρω;

Απάντηση:

Ναι / Όχι

Όνομα της οντότητας

-

Ταυτότητα της οντότητας

-

Τύπος ταυτότητας

-

Κωδικοί CPV

-

Εάν η σχετική τεκμηρίωση διατίθεται ηλεκτρονικά, αναφέρετε:

Ναι / Όχι

Διαδικτυακή Διεύθυνση

-

Επακριβή στοιχεία αναφοράς των εγγράφων

-

Αρχή ή Φορέας έκδοσης

-

Δ: Πληροφορίες σχετικά με υπερβολικούς στην ικανότητα των οποίων δεν στηρίζεται ο οικονομικός φορέας

Δεν βασίζεται σε ικανότητες άλλων οντοτήτων

Ο οικονομικός φορέας προτίθεται να αναθέσει οποιοδήποτε τμήμα της σύμβασης σε τρίτους υπό μορφή υπερβολικής;

Απάντηση:

Ναι / Όχι

Όνομα της οντότητας

-

Ταυτότητα της οντότητας

-

Τύπος ταυτότητας

-

Κωδικός CPV

-

Εάν η σχετική τεκμηρίωση διατίθεται ηλεκτρονικά, αναφέρετε:

Ναι / Όχι

Διαδικτυακή Διεύθυνση

-

Επακριβή στοιχεία αναφοράς των εγγράφων

-

Αρχή ή Φορέας έκδοσης

-

Μέρος III: Λόγοι αποκλεισμού

A: Λόγοι που σχετίζονται με ποινικές καταδίκες

Λόγοι που σχετίζονται με ποινικές καταδίκες βάσει των εθνικών διατάξεων για την εφαρμογή των λόγων που ορίζονται στο άρθρο 57 παράγραφος 1 της οδηγίας:

Συμμετοχή σε εγκληματική οργάνωση

Έχει ο ίδιος ο οικονομικός φορέας ή οποιοδήποτε πρόσωπο το οποίο είναι μέλος του διοικητικού, διευθυντικού ή εποπτικού του οργάνου ή έχει εξουσία εκπροσώπησης, λήψης αποφάσεων ή ελέγχου σε αυτό καταδικαστεί με τελεσίδικη απόφαση για έναν από τους λόγους που παρατίθενται στο σχετικό θεσμικό πλαίσιο, η οποία έχει εκδοθεί πριν από πέντε έτη κατά το μέγιστο ή στην οποία έχει οριστεί απευθείας περίοδος αποκλεισμού που εξακολουθεί να ισχύει;

Απάντηση:

Ναι / Όχι

Ημερομηνία της καταδίκης

..

Λόγος(-οι)

-

-

Εφόσον καθορίζεται απευθείας στην καταδικαστική απόφαση, διάρκεια της περιόδου αποκλεισμού και σχετικό(-ά) σημείο(-α)

-

Σε περίπτωση καταδικής, ο οικονομικός φορέας έχει λάβει μέτρα που να αποδεικνύουν την αξιοπιστία του παρά την ύπαρξη σχετικού λόγου αποκλεισμού ("αυτοκάθαρση");

Ναι / Όχι

Περιγράψτε τα μέτρα που λήφθηκαν

-

Εάν η σχετική τεκμηρίωση διατίθεται ηλεκτρονικά, αναφέρετε:

Ναι / Όχι

Διαδικτυακή Διεύθυνση

-

Επακριβή στοιχεία αναφοράς των εγγράφων

-

Αρχή ή Φορέας έκδοσης

-

Διαφθορά

Έχει ο ίδιος ο οικονομικός φορέας ή οποιοδήποτε πρόσωπο το οποίο είναι μέλος του διοικητικού, διευθυντικού ή εποπτικού του οργάνου ή έχει εξουσία εκπροσώπησης, λήψης αποφάσεων ή ελέγχου σε αυτό καταδικαστεί με τελεσίδικη απόφαση για έναν από τους λόγους που παρατίθενται στο σχετικό θεσμικό πλαίσιο, η οποία έχει εκδοθεί πριν από πέντε έτη κατά το μέγιστο ή στην οποία έχει οριστεί απευθείας περίοδος αποκλεισμού που εξακολουθεί να ισχύει;

Απάντηση:

Ναι / Όχι

Ημερομηνία της καταδίκης

..

Λόγος(-οι)

-

Προσδιορίστε ποιος έχει καταδικαστεί

-

Εφόσον καθορίζεται απευθείας στην καταδικαστική απόφαση, διάρκεια της περιόδου αποκλεισμού και σχετικό(-ά) σημείο(-α)

-

Σε περίπτωση καταδικής, ο οικονομικός φορέας έχει λάβει μέτρα που να αποδεικνύουν την αξιοπιστία του παρά την ύπαρξη σχετικού λόγου αποκλεισμού ("αυτοκάθαρση");

Ναι / Όχι

Εάν η σχετική τεκμηρίωση διατίθεται ηλεκτρονικά, αναφέρετε:

Ναι / Όχι

Διαδικτυακή Διεύθυνση

-

Επακριβή στοιχεία αναφοράς των εγγράφων

-

Αρχή ή Φορέας έκδοσης

-

Απάτη

Έχει ο ίδιος ο οικονομικός φορέας ή οποιοδήποτε πρόσωπο το οποίο είναι μέλος του διοικητικού, διευθυντικού ή εποπτικού του οργάνου ή έχει εξουσία εκπροσώπησης, λήψης αποφάσεων ή ελέγχου σε αυτό καταδικαστεί με τελεσίδικη απόφαση για έναν από τους λόγους που παρατίθενται στο σχετικό θεσμικό πλαίσιο, η οποία έχει εκδοθεί πριν από πέντε έτη κατά το μέγιστο ή στην οποία έχει οριστεί απευθείας περίοδος αποκλεισμού που εξακολουθεί να ισχύει;

Απάντηση:

Ναι / Όχι

Ημερομηνία της καταδίκης

..

Λόγος(-οι)

-

Προσδιορίστε ποιος έχει καταδικαστεί

-

Εφόσον καθορίζεται απευθείας στην καταδικαστική απόφαση, διάρκεια της περιόδου αποκλεισμού και σχετικό(-ά) σημείο(-α)

-

Σε περίπτωση καταδίκης, ο οικονομικός φορέας έχει λάβει μέτρα που να αποδεικνύουν την αξιοπιστία του παρά την ύπαρξη σχετικού λόγου αποκλεισμού ("αυτοκάθαρση");

Ναι / Όχι

Περιγράψτε τα μέτρα που λήφθηκαν

-

Εάν η σχετική τεκμηρίωση διατίθεται ηλεκτρονικά, αναφέρετε:

Ναι / Όχι

-
Επακριβή στοιχεία αναφοράς των εγγράφων

-
Αρχή ή Φορέας έκδοσης

-
Τρομοκρατικά εγκλήματα ή εγκλήματα συνδεδεμένα με τρομοκρατικές δραστηριότητες
Έχει ο ίδιος ο οικονομικός φορέας ή οποιοδήποτε πρόσωπο το οποίο είναι μέλος του διοικητικού, διευθυντικού ή εποπτικού του οργάνου ή έχει εξουσία εκπροσώπησης, λήψης αποφάσεων ή ελέγχου σε αυτό καταδικαστεί με τελεσίδικη απόφαση για έναν από τους λόγους που παρατίθενται στο σχετικό θεσμικό πλαίσιο, η οποία έχει εκδοθεί πριν από πέντε έτη κατά το μέγιστο ή στην οποία έχει οριστεί απευθείας περίοδος αποκλεισμού που εξακολουθεί να ισχύει;

Απάντηση:

Ναι / Όχι

Ημερομηνία της καταδίκης

..

Λόγος(-οι)

-

Προσδιορίστε ποιος έχει καταδικαστεί

-

Εφόσον καθορίζεται απευθείας στην καταδικαστική απόφαση, διάρκεια της περιόδου αποκλεισμού και σχετικό(-ά) σημείο(-α)

-

Σε περίπτωση καταδίκης, ο οικονομικός φορέας έχει λάβει μέτρα που να αποδεικνύουν την αξιοπιστία του παρά την ύπαρξη σχετικού λόγου αποκλεισμού ("αυτοκάθαρση");

Ναι / Όχι

Περιγράψτε τα μέτρα που λήφθηκαν

-

Εάν η σχετική τεκμηρίωση διατίθεται ηλεκτρονικά, αναφέρετε:

Ναι / Όχι

Διαδικτυακή Διεύθυνση

-

Επακριβή στοιχεία αναφοράς των εγγράφων

-

Αρχή ή Φορέας έκδοσης

-

Νομιμοποίηση εσόδων από παράνομες δραστηριότητες ή χρηματοδότηση της τρομοκρατίας

Έχει ο ίδιος ο οικονομικός φορέας ή οποιοδήποτε πρόσωπο το οποίο είναι μέλος του διοικητικού, διευθυντικού ή εποπτικού του οργάνου ή έχει εξουσία εκπροσώπησης, λήψης αποφάσεων ή ελέγχου σε αυτό καταδικαστεί με τελεσίδικη απόφαση για έναν από τους λόγους που παρατίθενται στο σχετικό θεσμικό πλαίσιο, η οποία έχει εκδοθεί πριν από πέντε έτη κατά το μέγιστο ή στην οποία έχει οριστεί απευθείας περίοδος αποκλεισμού που εξακολουθεί να ισχύει;

Απάντηση:

Ναι / Όχι

Ημερομηνία της καταδίκης

..

Λόγος(-οι)

-

Προσδιορίστε ποιος έχει καταδικαστεί

-

Εφόσον καθορίζεται απευθείας στην καταδικαστική απόφαση, διάρκεια της περιόδου αποκλεισμού και σχετικό(-ά) σημείο(-α)

-

Σε περίπτωση καταδίκης, ο οικονομικός φορέας έχει λάβει μέτρα που να αποδεικνύουν την αξιοπιστία του παρά την ύπαρξη σχετικού λόγου αποκλεισμού ("αυτοκάθαρση");

Ναι / Όχι

Περιγράψτε τα μέτρα που λήφθηκαν

-

Εάν η σχετική τεκμηρίωση διατίθεται ηλεκτρονικά, αναφέρετε:

Ναι / Όχι

Διαδικτυακή Διεύθυνση

-

Επακριβή στοιχεία αναφοράς των εγγράφων

-

Αρχή ή Φορέας έκδοσης

-

Παιδική εργασία και άλλες μορφές εμπορίας ανθρώπων

Έχει ο ίδιος ο οικονομικός φορέας ή οποιοδήποτε πρόσωπο το οποίο είναι μέλος του διοικητικού, διευθυντικού ή εποπτικού του οργάνου ή έχει εξουσία εκπροσώπησης, λήψης αποφάσεων ή ελέγχου σε αυτό καταδικαστεί με τελεσίδικη απόφαση για έναν από τους λόγους που παρατίθενται στο σχετικό θεσμικό πλαίσιο, η οποία έχει εκδοθεί πριν από πέντε έτη κατά το μέγιστο ή στην οποία έχει οριστεί απευθείας περίοδος αποκλεισμού που εξακολουθεί να ισχύει;

Απάντηση:

Ναι / Όχι

Ημερομηνία της καταδίκης

..

-

Προσδιορίστε ποιος έχει καταδικαστεί

-

Εφόσον καθορίζεται απευθείας στην καταδικαστική απόφαση, διάρκεια της περιόδου αποκλεισμού και σχετικό(-ά) σημείο(-α)

-

Σε περίπτωση καταδικής, ο οικονομικός φορέας έχει λάβει μέτρα που να αποδεικνύουν την αξιοπιστία του παρά την ύπαρξη σχετικού λόγου αποκλεισμού ("αυτοκάθαρση");

Ναι / Όχι

Περιγράψτε τα μέτρα που λήφθηκαν

-

Εάν η σχετική τεκμηρίωση διατίθεται ηλεκτρονικά, αναφέρετε:

Ναι / Όχι

Διαδικτυακή Διεύθυνση

-

Επακριβή στοιχεία αναφοράς των εγγράφων

-

Αρχή ή Φορέας έκδοσης

-

B: Λόγοι που σχετίζονται με την καταβολή φόρων ή εισφορών κοινωνικής ασφάλισης

Καταβολή φόρων ή εισφορών κοινωνικής ασφάλισης:

Καταβολή φόρων

Ο οικονομικός φορέας έχει ανεκπλήρωτες υποχρεώσεις όσον αφορά την καταβολή φόρων, τόσο στη χώρα στην οποία είναι εγκατεστημένος όσο και στο κράτος μέλος της αναθέτουσας αρχής ή του αναθέτοντα φορέα, εάν είναι άλλο από τη χώρα εγκατάστασης;

Απάντηση:

Ναι / Όχι

Χώρα ή κράτος μέλος για το οποίο πρόκειται

-

Ενεχόμενο ποσό

Με άλλα μέσα; Διευκρινίστε:

Ναι / Όχι

Διευκρινίστε:

-

Ο οικονομικός φορέας έχει εκπληρώσει τις υποχρεώσεις του, είτε καταβάλλοντας τους φόρους ή τις εισφορές κοινωνικής ασφάλισης που οφείλει, συμπεριλαμβανομένων, κατά περίπτωση, των δεδουλευμένων τόκων ή των προστίμων, είτε υπαγόμενος σε δεσμευτικό διακανονισμό για την καταβολή τους;

Ναι / Όχι

Περιγράψτε τα μέτρα που λήφθηκαν

-

Η εν λόγω απόφαση είναι τελεσίδικη και δεσμευτική;

Ναι / Όχι

..

Σε περίπτωση καταδικαστικής απόφασης, εφόσον ορίζεται απευθείας σε αυτήν, η διάρκεια της περιόδου αποκλεισμού:

-

Εάν η σχετική τεκμηρίωση διατίθεται ηλεκτρονικά, αναφέρετε:

Ναι / Όχι

Διαδικτυακή Διεύθυνση

-

Επακριβή στοιχεία αναφοράς των εγγράφων

-

Αρχή ή Φορέας έκδοσης

-

Καταβολή εισφορών κοινωνικής ασφάλισης

Ο οικονομικός φορέας έχει ανεκπλήρωτες υποχρεώσεις όσον αφορά την καταβολή εισφορών κοινωνικής ασφάλισης, τόσο στη χώρα στην οποία είναι εγκατεστημένος όσο και στο κράτος μέλος της αναθέτουσας αρχής ή του αναθέτοντα φορέα, εάν είναι άλλο από τη χώρα εγκατάστασης;

Απάντηση:

Ναι / Όχι

Χώρα ή κράτος μέλος για το οποίο πρόκειται

-

Ενεχόμενο ποσό

Με άλλα μέσα; Διευκρινίστε:

Ναι / Όχι

Διευκρινίστε:

-

Ο οικονομικός φορέας έχει εκπληρώσει τις υποχρεώσεις του, είτε καταβάλλοντας τους φόρους ή τις εισφορές κοινωνικής ασφάλισης που οφείλει, συμπεριλαμβανομένων, κατά περίπτωση, των δεδουλευμένων τόκων ή των προστίμων, είτε υπαγόμενος σε δεσμευτικό διακανονισμό για την καταβολή τους;

Ναι / Όχι

Περιγράψτε τα μέτρα που λήφθηκαν

-

Η εν λόγω απόφαση είναι τελεσίδικη και δεσμευτική;

Ναι / Όχι

..

Σε περίπτωση καταδικαστικής απόφασης, εφόσον ορίζεται απευθείας σε αυτήν, η διάρκεια της περιόδου αποκλεισμού:

-

Εάν η σχετική τεκμηρίωση διατίθεται ηλεκτρονικά, αναφέρετε:

Ναι / Όχι

Διαδικτυακή Διεύθυνση

-

Επακριβή στοιχεία αναφοράς των εγγράφων

-

Αρχή ή Φορέας έκδοσης

-

Γ: Λόγοι που σχετίζονται με αφερεγγυότητα, σύγκρουση συμφερόντων ή επαγγελματικό παράπτωμα

Πληροφορίες σχετικά με πιθανή αφερεγγυότητα, σύγκρουση συμφερόντων ή επαγγελματικό παράπτωμα

Αθέτηση των υποχρεώσεων στον τομέα του περιβαλλοντικού δικαίου

Ο οικονομικός φορέας έχει, εν γνώσει του, αθετήσει τις υποχρεώσεις του στους τομείς του περιβαλλοντικού δικαίου;

Απάντηση:

Ναι / Όχι

Περιγράψτε τα μέτρα που λήφθηκαν

-

Σε περίπτωση καταδικής, ο οικονομικός φορέας έχει λάβει μέτρα που να αποδεικνύουν την αξιοπιστία του παρά την ύπαρξη σχετικού λόγου αποκλεισμού ("αυτοκάθαρση");

Ναι / Όχι

Περιγράψτε τα μέτρα που λήφθηκαν

-

Εάν η σχετική τεκμηρίωση διατίθεται ηλεκτρονικά, αναφέρετε:

Ναι / Όχι

-
Επακριβή στοιχεία αναφοράς των εγγράφων

-
Αρχή ή Φορέας έκδοσης

Αθέτηση των υποχρεώσεων στον τομέα του κοινωνικού δικαίου

Ο οικονομικός φορέας έχει, εν γνώσει του, αθετήσει τις υποχρεώσεις του στους τομείς του κοινωνικού δικαίου;

Απάντηση:

Ναι / Όχι

Περιγράψτε τα μέτρα που λήφθηκαν

-

Σε περίπτωση καταδικής, ο οικονομικός φορέας έχει λάβει μέτρα που να αποδεικνύουν την αξιοπιστία του παρά την ύπαρξη σχετικού λόγου αποκλεισμού ("αυτοκάθαρση");

Ναι / Όχι

Περιγράψτε τα μέτρα που λήφθηκαν

-

Εάν η σχετική τεκμηρίωση διατίθεται ηλεκτρονικά, αναφέρετε:

Ναι / Όχι

Διαδικτυακή Διεύθυνση

-

Επακριβή στοιχεία αναφοράς των εγγράφων

-

Αρχή ή Φορέας έκδοσης

-

Αθέτηση των υποχρεώσεων στον τομέα του εργατικού δικαίου

Ο οικονομικός φορέας έχει, εν γνώσει του, αθετήσει τις υποχρεώσεις του στους τομείς του εργατικού δικαίου;

Απάντηση:

Ναι / Όχι

Περιγράψτε τα μέτρα που λήφθηκαν

-

Σε περίπτωση καταδικής, ο οικονομικός φορέας έχει λάβει μέτρα που να αποδεικνύουν την αξιοπιστία του παρά την ύπαρξη σχετικού λόγου αποκλεισμού ("αυτοκάθαρση");

Ναι / Όχι

Περιγράψτε τα μέτρα που λήφθηκαν

-

24PROC015510056 2024-10-01
Εάν η σχετική τεκμηρίωση διατίθεται ηλεκτρονικά, αναφέρετε:
Ναι / Όχι

Διαδικτυακή Διεύθυνση

-

Επακριβή στοιχεία αναφοράς των εγγράφων

-

Αρχή ή Φορέας έκδοσης

-

Πτώχευση

Ο οικονομικός φορέας τελεί υπό πτώχευση;

Απάντηση:

Ναι / Όχι

Παρακαλώ αναφέρετε λεπτομερείς πληροφορίες

-

Διευκρινίστε τους λόγους για τους οποίους, ωστόσο, μπορείτε να εκτελέσετε τη σύμβαση. Οι πληροφορίες αυτές δεν είναι απαραίτητο να παρασχεθούν εάν ο αποκλεισμός των οικονομικών φορέων στην παρούσα περίπτωση έχει καταστεί υποχρεωτικός βάσει του εφαρμοστέου εθνικού δικαίου χωρίς δυνατότητα παρέκκλισης όταν ο οικονομικός φορέας είναι, ωστόσο, σε θέση να εκτελέσει τη σύμβαση.

-

Εάν η σχετική τεκμηρίωση διατίθεται ηλεκτρονικά, αναφέρετε:

Ναι / Όχι

Διαδικτυακή Διεύθυνση

-

Επακριβή στοιχεία αναφοράς των εγγράφων

-

Αρχή ή Φορέας έκδοσης

-

Διαδικασία εξυγίανσης ή ειδικής εκκαθάρισης

Έχει υπαχθεί ο οικονομικός φορέας σε διαδικασία εξυγίανσης ή ειδικής εκκαθάρισης;

Απάντηση:

Ναι / Όχι

Παρακαλώ αναφέρετε λεπτομερείς πληροφορίες

-

Διευκρινίστε τους λόγους για τους οποίους, ωστόσο, μπορείτε να εκτελέσετε τη σύμβαση. Οι πληροφορίες αυτές δεν είναι απαραίτητο να παρασχεθούν εάν ο αποκλεισμός των οικονομικών φορέων στην παρούσα περίπτωση έχει καταστεί υποχρεωτικός βάσει του εφαρμοστέου εθνικού δικαίου χωρίς δυνατότητα παρέκκλισης όταν ο οικονομικός φορέας είναι, ωστόσο, σε θέση να εκτελέσει τη σύμβαση.

-

Εάν η σχετική τεκμηρίωση διατίθεται ηλεκτρονικά, αναφέρετε:

Ναι / Όχι

Διαδικτυακή Διεύθυνση

-

Επακριβή στοιχεία αναφοράς των εγγράφων

-

Αρχή ή Φορέας έκδοσης

-

Διαδικασία πτωχευτικού συμβιβασμού

Έχει υπαχθεί ο οικονομικός φορέας σε διαδικασία πτωχευτικού συμβιβασμού;

Απάντηση:

Ναι / Όχι

Παρακαλώ αναφέρετε λεπτομερείς πληροφορίες

-

Διευκρινίστε τους λόγους για τους οποίους, ωστόσο, μπορείτε να εκτελέσετε τη σύμβαση. Οι πληροφορίες αυτές δεν είναι απαραίτητο να παρασχεθούν εάν ο αποκλεισμός των οικονομικών φορέων στην παρούσα περίπτωση έχει καταστεί υποχρεωτικός βάσει του εφαρμοστέου εθνικού δικαίου χωρίς δυνατότητα παρέκκλισης όταν ο οικονομικός φορέας είναι, ωστόσο, σε θέση να εκτελέσει τη σύμβαση.

-

Εάν η σχετική τεκμηρίωση διατίθεται ηλεκτρονικά, αναφέρετε:

Ναι / Όχι

Διαδικτυακή Διεύθυνση

-

Επακριβή στοιχεία αναφοράς των εγγράφων

-

Αρχή ή Φορέας έκδοσης

-

Ανάλογη κατάσταση προβλεπόμενη σε εθνικές νομοθετικές και κανονιστικές διατάξεις

Βρίσκεται ο οικονομικός φορέας σε οποιαδήποτε ανάλογη κατάσταση προκύπτουσα από παρόμοια διαδικασία προβλεπόμενη σε εθνικές νομοθετικές και κανονιστικές διατάξεις;

Απάντηση:

Ναι / Όχι

-

Διευκρινίστε τους λόγους για τους οποίους, ωστόσο, μπορείτε να εκτελέσετε τη σύμβαση. Οι πληροφορίες αυτές δεν είναι απαραίτητο να παρασχεθούν εάν ο αποκλεισμός των οικονομικών φορέων στην παρούσα περίπτωση έχει καταστεί υποχρεωτικός βάσει του εφαρμοστέου εθνικού δικαίου χωρίς δυνατότητα παρέκκλισης όταν ο οικονομικός φορέας είναι, ωστόσο, σε θέση να εκτελέσει τη σύμβαση.

-

Εάν η σχετική τεκμηρίωση διατίθεται ηλεκτρονικά, αναφέρετε:

Ναι / Όχι

Διαδικτυακή Διεύθυνση

-

Επακριβή στοιχεία αναφοράς των εγγράφων

-

Αρχή ή Φορέας έκδοσης

-

Υπό αναγκαστική διαχείριση από εκκαθαριστή ή από το δικαστήριο

Τελεί ο οικονομικός φορέας υπό αναγκαστική διαχείριση από εκκαθαριστή ή από το δικαστήριο;

Απάντηση:

Ναι / Όχι

Παρακαλώ αναφέρετε λεπτομερείς πληροφορίες

-

Διευκρινίστε τους λόγους για τους οποίους, ωστόσο, μπορείτε να εκτελέσετε τη σύμβαση. Οι πληροφορίες αυτές δεν είναι απαραίτητο να παρασχεθούν εάν ο αποκλεισμός των οικονομικών φορέων στην παρούσα περίπτωση έχει καταστεί υποχρεωτικός βάσει του εφαρμοστέου εθνικού δικαίου χωρίς δυνατότητα παρέκκλισης όταν ο οικονομικός φορέας είναι, ωστόσο, σε θέση να εκτελέσει τη σύμβαση.

-

Εάν η σχετική τεκμηρίωση διατίθεται ηλεκτρονικά, αναφέρετε:

Ναι / Όχι

Διαδικτυακή Διεύθυνση

-

Επακριβή στοιχεία αναφοράς των εγγράφων

-

Αρχή ή Φορέας έκδοσης

-

Αναστολή επιχειρηματικών δραστηριοτήτων

Έχουν ανασταλεί οι επιχειρηματικές δραστηριότητες του οικονομικού φορέα;

Απάντηση:

Ναι / Όχι

Παρακαλώ αναφέρετε λεπτομερείς πληροφορίες

-

Διευκρινίστε τους λόγους για τους οποίους, ωστόσο, μπορείτε να εκτελέσετε τη σύμβαση. Οι πληροφορίες αυτές δεν είναι απαραίτητο να παρασχεθούν εάν ο αποκλεισμός των οικονομικών φορέων στην παρούσα περίπτωση έχει καταστεί υποχρεωτικός βάσει του εφαρμοστέου εθνικού δικαίου χωρίς δυνατότητα παρέκκλισης όταν ο οικονομικός φορέας είναι, ωστόσο, σε θέση να εκτελέσει τη σύμβαση.

-

Εάν η σχετική τεκμηρίωση διατίθεται ηλεκτρονικά, αναφέρετε:

Ναι / Όχι

Διαδικτυακή Διεύθυνση

-

Επακριβή στοιχεία αναφοράς των εγγράφων

-

Αρχή ή Φορέας έκδοσης

-

Ένοχος σοβαρού επαγγελματικού παραπτώματος

Έχει διαπράξει ο οικονομικός φορέας σοβαρό επαγγελματικό παράπτωμα;

Απάντηση:

Ναι / Όχι

Παρακαλώ αναφέρετε λεπτομερείς πληροφορίες

-

Σε περίπτωση καταδικης, ο οικονομικός φορέας έχει λάβει μέτρα που να αποδεικνύουν την αξιοπιστία του παρά την ύπαρξη σχετικού λόγου αποκλεισμού ("αυτοκάθαρση");

Ναι / Όχι

Περιγράψτε τα μέτρα που λήφθηκαν

-

Εάν η σχετική τεκμηρίωση διατίθεται ηλεκτρονικά, αναφέρετε:

Ναι / Όχι

Διαδικτυακή Διεύθυνση

-

Επακριβή στοιχεία αναφοράς των εγγράφων

-

Αρχή ή Φορέας έκδοσης

-

Συμφωνίες με άλλους οικονομικούς φορείς με στόχο τη στρέβλωση του ανταγωνισμού

Έχει συνάψει ο οικονομικός φορέας συμφωνίες με άλλους οικονομικούς φορείς με σκοπό τη στρέβλωση του ανταγωνισμού;

Απάντηση:

Ναι / Όχι

Παρακαλώ αναφέρετε λεπτομερείς πληροφορίες

-

Σε περίπτωση καταδικής, ο οικονομικός φορέας έχει λάβει μέτρα που να αποδεικνύουν την αξιοπιστία του παρά την ύπαρξη σχετικού λόγου αποκλεισμού ("αυτοκάθαρση");

Ναι / Όχι

Περιγράψτε τα μέτρα που λήφθηκαν

-

Εάν η σχετική τεκμηρίωση διατίθεται ηλεκτρονικά, αναφέρετε:

Ναι / Όχι

Διαδικτυακή Διεύθυνση

-

Επακριβή στοιχεία αναφοράς των εγγράφων

-

Αρχή ή Φορέας έκδοσης

-

Σύγκρουση συμφερόντων λόγω της συμμετοχής του στη διαδικασία σύναψης σύμβασης
Γνωρίζει ο οικονομικός φορέας την ύπαρξη τυχόν σύγκρουσης συμφερόντων λόγω της συμμετοχής του στη διαδικασία σύναψης σύμβασης;

Απάντηση:

Ναι / Όχι

Παρακαλώ αναφέρετε λεπτομερείς πληροφορίες

-

Εάν η σχετική τεκμηρίωση διατίθεται ηλεκτρονικά, αναφέρετε:

Ναι / Όχι

Διαδικτυακή Διεύθυνση

-

Επακριβή στοιχεία αναφοράς των εγγράφων

-

Αρχή ή Φορέας έκδοσης

-

Παροχή συμβουλών ή εμπλοκή στην προετοιμασία της διαδικασίας σύναψης της σύμβασης

Έχει παράσχει ο οικονομικός φορέας ή επιχείρηση συνδεδεμένη με αυτόν συμβουλές στην αναθέτουσα αρχή ή στον αναθέτοντα φορέα ή έχει με άλλο τρόπο εμπλακεί στην προετοιμασία της διαδικασίας σύναψης της σύμβασης;

Απάντηση:

Ναι / Όχι

Παρακαλώ αναφέρετε λεπτομερείς πληροφορίες

-

Εάν η σχετική τεκμηρίωση διατίθεται ηλεκτρονικά, αναφέρετε:

Ναι / Όχι

Διαδικτυακή Διεύθυνση

-

Επακριβή στοιχεία αναφοράς των εγγράφων

-

Αρχή ή Φορέας έκδοσης

-

Πρόωρη καταγγελία, αποζημιώσεις ή άλλες παρόμοιες κυρώσεις

Έχει υποστεί ο οικονομικός φορέας πρόωρη καταγγελία προηγούμενης δημόσιας σύμβασης, προηγούμενης σύμβασης με αναθέτοντα φορέα ή προηγούμενης σύμβασης παραχώρησης, ή επιβολή αποζημιώσεων ή άλλων παρόμοιων κυρώσεων σε σχέση με την εν λόγω προηγούμενη σύμβαση;

Απάντηση:

Ναι / Όχι

Παρακαλώ αναφέρετε λεπτομερείς πληροφορίες

-

Σε περίπτωση καταδικης, ο οικονομικός φορέας έχει λάβει μέτρα που να αποδεικνύουν την αξιοπιστία του παρά την ύπαρξη σχετικού λόγου αποκλεισμού ("αυτοκάθαρση");

Ναι / Όχι

Περιγράψτε τα μέτρα που λήφθηκαν

-

Εάν η σχετική τεκμηρίωση διατίθεται ηλεκτρονικά, αναφέρετε:

Ναι / Όχι

Διαδικτυακή Διεύθυνση

-

Επακριβή στοιχεία αναφοράς των εγγράφων

-

Αρχή ή Φορέας έκδοσης

-

Ψευδείς δηλώσεις, απόκρυψη πληροφοριών, ανικανότητα υποβολής δικαιολογητικών, απόκτηση εμπιστευτικών πληροφοριών

Ο οικονομικός φορέας επιβεβαιώνει ότι: α) έχει κριθεί ένοχος σοβαρών ψευδών δηλώσεων κατά την παροχή των πληροφοριών που απαιτούνται για την εξακρίβωση της απουσίας των λόγων αποκλεισμού ή την πλήρωση των κριτηρίων επιλογής, β) έχει αποκρύψει τις πληροφορίες αυτές, γ) δεν ήταν σε θέση να υποβάλει, χωρίς καθυστέρηση, τα δικαιολογητικά που απαιτούνται από την αναθέτουσα αρχή ή τον αναθέτοντα φορέα, και δ) έχει επιχειρήσει να επηρεάσει με αθέμιτο τρόπο τη διαδικασία λήψης αποφάσεων της αναθέτουσας αρχής ή του αναθέτοντα φορέα, να αποκτήσει εμπιστευτικές πληροφορίες που ενδέχεται να του αποφέρουν αθέμιτο πλεονέκτημα στη διαδικασία σύναψης σύμβασης ή να παράσχει εξ αμελείας παραπλανητικές πληροφορίες που ενδέχεται να επηρεάσουν ουσιαστικά τις αποφάσεις που αφορούν τον αποκλεισμό, την επιλογή ή την ανάθεση;

Απάντηση:

Ναι / Όχι

Εάν η σχετική τεκμηρίωση διατίθεται ηλεκτρονικά, αναφέρετε:

Ναι / Όχι

Διαδικτυακή Διεύθυνση

-

Επακριβή στοιχεία αναφοράς των εγγράφων

-

Αρχή ή Φορέας έκδοσης

-

A: Καταλληλότητα

Ο οικονομικός φορέας πρέπει να παράσχει πληροφορίες μόνον όταν τα σχετικά κριτήρια επιλογής έχουν προσδιοριστεί από την αναθέτουσα αρχή ή τον αναθέτοντα φορέα στη σχετική προκήρυξη/γνωστοποίηση ή στα έγγραφα της διαδικασίας σύναψης σύμβασης που αναφέρονται στην προκήρυξη /γνωστοποίηση.

Εγγραφή στο σχετικό επαγγελματικό μητρώο

Ο οικονομικός φορέας είναι εγγεγραμμένος στα σχετικά επαγγελματικά μητρώα που τηρούνται στο κράτος μέλος εγκατάστασής του, όπως περιγράφεται στο παράρτημα XI της οδηγίας 2014/24/ΕΕ· οι οικονομικοί φορείς από ορισμένα κράτη μέλη μπορεί να οφείλουν να συμμορφώνονται με άλλες απαιτήσεις που καθορίζονται στο παράρτημα αυτό.

Απάντηση:

Ναι / Όχι

Εάν η σχετική τεκμηρίωση διατίθεται ηλεκτρονικά, αναφέρετε:

Ναι / Όχι

Διαδικτυακή Διεύθυνση

-

Επακριβή στοιχεία αναφοράς των εγγράφων

-

Αρχή ή Φορέας έκδοσης

-

Εγγραφή στο σχετικό εμπορικό μητρώο

Ο οικονομικός φορέας είναι εγγεγραμμένος στα σχετικά εμπορικά μητρώα που τηρούνται στο κράτος μέλος εγκατάστασής του, όπως περιγράφεται στο παράρτημα XI της οδηγίας 2014/24/ΕΕ· οι οικονομικοί φορείς από ορισμένα κράτη μέλη μπορεί να οφείλουν να συμμορφώνονται με άλλες απαιτήσεις που καθορίζονται στο παράρτημα αυτό.

Απάντηση:

Ναι / Όχι

Εάν η σχετική τεκμηρίωση διατίθεται ηλεκτρονικά, αναφέρετε:

Ναι / Όχι

Διαδικτυακή Διεύθυνση

-

Επακριβή στοιχεία αναφοράς των εγγράφων

-

Αρχή ή Φορέας έκδοσης

-

Γ: Τεχνική και επαγγελματική ικανότητα

Ο οικονομικός φορέας πρέπει να παράσχει πληροφορίες μόνον όταν τα σχετικά κριτήρια επιλογής έχουν προσδιοριστεί από την αναθέτουσα αρχή ή τον αναθέτοντα φορέα στη σχετική προκήρυξη/γνωστοποίηση ή στα έγγραφα της διαδικασίας σύναψης σύμβασης που αναφέρονται στην προκήρυξη /γνωστοποίηση.

Ποσοστό υπεργολαβίας

Ο οικονομικός φορέας προτίθεται, ενδεχομένως, να αναθέσει σε τρίτους υπό μορφή υπεργολαβίας το ακόλουθο μέρος (δηλαδή ποσοστό) της σύμβασης. Επισημαίνεται ότι εάν ο οικονομικός φορέας έχει αποφασίσει να αναθέσει μέρος της σύμβασης σε τρίτους υπό μορφή υπεργολαβίας και στηρίζεται στις ικανότητες του υπεργολάβου για την εκτέλεση του εν λόγω μέρους, τότε θα πρέπει να συμπληρωθεί χωριστό ΕΕΕΣ για τους σχετικούς υπεργολάβους, βλέπε μέρος II, ενότητα Γ ανωτέρω.

Προσδιορίστε

-

Εάν η σχετική τεκμηρίωση διατίθεται ηλεκτρονικά, αναφέρετε:

Ναι / Όχι

Διαδικτυακή Διεύθυνση

-

Επακριβή στοιχεία αναφοράς των εγγράφων

-

Αρχή ή Φορέας έκδοσης

-

Για τις συμβάσεις προμηθειών: δείγματα, περιγραφή ή φωτογραφίες χωρίς την πιστοποίηση γνησιότητας

Για δημόσιες συμβάσεις προμηθειών: Ο οικονομικός φορέας θα παράσχει τα απαιτούμενα δείγματα, περιγραφές ή φωτογραφίες των προϊόντων που θα προμηθεύσει, τα οποία δεν χρειάζεται να συνοδεύονται από πιστοποιητικά γνησιότητας.

Απάντηση:

Ναι / Όχι

Εάν η σχετική τεκμηρίωση διατίθεται ηλεκτρονικά, αναφέρετε:

Ναι / Όχι

Διαδικτυακή Διεύθυνση

-

Επακριβή στοιχεία αναφοράς των εγγράφων

-

Αρχή ή Φορέας έκδοσης

-

Για τις συμβάσεις προμηθειών: δείγματα, περιγραφή ή φωτογραφίες με πιστοποίηση γνησιότητας

Κατά περίπτωση, ο οικονομικός φορέας δηλώνει περαιτέρω ότι θα προσκομίσει τα απαιτούμενα πιστοποιητικά γνησιότητας.

Απάντηση:

Ναι / Όχι

Εάν η σχετική τεκμηρίωση διατίθεται ηλεκτρονικά, αναφέρετε:

Ναι / Όχι

Διαδικτυακή Διεύθυνση

-

Επακριβή στοιχεία αναφοράς των εγγράφων

-

Αρχή ή Φορέας έκδοσης

-

Μέρος VI: Τελικές δηλώσεις

Ο κάτωθι υπογεγραμμένος, δηλώνω επισήμως ότι τα στοιχεία που έχω αναφέρει σύμφωνα με τα μέρη II έως V ανωτέρω είναι ακριβή και ορθά και ότι έχω πλήρη επίγνωση των συνεπειών σε περίπτωση σοβαρών ψευδών δηλώσεων.

Ο κάτωθι υπογεγραμμένος, δηλώνω επισήμως ότι είμαι σε θέση, κατόπιν αιτήματος και χωρίς καθυστέρηση, να προσκομίσω τα πιστοποιητικά και τις λοιπές μορφές αποδεικτικών εγγράφων που αναφέρονται, εκτός εάν:

α) Η αναθέτουσα αρχή ή ο αναθέτων φορέας έχει τη δυνατότητα να λάβει τα σχετικά δικαιολογητικά απευθείας με πρόσβαση σε εθνική βάση δεδομένων σε οποιοδήποτε κράτος μέλος αυτή διατίθεται δωρεάν [υπό την προϋπόθεση ότι ο οικονομικός φορέας έχει παράσχει τις απαραίτητες πληροφορίες (διαδικτυακή διεύθυνση, αρχή ή φορέα έκδοσης, επακριβή στοιχεία αναφοράς των εγγράφων) που παρέχουν τη δυνατότητα στην αναθέτουσα αρχή ή στον αναθέτοντα φορέα να το πράξει] ή

β) Από τις 18 Οκτωβρίου 2018 το αργότερο (ανάλογα με την εθνική εφαρμογή του άρθρου 59 παράγραφος 5 δεύτερο εδάφιο της οδηγίας 2014/24/ΕΕ), η αναθέτουσα αρχή ή ο αναθέτων φορέας έχουν ήδη στην κατοχή τους τα σχετικά έγγραφα.

Ο κάτωθι υπογεγραμμένος δίδω επισήμως τη συγκατάθεσή μου στην αναθέτουσα αρχή ή τον αναθέτοντα φορέα, όπως καθορίζεται στο Μέρος I, ενότητα Α, προκειμένου να αποκτήσει πρόσβαση σε δικαιολογητικά των πληροφοριών που έχουν υποβληθεί στο Μέρος III και το Μέρος IV του παρόντος Ευρωπαϊκού Ενιαίου Εγγράφου Σύμβασης για τους σκοπούς της διαδικασίας σύναψης σύμβασης, όπως καθορίζεται στο Μέρος I.

Ημερομηνία, τόπος και, όπου ζητείται ή απαιτείται, υπογραφή(-ές):

Ημερομηνία

Τόπος

Υπογραφή

ΠΑΡΑΡΤΗΜΑ ΙΙ

Τεχνικές Προδιαγραφές, Ενδεικτικός Προϋπολογισμός

**(Υπ' αριθ. 1/2023 Μελέτη του Τμήματος Μελετών της Δ/σης Ανακύκλωσης και
Ανάπτυξης Συστημάτων Κυκλικής Οικονομίας)**

ΤΡΟΠΟΠΟΙΗΣΗ ΩΣ ΠΡΟΣ ΤΗΝ ΑΦΑΙΡΕΣΗ ΤΩΝ ΑΝΑΓΚΩΝ ΤΟΥ ΝΟΜΙΚΟΥ ΠΡΟΣΩΠΟΥ ΤΟΥ ΔΗΜΟΥ
ΘΕΣΣΑΛΟΝΙΚΗΣ: ΚΕΝΤΡΟ ΠΟΛΙΤΙΣΜΟΥ



ΔΗΜΟΣ ΘΕΣΣΑΛΟΝΙΚΗΣ
ΔΙΕΥΘΥΝΣΗ ΑΝΑΚΥΚΛΩΣΗΣ ΚΑΙ ΑΝΑΠΤΥΞΗΣ ΣΥΣΤΗΜΑΤΩΝ ΚΥΚΛΙΚΗΣ ΟΙΚΟΝΟΜΙΑΣ
ΤΜΗΜΑ ΜΕΛΕΤΩΝ

**«Προμήθεια ειδών καθαριότητας και υγιεινής για τις ανάγκες του Δήμου Θεσσαλονίκης και
των νομικών προσώπων»,
Π.Δ : 1.149.586,32 € με τον ΦΠΑ 24% και 6%**

ΑΡ. ΜΕΛΕΤΗΣ : 01/2023

ΜΑΪΟΣ 2024

Περιεχόμενα

1.ΣΚΟΠΙΜΟΤΗΤΑ.....	2
2.ΤΕΧΝΙΚΕΣ ΠΡΟΔΙΑΓΡΑΦΕΣ.....	4
2.1 Απαραίτητα δικαιολογητικά:	4
Α. Απολυμαντικά	4
Β. Καθαριστικά, απορρυπαντικά	4
Γ. Καλλυντικά.....	5
2.2 Ελάχιστα τεχνικά χαρακτηριστικά ειδών:	6
13 Απορρυπαντικό πλυντηρίου ρούχων σε σκόνη	6
32 Καθαριστική κρέμα επιφανειών με άρωμα.....	6
34 Καθαριστικό υγρό αφαιρετικό αλάτων και 96 Υγρό καθαρισμού αλάτων με ψεκαστήρα	6
46 Μαλακτικό πλυντηρίου ρούχων	6
56,57,58,59 και 60 Πάνες (ανοιχτές) μιας χρήσης για βρέφη	7
98 και 99 Υγρό καθαρισμού υαλοπινάκων	7
104 Φαράσι συλλογής μικροαπορριμμάτων πλαστικό	7
98 Φαράσια συλλογής μικροαπορριμμάτων, χωρητικότητας 50lt περίπου.....	7
106 Χαρτί κουζίνας επαγγελματικό λευκό γκοφρέ δύο φύλλων	8
107 Χαρτί υγείας λευκό γκοφρέ τρίφυλλο	9
111 Χειροπετσέτες ΖΙΚ ΖΑΚ λευκές, μονόφυλλες γκοφρέ, μάζα πακέτου 200 τεμ, 240gr+- 10% ..9	
114 Απολυμαντικό & καθαριστικό δαπέδων.....	9
117 Απολυμαντικό χεριών για την αντισηψία, σε μορφή γέλης (500ml)	9
118 Απολυμαντικό χεριών για την αντισηψία, σε μορφή γέλης (4L).....	10
120 Παχύρρευστο χλωροκαθαριστικό, με άρωμα (2L)	11
121 Παχύρρευστο χλωροκαθαριστικό, με άρωμα (4L)	12
3.ΕΠΙΣΗΜΑΝΣΕΙΣ.....	13
4. ΔΕΙΓΜΑΤΑ-ΕΛΕΓΧΟΙ.....	13
5.ΡΗΤΡΑ ΑΝΑΠΡΟΣΑΡΜΟΓΗΣ	15
6.ΧΡΟΝΟΣ ΠΑΡΑΔΟΣΗΣ-ΠΑΡΑΛΑΒΗ ΕΙΔΩΝ.....	16
ΕΝΔΕΙΚΤΙΚΟΣ ΠΡΟΥΠΟΛΟΓΙΣΜΟΣ.....	17
ΥΠΟΔΕΙΓΜΑ ΠΡΟΣΦΟΡΑΣ	38



ΕΛΛΗΝΙΚΗ ΔΗΜΟΚΡΑΤΙΑ
ΝΟΜΟΣ ΘΕΣΣΑΛΟΝΙΚΗΣ
ΔΗΜΟΣ ΘΕΣΣΑΛΟΝΙΚΗΣ
ΓΕΝΙΚΗ ΔΙΕΥΘΥΝΣΗ
ΔΙΕΥΘΥΝΣΗ ΑΝΑΚΥΚΛΩΣΗΣ ΚΑΙ ΑΝΑΠΤΥΞΗΣ
ΣΥΣΤΗΜΑΤΩΝ ΚΥΚΛΙΚΗΣ ΟΙΚΟΝΟΜΙΑΣ
ΤΜΗΜΑ ΜΕΛΕΤΩΝ

Πληροφορίες: Ν.Κερμανίδου
Τηλ: 2313318860

e-mail: n.kermanidou@thessaloniki.gr

Αρ. Μελέτης: 01/2023
«Προμήθεια ειδών καθαριότητας και υγιεινής
για τις ανάγκες του Δήμου Θεσσαλονίκης και
των νομικών προσώπων»

π.δ.: 1.149.586,32 € με τον ΦΠΑ 24% και 6%

1.ΣΚΟΠΙΜΟΤΗΤΑ

Λαμβάνοντας υπόψιν :

1. Το με αρ. πρωτ. 319742/16-11-2022 της Διεύθυνσης Προμηθειών και Αποθηκών με θέμα: « Ορισμός Επισπευδουσών Υπηρεσιών»,
2. Το έγγραφο με αρ. πρωτ. 132042/16-05-2022 της Διεύθυνσης Παιδικών Σταθμών,
3. Την εντολή σκοπιμότητας της Διεύθυνσης Καθαριότητας και Μηχανικών Μέσων με αρ. πρωτ. 11377/13-01-2023 όπου αναφέρονται τα εξής:

«Η Διεύθυνση Καθαριότητας και Μηχανικών Μέσων είναι υπεύθυνη για την καθαριότητα των δημοσίων χώρων και κτηρίων του Δήμου Θεσσαλονίκης καθώς και για την ευταξία της πόλης. Εξαιτίας της πανδημίας της νόσου COVID – 19 έχουν εντατικοποιηθεί οι δράσεις καθαριότητας, η εφαρμογή απολυμάνσεων των κτιρίων, των κοινόχρηστων χώρων, των παιδικών χαρών, των κάδων απορριμμάτων. Τα προγράμματα καθαρισμού ανθυγιεινών εστιών ακολουθούν αυξητική πορεία, με αποτέλεσμα περισσότερο προσωπικό να δραστηριοποιείται σε αυτές, επιτάσσοντας τη χρήση επιπλέον εξοπλισμού και αναλωσίμων, με επακόλουθο να καταγράφονται μεγαλύτερες φθορές σε αυτά.

Ως εκ τούτου για την εκτέλεση του έργου της Διεύθυνσης Καθαριότητας και Μηχανικών Μέσων, είναι απαραίτητη η προμήθεια των αναγκαίων ειδών καθαριότητας και υγιεινής. Στο έργο της Διεύθυνσης Καθαριότητας και Μηχανικών Μέσων περιλαμβάνεται η καθαριότητα όλων των εγκαταστάσεων του Δήμου Θεσσαλονίκης καθώς και των κοινόχρηστων χώρων (οδοί, πλατείες κλπ).....κρίνεται επιτακτική η ανάγκη ολοκλήρωσης της (δηλ. επικαιροποίηση τιμών, αναγκών) με τις υφιστάμενες

τεχνικές προδιαγραφές :“Προμήθειας ειδών καθαριότητας και υγιεινής για τις ανάγκες του Δήμου Θεσσαλονίκης και των νομικών προσώπων”.

Η μελέτη αφορά στην προμήθεια ειδών καθαριότητας, ειδών υγιεινής, απολυμαντικών και συναφών υλικών, για την κάλυψη των αναγκών του Δήμου Θεσσαλονίκης και των νομικών του προσώπων για δύο (2) έτη.»,

4. Το έγγραφο με αρ. πρωτ. 50335/22-02-2023 της Διεύθυνσης Κοινωνικής Προστασίας και Δημόσιας Υγείας όπου αναφέρονται μεταξύ άλλων τα εξής:

.. «.....Η προμήθεια είναι κατεπείγουσα λόγω των μεγάλων αναγκών των Δομών της Δ/σης Κοινωνικής Προστασίας και Δημόσιας Υγείας (Υπνωτήριο Αστέγων, Ανοικτό Κέντρο Ημέρας Αστέγων, Ξενώνα Φιλοξενίας Γυναικών, Κέντρα Κοινότητας κ.λ.π.)»,

5. Το με αρ. πρωτ. 71429/17-03-2023 ερώτημα της Διεύθυνσης Καθαριότητας και Μηχανικών Μέσων προς τη Διεύθυνση Προμηθειών και Αποθηκών,

4. Την απάντηση με αρ. πρωτ. 82253/30-03-2023 της Διεύθυνσης Προμηθειών και Αποθηκών και του εγγράφου με αρ. πρωτ. 82026/29-03-2023 όπου αναφέρονται τα εξής:

.... «.... σας ενημερώνουμε πως η Διεύθυνση Κοινωνικής Προστασίας και Δημόσιας Υγείας θα συμμετέχει στο Διαγωνισμό για την προμήθεια ειδών καθαριότητας και υγιεινής.»,

συντάχθηκε η παρούσα μελέτη για τη προμήθεια ειδών καθαριότητας, ειδών υγιεινής, απολυμαντικών και συναφών υλικών για την κάλυψη των συνολικών αναγκών του Δήμου Θεσσαλονίκης και των νομικών προσώπων για δύο έτη (2).

2.ΤΕΧΝΙΚΕΣ ΠΡΟΔΙΑΓΡΑΦΕΣ

Η μελέτη αφορά στην προμήθεια ειδών καθαριότητας, ειδών υγιεινής, απολυμαντικών και συναφών υλικών, για την κάλυψη των αναγκών του Δήμου Θεσσαλονίκης και των νομικών του προσώπων για δύο (2) έτη.

Το κάθε είδος (το οποίο έχει καταγραφεί με αύξοντα αριθμό) συνοδεύεται από:

- τεχνική περιγραφή-προδιαγραφές,
- επιθυμητή συσκευασία
- τα ελάχιστα απαραίτητα δικαιολογητικά που θα πρέπει να κατατεθούν από τους συμμετέχοντες, [κατηγορία (Α, Β ή Γ) ή χωρίς απαίτηση “-“].
- μονάδα μέτρησης

2.1 Απαραίτητα δικαιολογητικά:

Σχετικά με τα απαραίτητα δικαιολογητικά, τα οποία θα πρέπει να κατατεθούν κατά τη φάση του υποβολής προσφορών, αυτά καταγράφονται παρακάτω ανάλογα με την κατηγορία που ανήκουν:

A. Απολυμαντικά

- Δελτίο δεδομένων ασφαλείας (ΔΔΑ)
- Τεχνικό φυλλάδιο του προϊόντος.
- Άδεια κυκλοφορίας από Ε.Ο.Φ. ή εμπρόθεσμη αίτηση ανανέωσης της

B. Καθαριστικά, απορρυπαντικά

- Δελτίο δεδομένων ασφαλείας (ΔΔΑ)
- Τεχνικό φυλλάδιο του προϊόντος.
- Υπεύθυνη δήλωση του νόμου Ν. 1599/1986, στην οποία να δηλώνεται ότι το προϊόν συμμορφώνεται με τους κανονισμούς REACH (1907/2006/ΕΚ) και CLP (ΕΚ) 1272/2008
- Αποδεικτικό της υποχρέωσης που προκύπτει από το άρθρο 45 του CLP, που μπορεί να είναι:
 - είτε ο αριθμός καταχώρισης (PCN) στον Ευρωπαϊκό Οργανισμό Χημικών (ΕCHA), για προϊόντα μετά τις 01/01/2021
 - είτε το ηλεκτρονικό μήνυμα αίτησης προς τη διεύθυνση emxp@gcsl.gr του ΕΜΧΠ (πριν τις 31.12.2020 για τα προϊόντα για καταναλωτική και επαγγελματική χρήση)
 - είτε η αυτοματοποιημένη απάντηση από τη διεύθυνση emxp@gcsl.gr του ΕΜΧΠ (πριν τις 31.12.2020 για τα προϊόντα για καταναλωτική και επαγγελματική χρήση)
- Αποδεικτικό κοινοποίησης στο Ελληνικό Κέντρο Δηλητηριάσεων, που μπορεί να είναι απαντητικό email με την επιτυχή παραλαβή των στοιχείων του προϊόντος. (Κανονισμός (ΕΚ) 648/2004 και Υ.Α. 381-2005)

Γ. Καλλυντικά

- Τεχνικό φυλλάδιο Προϊόντος
- Κοινοποίηση στην ευρωπαϊκή δικτυακή πύλη CPNP (για προϊόντα που καλύπτονται από τον Κανονισμό για τα καλλυντικά προϊόντα (EC) Νο. 1223/2009)

Σε περίπτωση που για προσφερόμενα είδη δεν υφίσταται κάποια από τις παραπάνω απαιτήσεις (Α, Β ή Γ) ή εξαιρούνται από αυτές, τότε ο συμμετέχων θα καταθέσει σχετική έκθεση με τους λόγους μη προσκόμισης ή εξαίρεσης, καθώς και όλα τα αποδεικτικά έγγραφα που απαιτούνται, τα οποία θα ελεγχθούν από την επιτροπή του διαγωνισμού.

Οι ζητούμενες τεχνικές προδιαγραφές αφορούν τις ελάχιστες απαιτήσεις. Μπορούν να προσφερθούν είδη με ανώτερες τεχνικές προδιαγραφές, κατόπιν ειδικής αιτιολόγησης από τον προσφέροντα που να αποδεικνύει τη σχετική ανωτερότητα.

Για τα είδη στα οποία η μονάδα μέτρησης εκφράζεται σε kg ή L, η ανάδειξη του προμηθευτή θα γίνει με βάση την προσφερόμενη τιμή (προ ΦΠΑ) ανά μονάδα που ζητείται (kg ή L).

Για τα είδη στα οποία η μονάδα μέτρησης εκφράζεται σε kg ή L, οι συμμετέχοντες θα συμπληρώσουν τον πίνακα «Τεμάχια που αναλογούν για είδη με τιμή kg ή L» του υποδείγματος, όπου θα δηλωθεί:

- «Τιμή € ανά kg ή L», τιμή σε € ανά kg ή L για το προσφερόμενο είδος, χωρίς ΦΠΑ
- «Στοιχεία προσφερόμενου είδους, μάζα σε kg ή όγκος σε L», η οποία αφορά τη μάζα του τεμαχίου σε kg ή τον όγκο σε L
- «Αναλογούν τεμάχια (ακέραια μορφή)», τα οποία προκύπτουν διαιρώντας την συνολική ζητούμενη ποσότητα της μελέτης σε kg ή L, με τη μάζα του προϊόντος σε kg ή τον όγκο του σε L (το αποτέλεσμα στρογγυλοποιείται σε ακέραια μονάδα προς τα κάτω),
- η «τιμή τεμαχίου €», η οποία προκύπτει πολλαπλασιάζοντας τη μάζα του προϊόντος σε kg ή τον όγκο σε L, με την τιμή ανά kg ή L
- «Σύνολο €», προκύπτει πολλαπλασιάζοντας τα «Αναλογούν τεμάχια (ακέραια μορφή)» με την «τιμή τεμαχίου €»
- ο νόμιμος ΦΠΑ και το
- «Γενικό σύνολο €», που προκύπτει προσθέτοντας το «Σύνολο €» με το «ΦΠΑ».

Για την διευκόλυνση συμπλήρωσης του παραπάνω πίνακα, συμπεριλαμβάνεται αρχείο με όνομα «ΥΠΟΛΟΓΙΣΜΟΣ ΠΟΣΟΤΗΤΩΝ ΣΕ KG ή L.xls», στο οποίο οι συμμετέχοντες συμπληρώνουν μόνο τα πεδία με κίτρινο χρώμα και αυτόματα υπολογίζονται οι προς παράδοση ποσότητες και η τιμή μονάδος. Σε κάθε περίπτωση, ο υποψήφιος θα πρέπει να ελέγξει την ορθότητα των υπολογισμών.

Εκ των ανωτέρω προκύπτει ότι η τελική παραδοθείσα ποσότητα θα είναι μικρότερη ή ίση από την ζητούμενη του ενδεικτικού προϋπολογισμού.

Στη σύμβαση θα περιλαμβάνεται ο παραπάνω πίνακας και η τιμολόγηση θα πραγματοποιηθεί με βάση αυτόν και με βάση τα αναλογούν τεμάχια.

2.2 Ελάχιστα τεχνικά χαρακτηριστικά ειδών:

Τα ελάχιστα τεχνικά χαρακτηριστικά των ειδών έχουν αποτυπωθεί στην στήλη «Είδος- Τεχνική περιγραφή» εκτός από τα παρακάτω είδη, για τα οποία υπάρχει αναλυτική τεχνική περιγραφή:

13 Απορρυπαντικό πλυντηρίου ρούχων σε σκόνη

Σκόνη που να διαλύεται εύκολα με σύνθεση με διεισδυτικές μαλακτικές ουσίες που να απομακρύνει και τους πιο επίμονους λεκέδες χαρίζοντας καθαριότητα και αστραφτερή λάμψη. Να διαλύεται εύκολα και πλήρως, να εξασφαλίζει καθαριότητα και λάμψη στα ρούχα, να περιέχει ενεργά συστατικά βιοδιασπώμενα ώστε να μην επιβαρύνει το υδάτινο περιβάλλον, να είναι σύμφωνο με την κείμενη νομοθεσία. Να είναι συσκευασμένο σε ασφαλείς για το χρήστη συσκευασίες, να πλένει αποτελεσματικά και σε χαμηλές θερμοκρασίες.

32 Καθαριστική κρέμα επιφανειών με άρωμα

Καθαριστικό σε μορφή κρέμας για όλες τις επιφάνειες. Παχύρρευστο, αρωματικό, να απομακρύνει δύσκολους ρύπους οργανικής και ανόργανης φύσης, λίπη κλπ. Χρήση με ξέβγαλμα.

34 Καθαριστικό υγρό αφαιρετικό αλάτων και 96 Υγρό καθαρισμού αλάτων με ψεκαστήρα

Να διαλύει άλατα, πουρί και τα υπολείμματα σαπουνιού που επικάθονται στις επιφάνειές του μπάνιου και της κουζίνας. Ειδικότερα να αφαιρεί άλατα ασβεστίου και σκουριά από βρύσες, ανοξείδωτα, πλακάκια, είδη υγιεινής κλπ.

46 Μαλακτικό πλυντηρίου ρούχων

Να περιέχει ενεργά συστατικά βιοδιασπώμενα ώστε να μην επιβαρύνει το υδάτινο περιβάλλον. Να είναι φιλικό με την επιδερμίδα, υποαλλεργικό και να μην προκαλεί ερεθισμούς, να προσφέρει απαλότητα στα ρούχα.

56,57,58,59 και 60 Πάνες (ανοιχτές) μιας χρήσης για βρέφη

Οι βρεφικές πάνες θα πρέπει να έχουν απαλή υφή που δεν ερεθίζει το δέρμα, να είναι απορροφητικές, πιστοποιημένες για απουσία βλαβερών ουσιών και να διαθέτουν σύστημα κλεισίματος τύπου βέλκτρο.

Να είναι υποαλλεργικές, με επιπλέον απορροφητικό στρώμα και σύστημα στεγανότητας.

Να διαθέτουν προστατευτικά ελαστικά πλαϊνά για απόλυτη προστασία από τις διαρροές.

Επίσης η παραγωγή τους και η διάθεσή τους στην αγορά να συμμορφώνεται με τα προβλεπόμενα στην ευρωπαϊκή και Ελληνική νομοθεσία περί υγιεινής και ασφάλειας προϊόντων.

Κατά την παράδοσή τους η ημερομηνία παραγωγής τους δεν θα είναι μεγαλύτερη από 12 μήνες.

98 και 99 Υγρό καθαρισμού υαλοπινάκων

Θα περιέχει επιφανειοδραστικά και διαλύτη σε κατάλληλη συγκέντρωση. Ειδική σύνθεση για να βοηθήσει τον καθαρισμό και να μην αφήνει θάμπωμα μετά το σκούπισμα και το στέγνωμα.

104 Φαράσι συλλογής μικροαπορριμμάτων πλαστικό

Φαράσι συλλογής μικροαπορριμμάτων πλαστικό, χωρητικότητας περίπου 7lt με κοντάρι αλουμινίου μήκους περίπου 80cm.

Το παρακάτω σκαρίφημα είναι απόλυτα ενδεικτικό, που σκοπό έχει την κατανόηση του είδους από τους συμμετέχοντες:

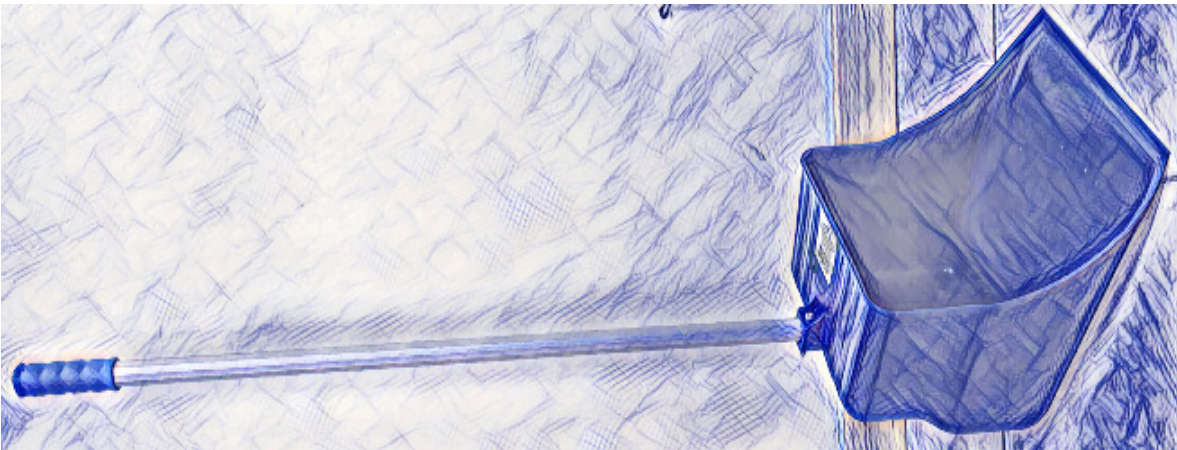

Τα φαράσια θα πρέπει να φέρουν τα ακόλουθα χαρακτηριστικά:

α. Η σχεδιάσή τους θα παραπέμπει σε μικρό κάδο αποκομιδής απορριμμάτων, χρώματος γκρί ή μαύρου.

β. Το κυρίως σώμα αυτών θα παραπέμπει σε σχήμα κολουρης πυραμίδας, με προς τα άνω συνεχώς αυξανόμενη διατομή.

γ. Θα είναι πλαστικοί με ενισχύσεις (νεύρα) στον πυθμένα, καθώς και σε κάθε πλευρά.

δ. Θα διαθέτει δεξιά και αριστερά διακριτές χειρολαβές μήκους περίπου 10cm, με επαρκές διάκενο ώστε να επιτρέπουν την ασφαλή και άνετη λαβή από την παλάμη του χρήστη.

ε. Οι διαστάσεις θα είναι οι ακόλουθες:

- Ύψος 50 cm (με απόκλιση $\pm 10\%$).

- Μήκος (εξωτερικό) στομίου αποκομιδής μικροαπορριμμάτων και φύλλων 44 cm χωρίς τις χειρολαβές (με απόκλιση $\pm 10\%$).

- πλάτος εσωτερικό στο επάνω μέρος, από το κέντρο του οπισθίου έως το κέντρο εμπρόσθιου μέρους 30 cm (με απόκλιση $\pm 10\%$)

- Όγκος 50lt περίπου

- Μάζα από 1.300 έως 1.700gr

Το παρακάτω σκαρίφημα είναι απόλυτα ενδεικτικό, που σκοπό έχει την κατανόηση του είδους από τους συμμετέχοντες:

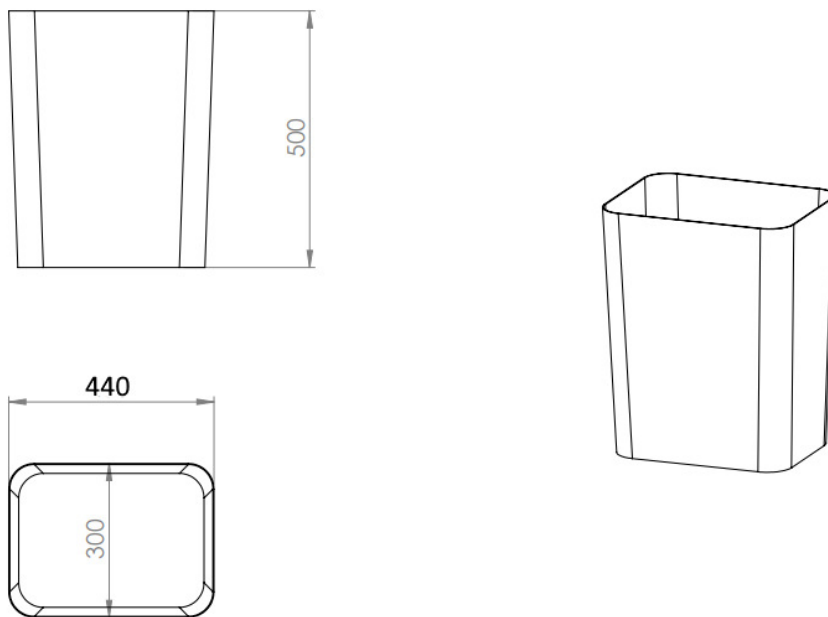

106 Χαρτί κουζίνας επαγγελματικό λευκό γκοφρέ δύο φύλλων

Θα είναι λευκό δύο φύλλων.

Θα είναι περιτυλιγμένο σε κύλινδρο από χαρτόνι κατάλληλο για τη στήριξη του ρολού (μαδρέν).

Θα είναι γκοφρέ - απαλό στην επαφή με το δέρμα.

Η μάζα του κάθε ρολού κουζίνας μπορεί να κυμαίνεται από 700 έως 1.200 gr (μάζα μαζί με μαδρέν).

Τα φύλλα να χωρίζονται μεταξύ τους κατά προτίμηση με διάτρηση, ώστε να είναι εύκολος ο διαχωρισμός τους. Το μήκος του φύλλου θα είναι από 18 έως 25cm.

Ανάλογα με τη μάζα κάθε ρολού θα παραδοθούν αντίστοιχα τεμάχια για την κάλυψη των kg του ενδεικτικού προϋπολογισμού.

Παράδοση σε συσκευασία του 1 έως 10 τεμ.

107 Χαρτί υγείας λευκό γκοφρέ τρίφυλλο

Θα είναι λευκό τρίφυλλο, υδατοδιαλυτό.

Θα είναι περιτυλιγμένο σε κύλινδρο από χαρτόνι κατάλληλο για τη στήριξη του ρολού (μαδρέν).

Θα είναι γκοφρέ - απαλό στην επαφή με το δέρμα.

Η μάζα του κάθε χαρτιού ρολού μπορεί να κυμαίνεται από 90 έως 125 gr (μάζα μαζί με μαδρέν).

Τα φύλλα να έχουν ύψος 100mm ± 5mm.

Τα φύλλα να χωρίζονται μεταξύ τους κατά προτίμηση με διάτρηση, ώστε να είναι εύκολος ο διαχωρισμός τους.

Ανάλογα με τη μάζα κάθε ρολού θα παραδοθούν αντίστοιχα τεμάχια για την κάλυψη των kg του ενδεικτικού προϋπολογισμού.

Παράδοση σε συσκευασία των 8 έως 40 τεμ.

111 Χειροπετσέτες ΖΙΚ ΖΑΚ λευκές, μονόφυλλες γκοφρέ, μάζα πακέτου 200 τεμ, 240gr+- 10%

Να είναι κατασκευασμένες από χαρτί λευκού χρώματος μεγάλης απορροφητικότητας, χρήση σε διανεμητή χαρτιού.

Θα είναι μονόφυλλες, διπλωμένες τύπου ζικ – ζακ, απαλές στην επαφή με το δέρμα.

Δεν θα διαλύονται εύκολα με το σκούπισμα των χεριών και δεν θα αφήνουν χνούδι.

Σε συσκευασίες πακέτου 200 τεμ., με μάζα πακέτου 240gr+- 10gr.

Οι διαστάσεις του χαρτιού να είναι 25cm X 22cm(± 2cm), διπλωμένες στο μισό τους πλάτους.

114 Απολυμαντικό & καθαριστικό δαπέδων

Να μην επηρεάζει τα χρώματα και να περιέχει πρώτες ύλες που να είναι βιο-αποικοδομήσιμες. Κατάλληλο για επιφάνειες από ξύλο, πλαστικό, φορμάικες, πλακάκια δαπέδου, μάρμαρα, τοίχους κλπ. Να μην χρειάζεται ξέβγαλμα και να μην περιέχει υποχλωριώδες νάτριο.

117 Απολυμαντικό χεριών για την αντισηψία, σε μορφή γέλης (500ml)

Απολυμαντικό χεριών, σε μορφή γέλης, για την αντισηψία και το υγιεινό πλύσιμο των χεριών κατάλληλο για το ευρύ κοινό και επαγγελματίες χρήστες, με τα παρακάτω χαρακτηριστικά:

- Με αλκοόλη αιθυλική ή ισοπροπυλική, ή μείγμα αυτών, σε ποσοστό τουλάχιστον 70% κατ'όγκο (v/v) ή κατά βάρος
- Έτοιμο για χρήση χωρίς νερό, σαπουνί ή ξέβγαλμα, χωρίς κολλώδη αίσθηση μετά την χρήση.
- Κατάλληλο για συχνή χρήση
- Έχει καλή συμβατότητα με το δέρμα και στη συχνή χρήση του και δεν προκαλεί ερεθισμούς

- Έχει βακτηριοκτόνο δράση, καταπολεμά σε 1min τουλάχιστον το 99.999% τόσο των Gram+ βακτηρίων, όπως Staphylococcus aureus & Enterococcus hirae, όσο και των Gram- βακτηρίων, όπως Pseudomonas aeruginosa & Escherichia coli.
- Έχει μυκητοκτόνο δράση, καταπολεμά σε 1min τουλάχιστον το 99.99% των Ζυμομυκήτων και των Μυκήτων που σχηματίζουν σπόρια, όπως Candida albicans & Aspergillus brasiliensis.
- Έχει ελεγχθεί κατά την υγιεινή πλύση χεριών μετά από δύο εφαρμογές των 3ml διάρκειας 30sec

Θα κατατεθούν τα δικαιολογητικά που ορίζονται παραπάνω για την κατηγορία «Α. Απολυμαντικά», καθώς και:

- Υπεύθυνη δήλωση για το ποσοστό αλκοόλης που περιέχει κατ' όγκο (v/v) ή κατά βάρος
- Πιστοποιητικό χημικής σύνθεσης C.O.A.
- Πιστοποιητικό βακτηριοκτόνου δράσης EN 1276
- Πιστοποιητικό μυκητοκτόνου δράσης EN 1650
- Πιστοποιητικό Υγιεινής Πλύσης Χεριών EN 1500
- Πιστοποιητικό Συστήματος Διαχείρισης Ποιότητας ISO 9001:2015 του παραγωγού/κατασκευαστή ή ισοδύναμο

Η επιτροπή του διαγωνισμού εκτός των άλλων θα αξιολογήσει, με δυνατότητα απόρριψης, εάν τα προσφερόμενα προϊόντα έχουν κολλώδη αίσθηση μετά την προτεινόμενη χρήση τους.

Είναι στην διακριτική ευχέρεια του Δήμου Θεσσαλονίκης να ελέγξει το προσφερόμενο είδος σε μία από τις παραδόσεις του, για την περιεκτικότητα σε αιθυλική ή ισοπροπυλική αλκοόλη, ή μείγμα αυτών σύμφωνα με την ζητούμενη τεχνική περιγραφή. Σε αυτήν την περίπτωση, κατά την παράδοση, θα αποστέλλεται συσκευασία σε κατάλληλο εργαστήριο επιλογής του Δήμου για την επαλήθευση της ζητούμενης σύστασης.

Ο προμηθευτής αναλαμβάνει όλα τα έξοδα για την ολοκλήρωση των ελέγχων (μεταφορά, κόστος ελέγχου κλπ). Η παραλαβή θα ολοκληρώνεται μετά τον επιτυχή έλεγχο του προϊόντος.

118 Απολυμαντικό χεριών για την αντισηψία, σε μορφή γέλης (4L)

Απολυμαντικό χεριών, σε μορφή γέλης, για την αντισηψία και το υγιεινό πλύσιμο των χεριών κατάλληλο για το ευρύ κοινό και επαγγελματίες χρήστες, με τα παρακάτω χαρακτηριστικά:

- Με αλκοόλη αιθυλική ή ισοπροπυλική, ή μείγμα αυτών, σε ποσοστό τουλάχιστον 70% κατ'όγκο (v/v) ή κατά βάρος
- Έτοιμο για χρήση χωρίς νερό, σαπούνη ή ξέβγαλμα, χωρίς κολλώδη αίσθηση μετά την χρήση.
- Κατάλληλο για συχνή χρήση
- Έχει καλή συμβατότητα με το δέρμα και στη συχνή χρήση του και δεν προκαλεί ερεθισμούς
- Έχει βακτηριοκτόνο δράση, καταπολεμά σε 1min τουλάχιστον το 99.999% τόσο των Gram+ βακτηρίων, όπως Staphylococcus aureus & Enterococcus hirae, όσο και των Gram- βακτηρίων, όπως Pseudomonas aeruginosa & Escherichia coli.
- Έχει μυκητοκτόνο δράση, καταπολεμά σε 1min τουλάχιστον το 99.99% των Ζυμομυκήτων και των Μυκήτων που σχηματίζουν σπόρια, όπως Candida albicans & Aspergillus brasiliensis.

- Έχει ελεγχθεί κατά την υγιεινή πλύση χεριών μετά από δύο εφαρμογές των 3ml διάρκειας 30sec

Θα κατατεθούν τα δικαιολογητικά που ορίζονται παραπάνω για την κατηγορία «Α. Απολυμαντικά», καθώς και:

- Υπεύθυνη δήλωση για το ποσοστό αλκοόλης που περιέχει κατ' όγκο (v/v) ή κατά βάρος
- Πιστοποιητικό χημικής σύνθεσης C.O.A.
- Πιστοποιητικό βακτηριοκτόνου δράσης EN 1276
- Πιστοποιητικό μυκητοκτόνου δράσης EN 1650
- Πιστοποιητικό Υγιεινής Πλύσης Χεριών EN 1500
- Πιστοποιητικό Συστήματος Διαχείρισης Ποιότητας ISO 9001:2015 του παραγωγού/κατασκευαστή ή ισοδύναμο

Η επιτροπή του διαγωνισμού εκτός των άλλων θα αξιολογήσει, με δυνατότητα απόρριψης, εάν τα προσφερόμενα προϊόντα έχουν κολλώδη αίσθηση μετά την προτεινόμενη χρήση τους.

Είναι στην διακριτική ευχέρεια του Δήμου Θεσσαλονίκης να ελέγξει το προσφερόμενο είδος σε μία από τις παραδόσεις του, για την περιεκτικότητα σε αιθυλική ή ισοπροπυλική αλκοόλη, ή μείγμα αυτών σύμφωνα με την ζητούμενη τεχνική περιγραφή. Σε αυτήν την περίπτωση, κατά την παράδοση, θα αποστέλλεται συσκευασία σε κατάλληλο εργαστήριο επιλογής του Δήμου για την επαλήθευση της ζητούμενης σύστασης.

Ο προμηθευτής αναλαμβάνει όλα τα έξοδα για την ολοκλήρωση των ελέγχων (μεταφορά, κόστος ελέγχου κλπ). Η παραλαβή θα ολοκληρώνεται μετά τον επιτυχή έλεγχο του προϊόντος.

120 Παχύρρευστο χλωροκαθαριστικό, με άρωμα (2L)

Το παχύρρευστο χλωροκαθαριστικό, θα έχει τα παρακάτω χαρακτηριστικά:

- υποχλωριώδες νάτριο (NaOCl) / ενεργό χλώριο, σε ποσοστό κατ' ελάχιστο 4% και μέγιστο 5%
- με άρωμα
- συσκευασία σε πλαστική φιάλη των 2.000ml, με οδηγίες χρήσης και προφύλαξης
- χρήση σε δάπεδα και επιφάνειες, διαλυμένο σε νερό.

Θα κατατεθούν τα δικαιολογητικά όπως ορίζονται παραπάνω, για την κατηγορία «Α. Απολυμαντικά» ή «Β. Καθαριστικά, απορρυπαντικά». Θα δηλωθεί από τους συμμετέχοντες σε ποια κατηγορία ανήκει το προσφερόμενο είδος.

Είναι στην διακριτική ευχέρεια του Δήμου Θεσσαλονίκης να ελέγξει το παχύρρευστο χλωροκαθαριστικό σε μία από τις παραδόσεις του, για το περιεχόμενο σε υποχλωριώδες νάτριο (NaOCl) / ενεργό χλώριο. Σε αυτήν την περίπτωση, κατά την παράδοση, θα αποστέλλεται συσκευασία σε κατάλληλο εργαστήριο επιλογής του Δήμου για την επαλήθευση της ζητούμενης σύστασης.

Ο προμηθευτής αναλαμβάνει όλα τα έξοδα για την ολοκλήρωση των ελέγχων (μεταφορά, κόστος ελέγχου κλπ). Η παραλαβή θα ολοκληρώνεται μετά τον επιτυχή έλεγχο του προϊόντος.

Σε περίπτωση που η συγκέντρωση του υποχλωριώδους νατρίου (ενεργού χλωρίου) δεν είναι εντός των απαιτήσεων της μελέτης, τότε η ποσότητα της συγκεκριμένης παράδοσης θα επιστρέφεται στον προμηθευτή. Σε αυτήν την περίπτωση ο Δήμος διατηρεί το δικαίωμα ελέγχου όλων των επόμενων παραδόσεων, με τα σχετικά έξοδα να βαρύνουν τον προμηθευτή. Κατά την παράδοσή τους η ημερομηνία παραγωγής τους δεν θα είναι μεγαλύτερη από 6 μήνες.

121 Παχύρρευστο χλωροκαθαριστικό, με άρωμα (4L)

Το παχύρρευστο χλωροκαθαριστικό, θα έχει τα παρακάτω χαρακτηριστικά:

- υποχλωριώδες νάτριο (NaOCl) / ενεργό χλώριο, σε ποσοστό κατ' ελάχιστο 4% και μέγιστο 5%
- με άρωμα
- συσκευασία σε πλαστική φιάλη των 4.000ml, με οδηγίες χρήσης και προφύλαξης
- χρήση σε δάπεδα και επιφάνειες, διαλυμένο σε νερό.

Θα κατατεθούν τα δικαιολογητικά όπως ορίζονται παραπάνω, για την κατηγορία «Α. Απολυμαντικά» ή «Β. Καθαριστικά, απορρυπαντικά». Θα δηλωθεί από τους συμμετέχοντες σε ποια κατηγορία ανήκει το προσφερόμενο είδος.

Είναι στην διακριτική ευχέρεια του Δήμου Θεσσαλονίκης να ελέγξει το παχύρρευστο χλωροκαθαριστικό σε μία από τις παραδόσεις του, για το περιεχόμενο σε υποχλωριώδες νάτριο (NaOCl) / ενεργό χλώριο. Σε αυτήν την περίπτωση, κατά την παράδοση, θα αποστέλλεται συσκευασία σε κατάλληλο εργαστήριο επιλογής του Δήμου για την επαλήθευση της ζητούμενης σύστασης.

Ο προμηθευτής αναλαμβάνει όλα τα έξοδα για την ολοκλήρωση των ελέγχων (μεταφορά, κόστος ελέγχου κλπ). Η παραλαβή θα ολοκληρώνεται μετά τον επιτυχή έλεγχο του προϊόντος.

Σε περίπτωση που η συγκέντρωση του υποχλωριώδους νατρίου (ενεργού χλωρίου) δεν είναι εντός των απαιτήσεων της μελέτης, τότε η ποσότητα της συγκεκριμένης παράδοσης θα επιστρέφεται στον προμηθευτή. Σε αυτήν την περίπτωση ο Δήμος διατηρεί το δικαίωμα ελέγχου όλων των επόμενων παραδόσεων, με τα σχετικά έξοδα να βαρύνουν τον προμηθευτή.

Κατά την παράδοσή τους η ημερομηνία παραγωγής τους δεν θα είναι μεγαλύτερη από 6 μήνες.

3.ΕΠΙΣΗΜΑΝΣΕΙΣ

- Δεκτές γίνονται προσφορές για ένα ή περισσότερα είδη και πάντα για το σύνολο της ποσότητας σε κάθε είδος.
- Κριτήριο κατακύρωσης είναι η χαμηλότερη τιμή.
- Όλα τα προς προμήθεια είδη θα καλύπτουν τις προδιαγραφές που ορίζονται από την νομοθεσία, για την παραγωγή, σύνθεση και σήμανση τους.
- Για τα είδη με α/α 3,4,36,55,56,57,58,59,60,86,104,105,106,107,111,112,117 και 118 θα κατατεθεί δείγμα. Το δείγμα θα χρησιμοποιηθεί από την επιτροπή αξιολόγησης για μακροσκοπικό έλεγχο και δοκιμή όπου απαιτηθεί, καθώς και από την επιτροπή παραλαβής ως αντιδείγμα. Τα δείγματα των εταιρειών που δεν κατακυρώνονται, θα επιστραφούν σε χρονικό διάστημα 15 ημερών μετά την κατακύρωση από την Ο.Ε., με ευθύνη των εταιρειών.
- Για κάθε είδος θα κατατεθεί η τεχνική περιγραφή του ή το τεχνικό φυλλάδιο, όπου θα επιβεβαιώνονται όλα τα ζητούμενα από την παρούσα μελέτη τεχνικά χαρακτηριστικά και όπου θα δηλώνεται εκτός των άλλων η εμπορική του ονομασία ή και ο κατασκευαστής.
- Η ταξινόμηση, επισήμανση και συσκευασία επί των προϊόντων, όπου αυτή απαιτείται, θα είναι σύμφωνη με τις διατάξεις της ενωσιακής καθώς και της εθνικής νομοθεσίας (Δι.Ε.Π.Π.Υ)
- Υλικά που παραδίδονται σε παλέτες (ευρωπαϊκές ή παρόμοιου τύπου) θα πρέπει να μπορούν να σηκωθούν με ηλεκτρικό ανυψωτικό περονοφόρο με εμπρόσθιο προεξέχον αντίβαρο πεζού χειριστή. Τα υλικά θα πρέπει να καταμετρούνται εύκολα, χωρίς να χρειάζεται η απομάκρυνση τους από τη θέση τους στη συσκευασία της παλέτας, και επίσης να υπάρχει δυνατότητα τοποθέτησης τουλάχιστον δύο παλέτων καθ' ύψος.
- Η παράδοση των ειδών θα γίνει τμηματικά ή στο σύνολο των ειδών ανάλογα με τις ανάγκες των υπηρεσιών, εντός 20 ημερών και μετά από σχετικό αίτημα. Ο χρόνος παράδοσης μπορεί να είναι μεγαλύτερος σε συνεργασία με τον προμηθευτή, λαμβάνοντας υπόψη την ποσότητα παράδοσης και άλλες συνθήκες που μπορεί να την επηρεάσουν.
- Ο προμηθευτής αναλαμβάνει όλα τα έξοδα για την παράδοση των ειδών στις αποθήκες του Δήμου ή σε όποιο άλλο σημείο υποδειχθεί εντός του Δήμου.

4. ΔΕΙΓΜΑΤΑ-ΕΛΕΓΧΟΙ

- Για τα είδη με α/α 3,4,36,55,56,57,58,59,60,86,104,105,106,107,111,112,117 και 118 θα κατατεθεί δείγμα. Το δείγμα θα χρησιμοποιηθεί από την επιτροπή αξιολόγησης για μακροσκοπικό έλεγχο, καθώς και από την επιτροπή παραλαβής ως αντιδείγμα.
- Η αποστολή των δειγμάτων θα γίνεται ως εξής: Η Επιτροπή Αξιολόγησης παρουσία του αναδόχου θα συντάσσει έγγραφο στο οποίο θα αναφέρεται η ημερομηνία αποστολής και το είδος του δείγματος. Το έγγραφο αυτό θα προσυπογράφεται τόσο από την Επιτροπή Αξιολόγησης της σύμβασης όσο και από τον ανάδοχο. Το παραπάνω έγγραφο θα ακολουθεί το δείγμα μέχρι την τελική παραλαβή.

Κατά το στάδιο της παραλαβής θα διενεργηθούν ποιοτικοί και ποσοτικοί έλεγχοι σύμφωνα με τα άρθρα 208 και 214 του ν. 4412/2016.

Ειδικότερα:

- για τα είδη 3,4,36,55,56,57,58,59,60,86,106,107,111,112 θα διενεργηθεί ποιοτικός έλεγχος με μακροσκοπική εξέταση,
- για τα είδη με α/α 104,105 θα διενεργηθεί ποιοτικός έλεγχος με πρακτική δοκιμασία και μακροσκοπική εξέταση,
- για τα είδη με α/α 117,118 θα διενεργηθεί ποιοτικός έλεγχος με χημική εργαστηριακή εξέταση.

Ο ποιοτικός έλεγχος μπορεί να γίνει με τους παρακάτω τρόπους:

- 1) μακροσκοπική εξέταση,
- 2) πρακτική δοκιμασία,
- 3) με χημική ή μηχανική εξέταση (εργαστηριακή εξέταση),
- 3) με όλους ή με όσους από τους παραπάνω τρόπους χρειάζεται.

Η **απόλυτη διαχείριση των ποιοτικών , ποσοτικών και μακροσκοπικών ελέγχων** αποτελεί αρμοδιότητα των Επιτροπών Αξιολόγησης και Παραλαβής-Παρακολούθησης.

Σε περίπτωση που διαπιστωθεί ότι κάποια ποσότητα είναι ελαττωματική ή δεν ανταποκρίνεται στις προδιαγραφές, δεν θα παραλαμβάνεται από την Επιτροπή Παραλαβής-Παρακολούθησης της σύμβασης και θα επιστρέφεται στον προμηθευτή για αντικατάσταση. Ο προμηθευτής υποχρεούται να παραδώσει επακριβώς το υλικό που αναφέρεται στην προσφορά που έχει υποβάλλει βάσει της παρούσας διακήρυξης. Οποιαδήποτε μεταβολή έστω και μετά από συνεννόηση με τους δικαιούχους δε θεωρείται νόμιμη.

Στα δείγματα δεν είναι απαραίτητη η τοποθέτηση λογότυπων του Δήμου.

5.ΡΗΤΡΑ ΑΝΑΠΡΟΣΑΡΜΟΓΗΣ

Σύμφωνα με την εγκύκλιο εφαρμογής με αρ. πρωτ. 95213 / 05-10-2022 με θέμα : « Εγκύκλιος εφαρμογής των παρ. 9 έως 10α του άρθρου 53 του ν. 4412/2016 περί εφαρμογής της ρήτρας αναπροσαρμογής των τιμών στις δημόσιες συμβάσεις προμηθειών και υπηρεσιών» θα ισχύουν τα εξής:

Η εφαρμογή του μαθηματικού τύπου που προβλέπεται στην παρ. 9α του άρθρου 53 του ν. 4412/2016:

$$T = T_{\text{προσφοράς}} \times (1 + \Delta TK)$$

Όπου ΔTK: ο δείκτης τιμών καταναλωτή της συγκεκριμένης κατηγορίας στην οποία υπάγονται τα αγαθά, όπως έχει ανακοινωθεί από την Ελληνική Στατιστική Αρχή (ΕΛ.ΣΤΑΤ.) για τον μήνα που προηγείται του χρόνου παράδοσης των αγαθών, σε σχέση με τον ίδιο μήνα του έτους κατά το οποίο υποβλήθηκε η προσφορά του οικονομικού φορέα, και ανακοινώνεται σε μηνιαία βάση από το Υπουργείο Ανάπτυξης και Επενδύσεων (στη προκειμένη περίπτωση αντιστοιχεί στον κωδικό COICOP5: 05611)

Τπροσφοράς: η τιμή της οικονομικής προσφοράς του οικονομικού φορέα στον οποίο ανατίθεται η σύμβαση και

T: η αναπροσαρμοσμένη τιμή.

Η εφαρμογή του μαθηματικού τύπου (ρήτρας αναπροσαρμογής) υπόκειται σε τέσσερις (4) προϋποθέσεις που θα πρέπει να πληρούνται σωρευτικά όπως επεξηγούνται στην εγκύκλιο εφαρμογής με αρ. πρωτ. 95213 / 05-10-2022:

α) έχουν παρέλθει, κατά το χρόνο παράδοσης των αγαθών, δώδεκα (12) μήνες τουλάχιστον από την καταληκτική ημερομηνία υποβολής των προσφορών, που καθορίζεται στα αρχικά έγγραφα της σύμβασης,

β) Η σύμβαση που συνάπτεται έχει διάρκεια μεγαλύτερη των δώδεκα (12) μηνών,

γ) ο δείκτης τιμών καταναλωτή (ΔTK), της συγκεκριμένης κατηγορίας, είναι μικρότερος από μείον τρία τοις εκατό (-3%) και μεγαλύτερος από τρία τοις εκατό (3%),

δ) η αναθέτουσα αρχή διαθέτει τις απαραίτητες πιστώσεις για την εφαρμογή της αναπροσαρμογής της τιμής.

Οι ως άνω αναπροσαρμογές λαμβάνουν χώρα εφόσον η αναθέτουσα αρχή διαθέτει επαρκείς πιστώσεις. Για την εφαρμογή της αναπροσαρμογής δεν απαιτείται η τροποποίηση της σύμβασης αφού η αναπροσαρμογή, προβλέπεται υποχρεωτικά από τις οικείες νομοθετικές διατάξεις και συνεπώς δεσμεύει και τα δύο μέρη. Αν δεν υπάρχουν στην αναθέτουσα αρχή διαθέσιμες πιστώσεις, στο πλαίσιο της τήρησης των αρχών του διοικητικού δικαίου και της εφαρμογής τους υπέρ του διοικούμενου, η αναθέτουσα αρχή μπορεί να εφαρμόσει αναλόγως τη ρήτρα αναπροσαρμογής, με αναπροσαρμογή (αύξηση) των τιμών της παρεχόμενης υπηρεσίας και με παράλληλη και ανάλογη μείωση της διάρκειας της σύμβασης ή του όγκου των παρεχόμενων υπηρεσιών προκειμένου να είναι επαρκείς οι ήδη διατιθέμενες πιστώσεις που προκύπτουν από την υφιστάμενη νομική δέσμευση, εφόσον συναινεί και ο ανάδοχος ή εφόσον έχει ρητά προβλεφθεί στα έγγραφα της σύμβασης ως όρος η δυνατότητα αυτή. Προφανώς, στην

περίπτωση αυτή απαιτείται τροποποίηση της σύμβασης στο πλαίσιο του άρθρου 132 του ν. 4412/2016.

Όλα τα παραπάνω ακολουθούν τις τροποποιήσεις, αλλαγές , ανανεώσεις κλπ των εγκυκλίων-νόμων κλπ όπου εμπίπτουν.

6.ΧΡΟΝΟΣ ΠΑΡΑΔΟΣΗΣ-ΠΑΡΑΛΑΒΗ ΕΙΔΩΝ

Η διάρκεια της προμήθειας θα είναι τα 2 έτη (24 μήνες) .Η παραλαβή όλων των ειδών θα γίνεται τμηματικά σε όλη τη διάρκεια της σύμβασης και ανάλογα με τις ανάγκες της κάθε Διεύθυνσης. Η αντίστοιχη Διεύθυνση παραλαβής της προμήθειας θα ανακοινώνει εγγράφως ή μέσω ηλεκτρονικού ταχυδρομείου στον ανάδοχο του αντίστοιχου είδους τις απαιτούμενες ποσότητες ανά είδος και ο ανάδοχος θα πρέπει να παραδίδει τα είδη εντός πέντε (5) εργάσιμων ημερών. Για τις παραγγελίες των ειδών η αντίστοιχη Διεύθυνση παραλαβής θα πρέπει να λαμβάνει υπόψη:

- τις τρέχουσες αλλά και τις μελλοντικές ανάγκες της υπηρεσίας,
- τις ικανότητες αποθήκευσης του Δήμου,
- τις διαθέσιμες πιστώσεις της υπηρεσίας,
- τις κατά το δυνατό λιγότερες μετακινήσεις – παραδόσεις του κάθε αναδόχου. Σ αυτή την περίπτωση, (με σκοπό τις λιγότερες μετακινήσεις-παραδόσεις) ο ανάδοχος έχει τη δυνατότητα να αιτηθεί τροποποίηση της έγγραφης ή μέσω ηλεκτρονικού ταχυδρομείου παραγγελίας και η αντίστοιχη Διεύθυνση παραλαβής είναι υποχρεωμένη να τη δεχτεί ή να την απορρίψει με έγγραφη αιτιολόγηση εντός δύο (2) εργάσιμων ημερών.

Θεσσαλονίκη 24/05/2024

ΣΥΝΤΑΞΗ

ΕΛΕΓΧΟΣ

ΘΕΩΡΗΣΗ

Ο αναπληρωτής Προϊστάμενος του
Τμήματος Μελετών

Ο αναπληρωτής Προϊστάμενος
της Διεύθυνσης Ανακύκλωσης και
Ανάπτυξης Συστημάτων Κυκλικής
Οικονομίας

Κερμανίδου Ναταλία
Μηχανολόγος Μηχανικός
Τ.Ε.

Κοσμάς Μηνάδης
Ηλεκτρολόγος Μηχανικός ΠΕ

Νικόλαος Χατζηγιάννου
ΠΕ Ηλ/γων Μηχανικών



ΕΛΛΗΝΙΚΗ ΔΗΜΟΚΡΑΤΙΑ
 ΝΟΜΟΣ ΘΕΣΣΑΛΟΝΙΚΗΣ
 ΔΗΜΟΣ ΘΕΣΣΑΛΟΝΙΚΗΣ
 ΓΕΝΙΚΗ ΔΙΕΥΘΥΝΣΗ
 ΔΙΕΥΘΥΝΣΗ ΑΝΑΚΥΚΛΩΣΗΣ ΚΑΙ ΑΝΑΠΤΥΞΗΣ ΣΥΣΤΗΜΑΤΩΝ
 ΚΥΚΛΙΚΗΣ ΟΙΚΟΝΟΜΙΑΣ
 ΤΜΗΜΑ ΜΕΛΕΤΩΝ
 Πληροφορίες : Ν.Κερμανίδου

Αρ. Μελέτης: 01/2023

«Προμήθεια ειδών καθαριότητας και υγιεινής για τις ανάγκες του Δήμου Θεσσαλονίκης και των νομικών προσώπων»

π.δ.: 1.149.586,32 € με τον ΦΠΑ 24% και 6%

Τηλ: 2313318860

e-mail: n.kermanidou@thessaloniki.gr

ΕΝΔΕΙΚΤΙΚΟΣ ΠΡΟΥΠΟΛΟΓΙΣΜΟΣ

ΕΙΔΗ ΜΕ ΦΠΑ 24%

α/α	Είδος - τεχνική περιγραφή	Συσκευασία – επιπλέον τεχνικά στοιχεία	CPV 2008	Δικαιολογητικά	Μονάδα Μέτρησης	Ενδεικτική Τιμή(€)	Ποσότητα	ΣΥΝΟΛΟ (€)	ΦΠΑ (€)	ΓΕΝΙΚΟ ΣΥΝΟΛΟ (€)
1	Αλάτι ειδικό για πλυντήρια πιάτων, καθαρότητας τουλάχιστον 99%, σε κόκκους που διαλύονται εύκολα.	Αφορά τιμή kg, ανάλογα με τη μάζα της συσκευασίας θα παραδοθούν αντίστοιχες ποσότητες	39830000-9	-	kg	0,90	150	135,00 €	32,40 €	167,40 €

2	Αλουμινόχαρτο για τρόφιμα, συσκευασία των 30 μέτρων, πλάτος 30cm+-2cm	-	39220000-0	-	τεμ.	3,50	755	2.642,50 €	634,20 €	3.276,70 €
3	Ανταλλακτικό επαγγελματικής σφουγγαρίστρας >=400γρ., νηματική, να μην αφήνει χνούδια κατά την χρήση, κατάλληλη για κεφαλή επαγγελματικής σφουγγαρίστρας πλάτους 15cm περίπου, χρώματος οποιοδήποτε εκτός λευκού.	-	39220000-0	-	τεμ.	2,05	2.241	4.594,05 €	1.102,57 €	5.696,62 €
4	Ανταλλακτικό οικιακής σφουγγαρίστρας >=190gr κατασκευασμένη από λωρίδες μικροϊνών (όχι νήμα), να μην αφήνει χνούδια κατά την χρήση, χρώματος οποιοδήποτε εκτός λευκού, φαρδύ (ελληνικό) σπείρωμα.	-	39220000-0	-	σετ.	2,00	2.241	4.482,00 €	1.075,68 €	5.557,68 €
5	Ανταλλακτικό παρκετέζας 40cm	-	39220000-0	-	τεμ.	3,00	158	474,00 €	113,76 €	587,76 €
6	Αντικολλητικό χαρτί ψησίματος (λαδόκολλα), ρολό πλάτος 32 έως 40cm, μήκος 10m, εντός	-	39220000-0	-	τεμ.	1,75	54	94,50 €	22,68 €	117,18 €

	συσκευασίας με «μηχανισμό» για εύκολο κόψιμο									
7	Αντικολλητικό χαρτί ψησίματος (λαδόκολλα), ρολό πλάτος 38cm, μήκος 50m, εντός συσκευασίας με «μηχανισμό» για εύκολο κόψιμο	-	39220000-0	-	τεμ.	5,00	77	385,00 €	92,40 €	477,40 €
8	Απλώστρα ρούχων πτυσσόμενη 3φυλλη	Κατασκευή από αλουμίνιο , διαστάσεων περίπου 177X57X109cm , με ειδικό σχοινί για το άπλωμα	39220000-0		τεμ.	15,00	50	750,00 €	180,00 €	930,00 €
9	Απιονισμένο νερό	4L	39220000-0	-	τεμ.	0,95	1.814	1.723,30 €	413,59 €	2.136,89 €
10	Απορρυπαντικό επαγγελματικού πλυντηρίου πιάτων σε σκόνη (Μεγάλη συσκευασία)	Αφορά τιμή kg, ανάλογα με τη μάζα της συσκευασίας θα παραδοθούν αντίστοιχες ποσότητες	39830000-9	B	kg	2,00	300	600,00 €	144,00 €	744,00 €
11	Απορρυπαντικό επαγγελματικού πλυντηρίου πιάτων υγρό (Μεγάλη συσκευασία)	Αφορά L σε συσκευασία 4 ή 5 L	39830000-9	B	L	4,00	1.110	4.440,00 €	1.065,60 €	5.505,60 €

12	Απορρυπαντικό πλυντηρίου πιάτων υγρό (Συσκευασία 1L)	Συσκευασία 1L	39830000-9	B	τεμ.	2,00	280	560,00 €	134,40 €	694,40 €
13	Απορρυπαντικό πλυντηρίου ρούχων σε σκόνη (Μεγάλη συσκευασία)	Αφορά kg σε συσκευασία 10kg έως 20kg	39830000-9	B	kg	1,35	5.975	8.066,25 €	1.935,90 €	10.002,15 €
14	Υποσέντονα ακράτειας μιας χρήσης, διαστάσεων 60x90cm	-	33700000-7	-	τεμ.	0,25	1.650	412,50 €	99,00 €	511,50 €
15	Απορρυπαντικό υγρό πιάτων συμπυκνωμένο, για πλύσιμο στο χέρι (Μεγάλη συσκευασία)	Συσκευασία 4 ή 5L	39830000-9	B	L	0,80	6.932	5.545,60 €	1.330,94 €	6.876,54 €
16	Απορρυπαντικό υγρό πιάτων συμπυκνωμένο, για πλύσιμο στο χέρι (Μικρή συσκευασία)	Συσκευασία 1L	39830000-9	B	τεμ.	1,15	1.020	1.173,00 €	281,52 €	1.454,52 €
17	Αποσκληρυντικό επαγγελματικού πλυντηρίου ρούχων	Συσκευασία 950gr	39830000-9	B	τεμ.	2,40	75	180,00 €	43,20 €	223,20 €
18	Αποσμητικό χώρου άρωμα, σπρέι 240 έως 300ml	-	39220000-0	-	τεμ.	1,80	1.011	1.819,80 €	436,75 €	2.256,55 €
19	Αποφρακτικό σωληνώσεων σε σκόνη, χρήση με ζεστό νερό	Συσκευασία 100gr	39830000-9	B	τεμ.	0,80	1.293	1.034,40 €	248,26 €	1.282,66 €
20	Αφαλατικό υγρό επαγγελματικού πλυντηρίου πιάτων	Συσκευασία 5L	39830000-9	B	τεμ.	9,50	190	1.805,00 €	433,20 €	2.238,20 €
21	Αφρός ξυρίσματος	Συσκευασία 300 ml	33700000-7	Γ	τεμ.	1,26	480	604,80 €	145,15 €	749,95 €

22	Γάντια κουζίνας λατεξ, με μακριά περιχειρίδα, κίτρινα, μέγεθος μεγάλο (large)	Ζεύγη	39220000-0	-	σετ.	0,65	2.754	1.790,10 €	429,62 €	2.219,72 €
23	Διανεμητής ρολού υγείας, επαγγελματικός για ρολό μάζας 450 έως 500 gr, επιτοίχιος	-	39220000-0	-	τεμ.	9,00	44	396,00 €	95,04 €	491,04 €
24	Κάδος απορριμμάτων ανοξείδωτος με καπάκι και πεντάλ, χωρητικότητας 30L, ενδεικτικές διαστάσεις 54x27cm (ύψος x διάμετρος)	-	39220000-0	-	τεμ.	27,50	241	6.627,50 €	1.590,60 €	8.218,10 €
25	Κάδος απορριμμάτων ανοξείδωτος με καπάκι, εσωτερικό κάδο και πεντάλ, χωρητικότητας 80L +5L	-	39220000-0	-	τεμ.	125,00	79	9.875,00 €	2.370,00 €	12.245,00 €
26	Κάδος απορριμμάτων γραφείου μεταλλικό διάτρητο, μαύρο, χωρητικότητας 9L +- 1L	-	39220000-0	-	τεμ.	6,50	237	1.540,50 €	369,72 €	1.910,22 €
27	Κάδος απορριμμάτων γραφείου πλαστικός, διαστάσεων περίπου 24x24cm	-	39220000-0	-	τεμ.	2,00	767	1.534,00 €	368,16 €	1.902,16 €
28	Κάδος απορριμμάτων πλαστικός, με αιωρούμενο καπάκι χωρητικότητας 25L +-2L	-	39220000-0	-	τεμ.	11,00	36	396,00 €	95,04 €	491,04 €

29	Κάδος απορριμμάτων πλαστικός, με αιωρούμενο καπάκι χωρητικότητας 80L +-5L	-	39220000-0	-	τεμ.	21,50	15	322,50 €	77,40 €	399,90 €
30	Κάδος απορριμμάτων τουαλέτας πλαστικός, χωρητικότητας 12L+-2L	-	39220000-0	-	τεμ.	8,00	576	4.608,00 €	1.105,92 €	5.713,92 €
31	Καθαριστήρας δαπέδου ρακλέτα, με αφρώδες λάστιχο-καουτσούκ, σχεδιασμένο με τέτοιο τρόπο που επιτρέπει την αποστράγγιση και απομάκρυνση νερού και βρωμιάς, πλάτος 55 με 60cm, με κοντάρι αλουμινίου ή χρωμίου μήκους >=125cm και διαμέτρου >=24mm	-	39220000-0	-	τεμ.	8,00	17	136,00 €	32,64 €	168,64 €
32	Καθαριστική κρέμα επιφανειών με άρωμα	Συσκευασία 500ml	39830000-9	B	τεμ.	1,10	1.635	1.798,50 €	431,64 €	2.230,14 €
33	Καθαριστικό συνθημάτων από μελάνι, μαρκαδόρο και στυλό κλπ	Αφορά L σε συσκευασία 0,4 έως 1L	39830000-9	B	L	5,00	243	1.215,00 €	291,60 €	1.506,60 €
34	Καθαριστικό υγρό αφαιρετικό αλάτων	Συσκευασία 4L	39830000-9	B	τεμ.	4,00	1.756	7.024,00 €	1.685,76 €	8.709,76 €
35	Καθαριστικό υγρό για λίπη-λάδια με ψεκαστήρα, χρήση σε	Συσκευασία 750ml	39830000-9	B	τεμ.	2,10	175	367,50 €	88,20 €	455,70 €

	κουζίνες κλπ									
36	Κεφαλή επαγγελματικής σφουγγαρίστρας (πλάτος 15cm περίπου), μαζί με κοντάρι αλουμινίου ή χρωμίου μήκους >= 125cm και διαμέτρου >= 24mm	-	39220000-0	-	σετ.	2,27	1.070	2.428,90 €	582,94 €	3.011,84 €
37	Κοντάρι σκούπας μεταλλικό μήκους >=125cm με φαρδύ (ελληνικό) σπείρωμα	-	39220000-0	-	τεμ.	0,60	1.669	1.001,40 €	240,34 €	1.241,74 €
38	Κουβάς 25L με χερούλι για επαγγελματική βάση καροτσιού σφουγγαρίσματος	-	39220000-0	-	τεμ.	5,25	479	2.514,75 €	603,54 €	3.118,29 €
39	Κουτάλι φαγητού μίας χρήσης, από ξύλο, βιοδιασπώμενο και κομποστοποιήσιμο, κατάλληλο για επαφή με τρόφιμα, μήκος περίπου 16cm	-	39220000-0	-	τεμ.	0,08	19.545	1.563,60 €	375,26 €	1.938,86 €
40	Λαμπρυντικό - στεγνωτικό επαγγελματικού πλυντηρίου πιάτων υγρό	Συσκευασία 5L	39830000-9	B	τεμ.	8,60	435	3.741,00 €	897,84 €	4.638,84 €
41	Λάστιχο ποτίσματος, ασύστροφο, τριών στρώσεων τουλάχιστον, με αντοχή στην UV	-	39220000-0	-	μέτρα	0,70	1.266	886,20 €	212,69 €	1.098,89 €

	ακτινοβολία, διάσταση 1/2"									
42	Λάστιχο ποτίσματος, ασύστροφο, τριών στρώσεων τουλάχιστον, με αντοχή στην UV ακτινοβολία, διάσταση 3/4"	-	39220000-0	-	μέτρα	1,19	1.157	1.376,83 €	330,44 €	1.707,27 €
43	Λεκάνη τροφίμων στρογγυλή περίπου 10 λίτρων, θα φέρει σήμα καταλληλότητας για τρόφιμα.	Διαστάσεις Φ35cm x 18cm (διάμετρος x ύψος) +-2cm	39220000-0	-	τεμ.	2,80	11	30,80 €	7,39 €	38,19 €
44	Λεκάνη τροφίμων στρογγυλή περίπου 16 λίτρων, θα φέρει σήμα καταλληλότητας για τρόφιμα.	Διαστάσεις Φ40cm x 20cm (διάμετρος x ύψος) +-2cm	39220000-0	-	τεμ.	3,50	10	35,00 €	8,40 €	43,40 €
45	Λεκάνη τροφίμων στρογγυλή περίπου 20 λίτρων, θα φέρει σήμα καταλληλότητας για τρόφιμα.	Διαστάσεις Φ45cm x 21cm (διάμετρος x ύψος) +-2cm	39220000-0	-	τεμ.	4,50	10	45,00 €	10,80 €	55,80 €
46	Μαλακτικό πλυντηρίου ρούχων	Συσκευασία 4L	39830000-9	B	τεμ.	4,50	505	2.272,50 €	545,40 €	2.817,90 €

47	Μεμβράνη για τρόφιμα σε ρολό με εύκολο κόψιμο, συσκευασία των 30 μέτρων, πλάτος 30cm+-2cm	-	39220000-0	-	τεμ.	1,75	365	638,75 €	153,30 €	792,05 €
48	Μεμβράνη τροφίμων επαγγελματική διαφανής, διαστάσεων 40 έως 43cm και μήκους 200m	-	39220000-0	-	τεμ.	5,00	850	4.250,00 €	1.020,00 €	5.270,00 €
49	Μωρομάντηλα	Υποαλλεργικό προϊόν, με ουδέτερο PH, χωρίς οινόπνευμα και παραβένια για να μην προκαλεί ερεθισμούς - Συσκευασία των 72 τεμαχίων	33700000-7	-	συσκευασίες	0,70	9.751	6.825,70 €	1.638,17 €	8.463,87 €
50	Ξαραχνιάστρα με πτυσσόμενη κοντάρι αλουμινίου έως 6 m	-	39220000-0	-	σετ.	26,90	227	6.106,30 €	1.465,51 €	7.571,81 €
51	Ξεσκονόπανα "φτερό" τύπου "Swiffer" με χειρολαβή και 5 ανταλλακτικά ανά συσκευασία	Συσκευασία	39220000-0	-	συσκευασίες	2,25	190	427,50 €	102,60 €	530,10 €
52	Ξυραφάκια μιας χρήσεως, διτλής λεπίδας		39220000-1		τεμ.	0,95	8.450	8.027,50 €	1.926,60 €	9.954,10 €

53	Οινόπνευμα καθαρό, 95 βαθμών	Συσκευασία 200ml	33700000-7	Γ	τεμ.	10,75	405	4.353,75 €	1.044,90 €	5.398,65 €
54	Οινόπνευμα φωτιστικό μπλε 93 βαθμών	Συσκευασία 430ml +/-10ml	33700000-7	Γ	τεμ.	1,20	4.147	4.976,40 €	1.194,34 €	6.170,74 €
55	Πάνες ακράτειας ενηλίκων, μιας χρήσης, μεσαίο μέγεθος	-	33700000-7	-	τεμ.	1,76	840	1.478,40 €	354,82 €	1.833,22 €
56	Πάνες (ανοιχτές) μιας χρήσης για βρέφη, μέγεθος Νο2	-	33700000-7	-	τεμ.	0,18	5.000	900,00 €	216,00 €	1.116,00 €
57	Πάνες (ανοιχτές) μιας χρήσης για βρέφη, μέγεθος Νο3	-	33700000-7	-	τεμ.	0,20	31.500	6.300,00 €	1.512,00 €	7.812,00 €
58	Πάνες (ανοιχτές) μιας χρήσης για βρέφη, μέγεθος Νο4	-	33700000-7	-	τεμ.	0,23	41.500	9.545,00 €	2.290,80 €	11.835,80 €
59	Πάνες (ανοιχτές) μιας χρήσης για βρέφη, μέγεθος Νο5	-	33700000-7	-	τεμ.	0,26	41.200	10.712,00 €	2.570,88 €	13.282,88 €
60	Πάνες (ανοιχτές) μιας χρήσης για βρέφη, μέγεθος Νο6	-	33700000-7	-	τεμ.	0,30	46.050	13.815,00 €	3.315,60 €	17.130,60 €
61	Παρκετέζα με κρόσια και βάση με ειδική περιστρεφόμενη κεφαλή, μεταλλικό τελάρο, πλάτος 40cm και κοντάρι αλουμινίου ή χρωμίου μήκους >=125cm	-	39220000-0	-	σετ.	7,50	216	1.620,00 €	388,80 €	2.008,80 €

62	Πιάτο φαγητού μίας χρήσης, από χαρτί ή άλλο βιοδιασπώμενο υλικό, λευκό, στρογγυλό περίπου Φ23cm	Συσκευασία 50 τεμαχίων	39220000-0	-	συσκευασίες	4,55	477	2.170,35 €	520,88 €	2.691,23 €
63	Πιγκάλ μπάνιου πλαστικό κλειστού τύπου.	-	39220000-0	-	τεμ.	1,47	1.001	1.471,47 €	353,15 €	1.824,62 €
64	Πινακίδα κίτρινη πλαστική πτυσσόμενη τύπου λάμδα, με επισήμανση CAUTION WET FLOOR = ΠΡΟΣΟΧΗ ΟΛΙΣΘΗΡΟ ΔΑΠΕΔΟ. (Ελάχιστες διαστάσεις : (Υ)62cm x (Μήκος στην βάση)30cm - (Μήκος στην λαβή) 21cm)	-	39220000-0	-	τεμ.	9,00	173	1.557,00 €	373,68 €	1.930,68 €
65	Πιρούνι φαγητού μίας χρήσης, από ξύλο, βιοδιασπώμενο και κομποστοποιήσιμο, κατάλληλο για επαφή με τρόφιμα, μήκος περίπου 16cm	-	39220000-0	-	τεμ.	0,07	6.110	427,70 €	102,65 €	530,35 €
66	Ποδονάρια μιας χρήσεως με λάστιχο περιμετρικά μεγάλης αντοχής, κατάλληλα για όλα τα μεγέθη υποδημάτων	Συσκευασία των 100τεμ	39220000-0	-	συσκευασίες	2,75	370	1.017,50 €	244,20 €	1.261,70 €
67	Ποτήρια χαρτίνα μίας χρήσης, για ζεστά ή	Συσκευασία 50 τεμαχίων	39220000-0	-	συσκευασίες	2,00	2.480	4.960,00 €	1.190,40 €	6.150,40 €

	κρύα υγρά, χωρητικότητας 12 oz									
68	Πρέσσα στυψίματος για επαγγελματική βάση καροτσιού σφουγγαρίσματος	-	39220000-0	-	τεμ.	17,50	549	9.607,50 €	2.305,80 €	11.913,30 €
69	Ρόμπες επισκεπτών non-woven λευκή 18gr (one size), μιας χρήσης	Συσκευασία των 100τεμ	39220000-0	-	συσκευασίες	14,00	3	42,00 €	10,08 €	52,08 €
70	Σακούλες για ηλεκτρική σκούπα karcher NT 25/1 professional	-	39220000-0	-	τεμ.	2,50	162	405,00 €	97,20 €	502,20 €
71	Σακούλες για ηλεκτρική σκούπα, κωδικός F1003 χωρητικότητα 20lt, στοιχεία ηλεκτρικής σκούπας: κατασκευαστής ELSEA, MODEL: WHITE, CODE: WDP100	Συσκευασία 10 τεμ.	39220000-0	-	συσκευασίες	15,00	50	750,00 €	180,00 €	930,00 €
72	Σαμπουάν σε φιάλη 50 ml		33700000-7	Γ	τεμ.	1,50	14.400	21.600,00 €	5.184,00 €	26.784,00 €
73	Σαμπουάν σε φιάλη 300 ml ενηλίκων		33700000-7	Γ	τεμ.	3,20	100	320,00 €	76,80 €	396,80 €
74	Σαμπουάν σε φιάλη 300 ml παιδικό		33700000-7	Γ	τεμ.	3,20	100	320,00 €	76,80 €	396,80 €

75	Σερβιέτες κλασικές, μεσαίο μέγεθος	-	33700000-7	-	τεμ.	0,12	5.820	698,40 €	167,62 €	866,02 €
76	Σετ καθαρισμού υαλοπινάκων ενιαίο που περιλαμβάνει: πτυσσόμενο κοντάρι έως 90cm περίπου, σφουγγάρι και υαλοκαθαριστήρα καουτσούκ πλάτους ≥20cm	-	39220000-0	-	σετ.	6,50	376	2.444,00 €	586,56 €	3.030,56 €
77	Σετ καθαρισμού υαλοπινάκων ενιαίο που περιλαμβάνει: πτυσσόμενο κοντάρι μήκους 9μ περίπου, σφουγγάρι και υαλοκαθαριστήρα καουτσούκ πλάτους ≥35cm	-	39220000-0	-	σετ.	26,50	11	291,50 €	69,96 €	361,46 €
78	Σέτ οδοντόβουρτσα - οδοντόκρεμα (ξενοδοχείου ατομικά)		39220000-0		σετ.	0,80	8.200	6.560,00 €	1.574,40 €	8.134,40 €
79	Σετ σφουγγαρίσματος επαγγελματικό διπλό πλήρες (βάση καροτσιού με μεταλλικό σκελετό, 4 τροχούς και λαβή για την μετακίνησή του, δύο κουβάδες 25L, πρέσσα στυψίματος και λαβή προώθησης)	-	39220000-0	-	σετ.	55,00	253	13.915,00 €	3.339,60 €	17.254,60 €

80	Σετ σφουγγαρίσματος επαγγελματικό μονό πλήρες (βάση καροτσιού με μεταλλικό σκελετό, 4 τροχούς και λαβή για την μετακίνησή του, κουβάς 25L με χερούλι, πρέσσα στυψίματος)	-	39220000-0	-	σετ.	47,50	191	9.072,50 €	2.177,40 €	11.249,90 €
81	Σιαγώνες πλαστικές πρέσσας	Σιαγώνες πρέσσας σφουγγαρίσματος GLASS	39220000-0	-	τεμ.	2,00	8	16,00 €	3,84 €	19,84 €
82	Σιδερόπανο με λάστιχο 250gr/m2, διαστάσεων περίπου 140cmx50cm	-	39220000-0	-	τεμ.	4,25	13	55,25 €	13,26 €	68,51 €
83	Σκόνη γενικού καθαρισμού, χρήση για μπάνια, κουζίνες, μάρμαρα κλπ	Συσκευασία 500gr	39830000-9	B	συσκευασίες	1,15	55	63,25 €	15,18 €	78,43 €
84	Σκούπα βεντάλια με πυκνή τρίχα από συνθετικό υλικό και φαρδύ -ελληνικό σπείρωμα και μεταλλικό κοντάρι >=125cm	-	39220000-0	-	σετ.	1,75	1.052	1.841,00 €	441,84 €	2.282,84 €
85	Σκούπα βεντάλια με πυκνή τρίχα και φαρδύ -ελληνικό σπείρωμα	-	39220000-0	-	τεμ.	1,05	668	701,40 €	168,34 €	869,74 €
86	Σκούπα οικιακή (χωρίς κοντάρι), κανονικού μεγέθους περίπου 25+-	-	39220000-0	-	τεμ.	1,05	1.832	1.923,60 €	461,66 €	2.385,26 €

	2cm πλάτος, πυκνή τρίχα από συνθετικό υλικό (φαρδύ -ελληνικό σπείρωμα)									
87	Σκουφάκι non-woven, με περιμετρικό λάστιχο, πλήρης κάλυψη της κεφαλής, ένα μέγεθος	Συσκευασία των 100τεμ	39220000-0	-	συσκευασίες	3,75	29	108,75 €	26,10 €	134,85 €
88	Σόδα πλυντηρίου για οικιακή χρήση (ανθρακικό νάτριο)	Συσκευασία των 500gr	39830000-9	-	τεμ.	1,40	160	224,00 €	53,76 €	277,76 €
89	Σπογγοπετσέτα καθαρισμού πολλαπλών χρήσεων, με διάτρηση ώστε να κόβετε χωρίς ψαλίδι ανά 30 με 40 cm περίπου. Υψηλή απορροφητικότητα, χωρίς να αφήνει χνούδι.	Συσκευασία ρολό μήκους 14m, πλάτος 32cm+- 2cm	39220000-0	-	τεμ.	5,50	1.248	6.864,00 €	1.647,36 €	8.511,36 €
90	Συμπυκνωμένο υγρό αποσμητικό χώρου, με ψεκαστήρα	Συσκευασία 500ml	39830000-9	B	συσκευασίες	1,75	6	10,50 €	2,52 €	13,02 €
91	Σύρμα ανοξειδωτο για σκεύη κουζίνας 40gr (όχι γαλβανιζέ)	-	39220000-0	-	τεμ.	0,45	1.307	588,15 €	141,16 €	729,31 €
92	Σφουγγάρι μπάνιου διπλής όψης ορθογώνιο, διαστάσεων (+-2cm) 9x15x4	-	39220000-0	-	τεμ.	0,25	420	105,00 €	25,20 €	130,20 €

93	Σφουγγάρι πιάτων δύο όψεων (σπόγγος και σύρμα), αντιβακτηριδιακό, διαστάσεων τουλάχιστον 7x14x3cm (ΠxΜxΥ)	-	39220000-0	-	τεμ.	0,21	5.444	1.143,24 €	274,38 €	1.417,62 €
94	Υγρό ή σκόνη αφαλάτωσης κατάλληλο για μηχανές καφέ	Συσκευασία των 500ml ή 500gr	39830000-9	B	τεμ.	7,50	2	15,00 €	3,60 €	18,60 €
95	Υγρό γενικού καθαρισμού	Συσκευασία 4L	39830000-9	B	τεμ.	1,90	9.990	18.981,00 €	4.555,44 €	23.536,44 €
96	Υγρό καθαρισμού αλάτων με ψεκαστήρα	Συσκευασία 750ml	39830000-9	B	τεμ.	1,20	2.796	3.355,20 €	805,25 €	4.160,45 €
97	Υγρό καθαρισμού λεκάνης WC παχύρευστο με στόμιο υπό γωνία. Κατάλληλο για επιφάνειες εμαγιέ και πορσελάνης.	Συσκευασία 750ml	39830000-9	B	τεμ.	0,85	4.226	3.592,10 €	862,10 €	4.454,20 €
98	Υγρό καθαρισμού υαλοπινάκων	Συσκευασία 4L	39830000-9	B	τεμ.	2,90	2.226	6.455,40 €	1.549,30 €	8.004,70 €
99	Υγρό καθαρισμού υαλοπινάκων με ψεκαστήρα	Συσκευασία 750ml	39830000-9	B	τεμ.	1,25	4.186	5.232,50 €	1.255,80 €	6.488,30 €
100	Υγρό πολυκαθαριστικό με αποσμητική δράση. Χρησιμοποιείται αραιωμένο ή μη και αρκεί ελάχιστη	Αφορά L σε συσκευασία 0,75 έως 2L	39830000-9	B	L	2,20	1.602	3.524,40 €	845,86 €	4.370,26 €

	ποσότητα ώστε να εξαφανίσει κάθε δυσσομία, αφήνοντας στο χώρο ένα ευωδιαστό άρωμα.									
101	Υδατικό διάλυμα υδροχλωρικού οξέως 5% έως 10%, καθαριστικό WC	Συσκευασία 450ml +-20ml	33700000-7	B	τεμ.	0,34	4.326	1.470,84 €	353,00 €	1.823,84 €
102	Υποσέντονα ακράτειας μιας χρήσης, διαστάσεων 180x90cm ή 180x80cm	-	33700000-7	-	τεμ.	0,40	50	20,00 €	4,80 €	24,80 €
103	Φαράσι πλαστικό με λάστιχο και ενσωματωμένο ψηλό κοντάρι και σκούπα	-	39220000-0	-	σετ.	2,10	1.318	2.767,80 €	664,27 €	3.432,07 €
104	Φαράσι συλλογής μικροαπορριμμάτων πλαστικό, χωρητικότητας περίπου 7lt με κοντάρι αλουμινίου μήκους περίπου 80cm	-	39220000-0	-	σετ.	6,17	1.312	8.095,04 €	1.942,81 €	10.037,85 €
105	Φαράσια συλλογής μικροαπορριμμάτων, χωρητικότητας 50lt περίπου	-	39220000-0	-	τεμ.	9,17	5.150	47.225,50 €	11.334,12 €	58.559,62 €
106	Χαρτί κουζίνας επαγγελματικό λευκό γκοφρέ δύο φύλλων	Αφορά τιμή kg, ανάλογα με τη μάζα κάθε ρολού θα παραδοθούν αντίστοιχες	33700000-7	-	kg	2,43	21.180	51.467,40 €	12.352,18 €	63.819,58 €

		ποσότητες								
107	Χαρτί υγείας λευκό γκοφρέ τρίφυλλο	Αφορά τιμή kg, ανάλογα με τη μάζα κάθε ρολού θα παραδοθούν αντίστοιχες ποσότητες	33700000-7	-	kg	2,53 €	49.394	124.966,82 €	29.992,04 €	154.958,86 €
108	Χαρτί υγείας, λευκό 450 έως 500 gr/ρολό, γκοφρέ δίφυλλο, για επαγγελματικό μηχανισμό	Συσκευασία 12 ρολών	33700000-7	-	συσκευασίες	14,00	5.300	74.200,00 €	17.808,00 €	92.008,00 €
109	Χάρτινο τραπεζομάντιλο διαστάσεων 100 έως 110 cm x 130cm με νάιλον επίστρωση	Συσκευασία 150 τεμαχίων	33700000-7	-	συσκευασίες	15,00	149	2.235,00 €	536,40 €	2.771,40 €
110	Χαρτοπετσέτες λευκές διαστάσεων (+-2cm): 30cm x 30 cm	Συσκευασία πακέτο των 50 έως 60 τμ	33700000-7	-	πακέτα	0,43	6.115	2.629,45 €	631,07 €	3.260,52 €
111	Χειροπετσέτες ZIK ZAK λευκές, μονόφυλλες γκοφρέ, μάζα πακέτου 200 τεμ, 240gr+- 10%	Συσκευασία κιβώτιο που περιλαμβάνει 20 πακέτα των 200τεμ, σύνολο 4.000 τεμ στο κιβώτιο	33700000-7	-	Κιβώτια	12,00	3.291	39.492,00 €	9.478,08 €	48.970,08 €

112	Σκούπα χόρτου με κοντάρι, βάρους ≥ 750 gr., συνολικού μήκους ≥ 150 cm , επιφάνεια σαρώσεως ≥ 30 cm	Το κοντάρι να εισέρχεται εντός της σκούπας περίπου 10 cm	39224100-9	-	τεμ.	5,00	10.575	52.875,00 €	12.690,00 €	65.565,00 €
							Γενικό σύνολο			886.474,87 €

ΕΙΔΗ ΜΕ ΦΠΑ 6%

α/α	Είδος - τεχνική περιγραφή	Συσκευασία – επιπλέον τεχνικά στοιχεία	CPV 2008	Δικαιολογητικά	Μονάδα Μέτρησης	Ενδεικτική Τιμή (€)	Ποσότητα	Σύνολο (€)	ΦΠΑ (€)	ΓΕΝΙΚΟ ΣΥΝΟΛΟ (€)
113	Απολυμαντικό καθαρισμού επιφανειών, με ψεκαστήρα	Συσκευασία 1L	39830000-9	A	τεμ.	3,75	8.069	30.258,75 €	1.815,53 €	32.074,28 €
114	Απολυμαντικό & καθαριστικό δαπέδων	ΣΥΣΚΕΥΑΣΙΑ 4L	39830000-9	A	τεμ.	8,00	698	5.584,00 €	335,04 €	5.919,04 €
115	Απολυμαντικό επιφανειών κουζίνας, κατάλληλο για επαφή με πάγκους τροφίμων (χρήση με ξέβγαλμα)	Αφορά L σε συσκευασία 4 ή 5 L	39830000-9	A	L	4,86	667	3.241,62 €	194,50 €	3.436,12 €
116	Γάντια νιτριλίου μιας χρήσης, χωρίς πούδρα. Μέγεθος μέτριο (Medium),	Συσκευασία των 100 τεμαχίων	39220000-0	-	συσκευασίες	8,75	6.089	53.278,75 €	3.196,73 €	56.475,48 €

	μεγάλο (Large) και πολύ μεγάλο (XL). Πρότυπα: EN-374-1 (type A), EN-374-5, AQL 1.5									
117	Απολυμαντικό χεριών για την αντισηψία, σε μορφή γέλης (500ml)	Συσκευασία 500ml	33700000-7	Όπως ζητούνται στην τεχνική περιγραφή της μελέτης	τεμ.	1,64	12.582	20.634,48 €	1.238,07 €	21.872,55 €
118	Απολυμαντικό χεριών για την αντισηψία, σε μορφή γέλης. (4L)	Συσκευασία 4L	33700000-7	Όπως ζητούνται στην τεχνική περιγραφή της μελέτης	τεμ.	8,65	4.821	41.701,65 €	2.502,10 €	44.203,75 €
119	Μάσκα προσώπου μιας χρήσης, σύμφωνα με το EN 14683	Συσκευασία 50 τεμ	39220000-0	-	συσκευασίες	2,75	3.818	10.499,50 €	629,97 €	11.129,47 €
120	Παχύρρευστο χλωροκαθαριστικό, με άρωμα (2L)	Συσκευασία 2L	39830000-9	A ή B	τεμ.	1,70	4.789	8.141,30 €	488,48 €	8.629,78 €
121	Παχύρρευστο χλωροκαθαριστικό, με άρωμα (4L)	Συσκευασία 4L	39830000-9	A ή B	τεμ.	3,00	12.871	38.613,00 €	2.316,78 €	40.929,78 €
122	Υγρό κρεμοσάπυνο καθαριστικό χεριών με αντλία, παχύρρευστο, συμπυκνωμένο, υψηλού αφρισμού, με άρωμα, PH 5 έως 7	Συσκευασία 250ml	33700000-7	Γ	τεμ.	0,85	3.637	3.091,45 €	185,49 €	3.276,94 €
123	Υγρό κρεμοσάπυνο καθαριστικό χεριών,	Συσκευασία 4L	33700000-7	Γ	τεμ.	3,15	5.979	18.833,85 €	1.130,03 €	19.963,88 €

	παχύρευστο, συμπυκνωμένο, υψηλού αφρισμού, με άρωμα, PH 5 έως 7									
124	Διάφανα γάντια μιας χρήσεως (πολυαιθυλενίου, δεν έχουν μεγέθη, είναι one size – φαρδιά)	Συσκευασία 100 τεμ	39220000-0	-	συσκευασία	0,60	1.100	660,00 €	39,60 €	699,60 €
125	Γάντια latex συσκ. 100 τμχ. μεγ. medium & large	Συσκευασία 100 τεμ	39220000-0	-	συσκευασία	4,00	3.420	13.680,00 €	820,80 €	14.500,80 €
								Γενικό σύνολο		263.111,45 €

Θεσσαλονίκη 24/05/2024

ΣΥΝΤΑΞΗ

ΕΛΕΓΧΟΣ

ΘΕΩΡΗΣΗ

Ο αναπληρωτής Προϊστάμενος του Τμήματος Μελετών

Ο αναπληρωτής Προϊστάμενος της Διεύθυνσης Ανακύκλωσης και Ανάπτυξης Συστημάτων Κυκλικής Οικονομίας

Ναταλία Κερμανίδου
Μηχανολόγος Μηχανικός Τ.Ε.Κοσμάς Μηνάδης
Ηλεκτρολόγος Μηχανικός ΠΕΝικόλαος Χατζηγιάννου
ΠΕ Ηλ/γων Μηχανικών

ΠΑΡΑΡΤΗΜΑ ΙΙΙ

Έντυπο Οικονομικής Προσφοράς

ΥΠΟΔΕΙΓΜΑ ΠΡΟΣΦΟΡΑΣ

Επωνυμία προσφέροντος :

Τηλέφωνο:

ΕΙΔΗ ΜΕ ΦΠΑ 24%

α/α	Είδος - τεχνική περιγραφή	Συσκευασία – επιπλέον τεχνικά στοιχεία	CPV 2008	Δικαιολογητικά	Μονάδα Μέτρησης	Τιμή(€)	Ποσότητα	ΣΥΝΟΛΟ (€)	ΦΠΑ (€)	ΓΕΝΙΚΟ ΣΥΝΟΛΟ (€)
1	Αλάτι ειδικό για πλυντήρια πιάτων, καθαρότητας τουλάχιστον 99%, σε κόκκους που διαλύονται εύκολα.	Αφορά τιμή kg, ανάλογα με τη μάζα της συσκευασίας θα παραδοθούν αντίστοιχες ποσότητες	39830000-9	-	kg		150			
2	Αλουμινόχαρτο για τρόφιμα, συσκευασία των 30 μέτρων, πλάτος 30cm+-2cm	-	39220000-0	-	τεμ.		755			
3	Ανταλλακτικό επαγγελματικής σφουγγαρίστρας >=400γρ., νηματική, να μην αφήνει χνούδια κατά την χρήση, κατάλληλη για κεφαλή επαγγελματικής σφουγγαρίστρας πλάτους 15cm περίπου, χρώματος οποιοδήποτε	-	39220000-0	-	τεμ.		2.241			

	εκτός λευκού.								
4	Ανταλλακτικό οικιακής σφουγγαρίστρας >=190gr κατασκευασμένη από λωρίδες μικροϊνών (όχι νήμα), να μην αφήνει χνούδια κατά την χρήση, χρώματος οποιοδήποτε εκτός λευκού, φαρδύ (ελληνικό) σπείρωμα.	-	39220000-0	-	σετ.		2.241		
5	Ανταλλακτικό παρκετέζας 40cm	-	39220000-0	-	τεμ.		158		
6	Αντικολλητικό χαρτί ψησίματος (λαδόκολλα), ρολό πλάτος 32 έως 40cm, μήκος 10m, εντός συσκευασίας με «μηχανισμό» για εύκολο κόψιμο	-	39220000-0	-	τεμ.		54		
7	Αντικολλητικό χαρτί ψησίματος (λαδόκολλα), ρολό πλάτος 38cm, μήκος 50m, εντός συσκευασίας με «μηχανισμό» για	-	39220000-0	-	τεμ.		77		

	εύκολο κόψιμο								
8	Απλώστρα ρούχων πτυσσόμενη 3φυλλη	Κατασκευή από αλουμίνιο , διαστάσεων περίπου 177X57X109cm , με ειδικό σχοινί για το άπλωμα	39220000-0		τεμ.		50		
9	Απιονισμένο νερό	4L	39220000-0	-	τεμ.		1.814		
10	Απορρυπαντικό επαγγελματικού πλυντηρίου πιάτων σε σκόνη (Μεγάλη συσκευασία)	Αφορά τιμή kg, ανάλογα με τη μάζα της συσκευασίας θα παραδοθούν αντίστοιχες ποσότητες	39830000-9	B	kg		300		
11	Απορρυπαντικό επαγγελματικού πλυντηρίου πιάτων υγρό (Μεγάλη συσκευασία)	Αφορά L σε συσκευασία 4 ή 5 L	39830000-9	B	L		1.110		
12	Απορρυπαντικό πλυντηρίου πιάτων υγρό (Συσκευασία 1L)	Συσκευασία 1L	39830000-9	B	τεμ.		280		
13	Απορρυπαντικό πλυντηρίου ρούχων σε σκόνη (Μεγάλη συσκευασία)	Αφορά kg σε συσκευασία 10kg έως 20kg	39830000-9	B	kg		5.975		
14	Υποσέντονα ακράτειας μιας χρήσης, διαστάσεων 60x90cm	-	33700000-7	-	τεμ.		1.650		

15	Απορρυπαντικό υγρό πιάτων συμπτυκνωμένο, για πλύσιμο στο χέρι (Μεγάλη συσκευασία)	Συσκευασία 4 ή 5L	39830000-9	B	L		6.932			
16	Απορρυπαντικό υγρό πιάτων συμπτυκνωμένο, για πλύσιμο στο χέρι (Μικρή συσκευασία)	Συσκευασία 1L	39830000-9	B	τεμ.		1.020			
17	Αποσκληρυντικό επαγγελματικού πλυντηρίου ρούχων	Συσκευασία 950gr	39830000-9	B	τεμ.		75			
18	Αποσμητικό χώρου άρωμα, σπρέι 240 έως 300ml	-	39220000-0	-	τεμ.		1.011			
19	Αποφρακτικό σωληνώσεων σε σκόνη, χρήση με ζεστό νερό	Συσκευασία 100gr	39830000-9	B	τεμ.		1.293			
20	Αφαλατικό υγρό επαγγελματικού πλυντηρίου πιάτων	Συσκευασία 5L	39830000-9	B	τεμ.		190			
21	Αφρός ξυρίσματος	Συσκευασία 300 ml	33700000-7	Γ	τεμ.		480			
22	Γάντια κουζίνας λατεξ, με μακριά περιχειρίδα, κίτρινα, μέγεθος μεγάλο (large)	Ζεύγη	39220000-0	-	σετ.		2.754			
23	Διανεμητής ρολού υγείας, επαγγελματικός για ρολό μάζας 450 έως 500 gr, επιτοίχιος	-	39220000-0	-	τεμ.		44			
24	Κάδος απορριμμάτων ανοξείδωτος με καπάκι και πεντάλ,	-	39220000-0	-	τεμ.		241			

	χωρητικότητα 30L, ενδεικτικές διαστάσεις 54x27cm (ύψος x διάμετρος)								
25	Κάδος απορριμμάτων ανοξείδωτος με καπάκι, εσωτερικό κάδο και πεντάλ, χωρητικότητα 80L +5L	-	39220000- 0	-	τεμ.		79		
26	Κάδος απορριμμάτων γραφείου μεταλλικό διάτρητο, μαύρο, χωρητικότητα 9L +- 1L	-	39220000- 0	-	τεμ.		237		
27	Κάδος απορριμμάτων γραφείου πλαστικός, διαστάσεων περίπου 24x24cm	-	39220000- 0	-	τεμ.		767		
28	Κάδος απορριμμάτων πλαστικός, με αιωρούμενο καπάκι χωρητικότητα 25L +-2L	-	39220000- 0	-	τεμ.		36		
29	Κάδος απορριμμάτων πλαστικός, με αιωρούμενο καπάκι χωρητικότητα 80L +-5L	-	39220000- 0	-	τεμ.		15		
30	Κάδος απορριμμάτων τουαλέτας πλαστικός, χωρητικότητα 12L+-2L	-	39220000- 0	-	τεμ.		576		
31	Καθαριστήρας δαπέδου ρακλέτα, με αφρώδες λάστιχο-καουτσούκ,	-	39220000- 0	-	τεμ.		17		

	σχεδιασμένο με τέτοιο τρόπο που επιτρέπει την αποστράγγιση και απομάκρυνση νερού και βρωμιάς, πλάτος 55 με 60cm, με κοντάρι αλουμινίου ή χρωμίου μήκους $\geq 125\text{cm}$ και διαμέτρου $\geq 24\text{mm}$								
32	Καθαριστική κρέμα επιφανειών με άρωμα	Συσκευασία 500ml	39830000-9	B	τεμ.		1.635		
33	Καθαριστικό συνθημάτων από μελάνι, μαρκαδόρο και στυλό κλπ	Αφορά L σε συσκευασία 0,4 έως 1L	39830000-9	B	L		243		
34	Καθαριστικό υγρό αφαιρετικό αλάτων	Συσκευασία 4L	39830000-9	B	τεμ.		1.756		
35	Καθαριστικό υγρό για λίπη-λάδια με ψεκαστήρα, χρήση σε κουζίνες κλπ	Συσκευασία 750ml	39830000-9	B	τεμ.		175		
36	Κεφαλή επαγγελματικής σφουγγαρίστρας (πλάτος 15cm περίπου), μαζί με κοντάρι αλουμινίου ή χρωμίου μήκους $\geq 125\text{cm}$ και διαμέτρου $\geq 24\text{mm}$	-	39220000-0	-	σετ.		1.070		

37	Κοντάρι σκούπας μεταλλικό μήκους >=125cm με φαρδύ (ελληνικό) σπείρωμα	-	39220000-0	-	τεμ.	1.669			
38	Κουβάς 25L με χερούλι για επαγγελματική βάση καροτσιού σφουγγαρίσματος	-	39220000-0	-	τεμ.	479			
39	Κουτάλι φαγητού μίας χρήσης, από ξύλο, βιοδιασπώμενο και κομποστοποιήσιμο, κατάλληλο για επαφή με τρόφιμα, μήκος περίπου 16cm	-	39220000-0	-	τεμ.	19.545			
40	Λαμπρυντικό - στεγνωτικό επαγγελματικού πλυντηρίου πιάτων υγρό	Συσκευασία 5L	39830000-9	B	τεμ.	435			
41	Λάστιχο ποτίσματος, ασύστροφο, τριών στρώσεων τουλάχιστον, με αντοχή στην UV ακτινοβολία, διάσταση 1/2"	-	39220000-0	-	μέτρα	1.266			
42	Λάστιχο ποτίσματος, ασύστροφο, τριών στρώσεων τουλάχιστον, με αντοχή στην UV ακτινοβολία, διάσταση 3/4"	-	39220000-0	-	μέτρα	1.157			

43	Λεκάνη τροφίμων στρογγυλή περίπου 10 λίτρων, θα φέρει σήμα καταλληλότητας για τρόφιμα.	Διαστάσεις Φ35cm x 18cm (διάμετρος x ύψος) +-2cm	39220000-0	-	τεμ.		11			
44	Λεκάνη τροφίμων στρογγυλή περίπου 16 λίτρων, θα φέρει σήμα καταλληλότητας για τρόφιμα.	Διαστάσεις Φ40cm x 20cm (διάμετρος x ύψος) +-2cm	39220000-0	-	τεμ.		10			
45	Λεκάνη τροφίμων στρογγυλή περίπου 20 λίτρων, θα φέρει σήμα καταλληλότητας για τρόφιμα.	Διαστάσεις Φ45cm x 21cm (διάμετρος x ύψος) +-2cm	39220000-0	-	τεμ.		10			
46	Μαλακτικό πλυντηρίου ρούχων	Συσκευασία 4L	39830000-9	B	τεμ.		505			
47	Μεμβράνη για τρόφιμα σε ρολό με εύκολο κόψιμο, συσκευασία των 30 μέτρων, πλάτος 30cm+-2cm	-	39220000-0	-	τεμ.		365			
48	Μεμβράνη τροφίμων επαγγελματική διαφανής, διαστάσεων 40 έως 43cm και μήκους 200m	-	39220000-0	-	τεμ.		850			
49	Μωρομάντηλα	Υποαλλεργικό προϊόν, με ουδέτερο PH, χωρίς	33700000-7	-	συσκευασίες		9.751			

		οινόπνευμα και παραβένια για να μην προκαλεί ερεθισμούς - Συσκευασία των 72 τεμαχίων								
50	Ξαραχνιάστρα με πτυσσόμενη κοντάρι αλουμινίου έως 6 m	-	39220000-0	-	σετ.		227			
51	Ξεσκονόπανα "φτερό" τύπου "Swiffer" με χειρολαβή και 5 ανταλλακτικά ανά συσκευασία	Συσκευασία	39220000-0	-	συσκευασίες		190			
52	Ξυραφάκια μιας χρήσεως, διπλής λεπίδας		39220000-1		τεμ.		8.450			
53	Οινόπνευμα καθαρό, 95 βαθμών	Συσκευασία 200ml	33700000-7	Γ	τεμ.		405			
54	Οινόπνευμα φωτιστικό μπλε 93 βαθμών	Συσκευασία 430ml +- 10ml	33700000-7	Γ	τεμ.		4.147			
55	Πάνες ακράτειας ενηλίκων, μιας χρήσης, μεσαίο μέγεθος	-	33700000-7	-	τεμ.		840			
56	Πάνες (ανοιχτές) μιας χρήσης για βρέφη, μέγεθος Νο2	-	33700000-7	-	τεμ.		5.000			
57	Πάνες (ανοιχτές) μιας χρήσης για βρέφη, μέγεθος Νο3	-	33700000-7	-	τεμ.		31.500			
58	Πάνες (ανοιχτές) μιας χρήσης για βρέφη, μέγεθος Νο4	-	33700000-7	-	τεμ.		41.500			

59	Πάνες (ανοιχτές) μιας χρήσης για βρέφη, μέγεθος Νο5	-	33700000-7	-	τεμ.	41.200			
60	Πάνες (ανοιχτές) μιας χρήσης για βρέφη, μέγεθος Νο6	-	33700000-7	-	τεμ.	46.050			
61	Παρκετέζα με κρόσια και βάση με ειδική περιστρεφόμενη κεφαλή, μεταλλικό τελάρο, πλάτος 40cm και κοντάρι αλουμινίου ή χρωμίου μήκους >=125cm	-	39220000-0	-	σετ.	216			
62	Πιάτο φαγητού μίας χρήσης, από χαρτί ή άλλο βιοδιασπώμενο υλικό, λευκό, στρογγυλό περίπου Φ23cm	Συσκευασία 50 τεμαχίων	39220000-0	-	συσκευασίες	477			
63	Πιγκάλ μπάνιου πλαστικό κλειστού τύπου.	-	39220000-0	-	τεμ.	1.001			
64	Πινακίδα κίτρινη πλαστική πτυσσόμενη τύπου λάμδα, με επισήμανση CAUTION WET FLOOR = ΠΡΟΣΟΧΗ ΟΛΙΣΘΗΡΟ ΔΑΠΕΔΟ. (Ελάχιστες διαστάσεις : (Υ)62cm x (Μήκος στην βάση)30cm - (Μήκος στην λαβή) 21cm)	-	39220000-0	-	τεμ.	173			

65	Πιρούνι φαγητού μίας χρήσης, από ξύλο, βιοδιασπώμενο και κομποστοποιήσιμο, κατάλληλο για επαφή με τρόφιμα, μήκος περίπου 16cm	-	39220000-0	-	τεμ.	6.110			
66	Ποδονάρια μιας χρήσεως με λάστιχο περιμετρικά μεγάλης αντοχής, κατάλληλα για όλα τα μεγέθη υποδημάτων	Συσκευασία των 100τεμ	39220000-0	-	συσκευασίες	370			
67	Ποτήρια χάρτινα μίας χρήσης, για ζεστά ή κρύα υγρά, χωρητικότητας 12 oz	Συσκευασία 50 τεμαχίων	39220000-0	-	συσκευασίες	2.480			
68	Πρέσσα στυψίματος για επαγγελματική βάση καροτσιού σφουγγαρίσματος	-	39220000-0	-	τεμ.	549			
69	Ρόμπες επισκεπτών non-woven λευκή 18gr (one size), μιας χρήσης	Συσκευασία των 100τεμ	39220000-0	-	συσκευασίες	3			
70	Σακούλες για ηλεκτρική σκούπα karcher NT 25/1 professional	-	39220000-0	-	τεμ.	162			
71	Σακούλες για ηλεκτρική σκούπα, κωδικός F1003 χωρητικότητα 20lt, στοιχεία ηλεκτρικής σκούπας:	Συσκευασία 10 τεμ.	39220000-0	-	συσκευασίες	50			

	κατασκευαστής ELSEA, MODEL: WHITE, CODE: WDP100								
72	Σαμπουάν σε φιάλη 50 ml		33700000-7	Γ	τεμ.		14.400		
73	Σαμπουάν σε φιάλη 300 ml ενηλίκων		33700000-7	Γ	τεμ.		100		
74	Σαμπουάν σε φιάλη 300 ml παιδικό		33700000-7	Γ	τεμ.		100		
75	Σερβιέτες κλασικές, μεσαίο μέγεθος	-	33700000-7	-	τεμ.		5.820		
76	Σετ καθαρισμού υαλοπινάκων ενιαίο που περιλαμβάνει: πτυσσόμενο κοντάρι έως 90cm περίπου, σφουγγάρι και υαλοκαθαριστήρα καουτσούκ πλάτους ≥20cm	-	39220000-0	-	σετ.		376		
77	Σετ καθαρισμού υαλοπινάκων ενιαίο που περιλαμβάνει: πτυσσόμενο κοντάρι μήκους 9μ περίπου, σφουγγάρι και	-	39220000-0	-	σετ.		11		

	υαλοκαθαριστήρα καουτσούκ πλάτους ≥35cm									
78	Σέτ οδοντόβουρτσα - οδοντόκρεμα (ξενοδοχείου ατομικά)		39220000-0		σετ.		8.200			
79	Σετ σφουγγαρίσματος επαγγελματικό διπλό πλήρες (βάση καροτσιού με μεταλλικό σκελετό, 4 τροχούς και λαβή για την μετακίνησή του, δύο κουβάδες 25L, πρέσσα στυψίματος και λαβή προώθησης)	-	39220000-0	-	σετ.		253			
80	Σετ σφουγγαρίσματος επαγγελματικό μονό πλήρες (βάση καροτσιού με μεταλλικό σκελετό, 4 τροχούς και λαβή για την μετακίνησή του, κουβάς 25L με χερούλι, πρέσσα στυψίματος)	-	39220000-0	-	σετ.		191			
81	Σιαγώνες πλαστικές πρέσσας	Σιαγώνες πρέσσας σφουγγαρίσματος GLASS	39220000-0	-	τεμ.		8			
82	Σιδερόπανο με λάστιχο 250gr/m2, διαστάσεων περίπου 140cmx50cm	-	39220000-0	-	τεμ.		13			
83	Σκόνη γενικού καθαρισμού, χρήση για	Συσκευασία 500gr	39830000-9	B	συσκευασίες		55			

	μπάνια, κουζίνες, μάρμαρα κλπ								
84	Σκούπα βεντάλια με πυκνή τρίχα από συνθετικό υλικό και φαρδύ -ελληνικό σπείρωμα και μεταλλικό κοντάρι >=125cm	-	39220000-0	-	σετ.		1.052		
85	Σκούπα βεντάλια με πυκνή τρίχα και φαρδύ -ελληνικό σπείρωμα	-	39220000-0	-	τεμ.		668		
86	Σκούπα οικιακή (χωρίς κοντάρι), κανονικού μεγέθους περίπου 25+-2cm πλάτος, πυκνή τρίχα από συνθετικό υλικό (φαρδύ -ελληνικό σπείρωμα)	-	39220000-0	-	τεμ.		1.832		
87	Σκουφάκι non-woven, με περιμετρικό λάστιχο, πλήρης κάλυψη της κεφαλής, ένα μέγεθος	Συσκευασία των 100τεμ	39220000-0	-	συσκευασίες		29		
88	Σόδα πλυντηρίου για οικιακή χρήση (ανθρακικό νάτριο)	Συσκευασία των 500gr	39830000-9	-	τεμ.		160		
89	Σπογγοπετσέτα καθαρισμού πολλαπλών χρήσεων, με διάτρηση ώστε να κόβετε χωρίς ψαλίδι ανά 30 με 40 cm περίπου. Υψηλή απορροφητικότητα,	Συσκευασία ρολό μήκους 14m, πλάτος 32cm+-2cm	39220000-0	-	τεμ.		1.248		

	χωρίς να αφήνει χνούδι.								
90	Συμπυκνωμένο υγρό αποσμητικό χώρου, με ψεκαστήρα	Συσκευασία 500ml	39830000-9	B	συσκευασίες	6			
91	Σύρμα ανοξειδωτο για σκεύη κουζίνας 40gr (όχι γαλβανιζέ)	-	39220000-0	-	τεμ.	1.307			
92	Σφουγγάρι μπάνιου διπλής όψης ορθογώνιο, διαστάσεων (+-2cm) 9x15x4	-	39220000-0	-	τεμ.	420			
93	Σφουγγάρι πιάτων δύο όψεων (σπόγγος και σύρμα), αντιβακτηριδιακό, διαστάσεων τουλάχιστον 7x14x3cm (ΠxΜxΥ)	-	39220000-0	-	τεμ.	5.444			
94	Υγρό ή σκόνη αφαλάτωσης κατάλληλο για μηχανές καφέ	Συσκευασία των 500ml ή 500gr	39830000-9	B	τεμ.	2			
95	Υγρό γενικού καθαρισμού	Συσκευασία 4L	39830000-9	B	τεμ.	9.990			
96	Υγρό καθαρισμού αλάτων με ψεκαστήρα	Συσκευασία 750ml	39830000-9	B	τεμ.	2.796			
97	Υγρό καθαρισμού λεκάνης WC παχύρευστο με στόμιο υπό γωνία. Κατάλληλο για επιφάνειες εμαγιέ	Συσκευασία 750ml	39830000-9	B	τεμ.	4.226			

	και πορσελάνης.								
98	Υγρό καθαρισμού υαλοπινάκων	Συσκευασία 4L	39830000-9	B	τεμ.		2.226		
99	Υγρό καθαρισμού υαλοπινάκων με ψεκαστήρα	Συσκευασία 750ml	39830000-9	B	τεμ.		4.186		
100	Υγρό πολυκαθαριστικό με αποσμητική δράση. Χρησιμοποιείται αραιωμένο ή μη και αρκεί ελάχιστη ποσότητα ώστε να εξαφανίσει κάθε δυσσομία, αφήνοντας στο χώρο ένα ευωδιαστό άρωμα.	Αφορά L σε συσκευασία 0,75 έως 2L	39830000-9	B	L		1.602		
101	Υδατικό διάλυμα υδροχλωρικού οξέως 5% έως 10%, καθαριστικό WC	Συσκευασία 450ml +- 20ml	33700000-7	B	τεμ.		4.326		
102	Υποσέντονα ακράτειας μιας χρήσης, διαστάσεων 180x90cm ή 180x80cm	-	33700000-7	-	τεμ.		50		
103	Φαράσι πλαστικό με λάστιχο και ενσωματωμένο ψηλό κοντάρι και σκούπα	-	39220000-0	-	σετ.		1.318		

104	Φαράσι συλλογής μικροαπορριμμάτων πλαστικό, χωρητικότητας περίπου 7lt με κοντάρι αλουμινίου μήκους περίπου 80cm	-	39220000-0	-	σετ.		1.312			
105	Φαράσια συλλογής μικροαπορριμμάτων, χωρητικότητας 50lt περίπου	-	39220000-0	-	τεμ.		5.150			
106	Χαρτί κουζίνας επαγγελματικό λευκό γκοφρέ δύο φύλλων	Αφορά τιμή kg, ανάλογα με τη μάζα κάθε ρολού θα παραδοθούν αντίστοιχες ποσότητες	33700000-7	-	kg		21.180			
107	Χαρτί υγείας λευκό γκοφρέ τρίφυλλο	Αφορά τιμή kg, ανάλογα με τη μάζα κάθε ρολού θα παραδοθούν αντίστοιχες ποσότητες	33700000-7	-	kg		49.394			
108	Χαρτί υγείας, λευκό 450 έως 500 gr/ρολό, γκοφρέ δίφυλλο, για επαγγελματικό μηχανισμό	Συσκευασία 12 ρολών	33700000-7	-	συσκευασίες		5.300			
109	Χάρτινο τραπεζομάντιλο διαστάσεων 100 έως 110 cm x 130cm με νάilon επίστρωση	Συσκευασία 150 τεμαχίων	33700000-7	-	συσκευασίες		149			

110	Χαρτοπετσέτες λευκές διαστάσεων (+-2cm): 30cm x 30 cm	Συσκευασία πακέτων των 50 έως 60 τμ	33700000-7	-	πακέτα		6.115			
111	Χειροπετσέτες ΖΙΚ ΖΑΚ λευκές, μονόφυλλες γκοφρέ, μάζα πακέτου 200 τεμ, 240gr+- 10%	Συσκευασία κιβώτιο που περιλαμβάνει 20 πακέτα των 200τεμ, σύνολο 4.000 τεμ στο κιβώτιο	33700000-7	-	Κιβώτια		3.291			
112	Σκούπα χόρτου με κοντάρι, βάρους ≥ 750 gr., συνολικού μήκους ≥ 150 cm , επιφάνεια σαρώσεως ≥ 30 cm	Το κοντάρι να εισέρχεται εντός της σκούπας περίπου 10 cm	39224100-9	-	τεμ.		10.575			
								Γενικό σύνολο		

ΕΙΔΗ ΜΕ ΦΠΑ 6%

α/α	Είδος - τεχνική περιγραφή	Συσκευασία – επιπλέον τεχνικά στοιχεία	CPV 2008	Δικαιολογητικά	Μονάδα Μέτρησης	Τιμή (€)	Ποσότητα	Σύνολο (€)	ΦΠΑ (€)	ΓΕΝΙΚΟ ΣΥΝΟΛΟ (€)
113	Απολυμαντικό καθαρισμού επιφανειών, με ψεκαστήρα	Συσκευασία 1L	39830000-9	A	τεμ.		8.069			
114	Απολυμαντικό & καθαριστικό δαπέδων	ΣΥΣΚΕΥΑΣΙΑ 4L	39830000-9	A	τεμ.		698			
115	Απολυμαντικό επιφανειών κουζίνας, κατάλληλο για επαφή με πάγκους τροφίμων (χρήση με ξέβγαλμα)	Αφορά L σε συσκευασία 4 ή 5 L	39830000-9	A	L		667			
116	Γάντια νιτριλίου μιας χρήσης, χωρίς πούδρα. Μέγεθος μέτριο (Medium), μεγάλο (Large) και πολύ μεγάλο (XL). Πρότυπα: EN-374-1 (type A), EN-374-5, AQL 1.5	Συσκευασία των 100 τεμαχίων	39220000-0	-	συσκευασίες		6.089			
117	Απολυμαντικό χεριών για την αντισηψία, σε μορφή γέλης (500ml)	Συσκευασία 500ml	33700000-7	Όπως ζητούνται στην τεχνική περιγραφή της	τεμ.		12.582			

				μελέτης						
118	Απολυμαντικό χεριών για την αντισηψία, σε μορφή γέλης. (4L)	Συσκευασία 4L	33700000-7	Όπως ζητούνται στην τεχνική περιγραφή της μελέτης	τεμ.		4.821			
119	Μάσκα προσώπου μιας χρήσης, σύμφωνα με το EN 14683	Συσκευασία 50 τεμ	39220000-0	-	συσκευασίες		3.818			
120	Παχύρρευστο χλωροκαθαριστικό, με άρωμα (2L)	Συσκευασία 2L	39830000-9	A ή B	τεμ.		4.789			
121	Παχύρρευστο χλωροκαθαριστικό, με άρωμα (4L)	Συσκευασία 4L	39830000-9	A ή B	τεμ.		12.871			
122	Υγρό κρεμοσάπουνο καθαριστικό χεριών με αντλία, παχύρρευστο, συμπυκνωμένο, υψηλού αφρισμού, με άρωμα, PH 5 έως 7	Συσκευασία 250ml	33700000-7	Γ	τεμ.		3.637			
123	Υγρό κρεμοσάπουνο καθαριστικό χεριών, παχύρρευστο, συμπυκνωμένο, υψηλού αφρισμού, με άρωμα, PH 5 έως 7	Συσκευασία 4L	33700000-7	Γ	τεμ.		5.979			
124	Διάφανα γάντια μιας χρήσεως (πολυαιθυλενίου, δεν	Συσκευασία 100 τεμ	39220000-0	-	συσκευασία		1.100			

	έχουν μεγέθη, είναι one size – φαρδιά)								
125	Γάντια latex συσκ. 100 τμχ. μεγ. medium & large	Συσκευασία 100 τεμ	39220000-0	-	συσκευασία		3.420		
								Γενικό σύνολο	

Ο ΠΡΟΣΦΕΡΩΝ

ΠΑΡΑΡΤΗΜΑ IV

Πίνακας-υπόδειγμα «Τεμάχια που αναλογούν για είδη με τιμή kg ή L»

Τεμάχια που αναλογούν για είδη με τιμή Kg ή L

α/α	Είδος	Συσκευασία που ζητείται από την μελέτη	Ποσότητα και Συσκευασία που ζητείται από την μελέτη	Τιμή € ανά kg ή L	Στοιχεία προσφερόμενου είδους, μάζα σε kg ή όγκος σε L	Μονάδα μέτρησης	Αναλογούν τεμάχια (ακέραια μορφή)	τιμή τεμαχίου €	Σύνολο €	ΦΠΑ	Γενικό σύνολο €
1	Αλάτι ειδικό για πλυντήρια πιάτων, καθαρότητας τουλάχιστον 99%, σε κόκκους που διαλύονται εύκολα.	Αφορά τιμή kg, ανάλογα με τη μάζα της συσκευασίας θα παραδοθούν αντίστοιχες ποσότητες	150			τεμ.		0,00 €			
10	Απορρυπαντικό επαγγελματικού πλυντηρίου πιάτων σε σκόνη (Μεγάλη συσκευασία)	Αφορά τιμή kg, ανάλογα με το βάρος της συσκευασίας θα παραδοθούν αντίστοιχες ποσότητες	300			τεμ.		0,00 €			
11	Απορρυπαντικό επαγγελματικού πλυντηρίου πιάτων υγρό (Μεγάλη συσκευασία)	Αφορά L σε συσκευασία 4 ή 5 L	1.110			τεμ.		0,00 €			
13	Απορρυπαντικό πλυντηρίου ρούχων σε σκόνη (Μεγάλη συσκευασία)	Αφορά kg σε συσκευασία 10kg έως 20kg	5.975			τεμ.		0,00 €			
15	Απορρυπαντικό υγρό πιάτων συμπτυκνωμένο, για πλύσιμο στο χέρι (Μεγάλη συσκευασία)	Συσκευασία 4 ή 5L	6.932			τεμ.		0,00 €			
33	Καθαριστικό συνθημάτων από μελάνι, μαρκαδόρο και στυλό κλπ	Αφορά L σε συσκευασία 0,4 έως 1L	243			τεμ.		0,00 €			
100	Υγρό πολυκαθαριστικό με αποσμητική δράση. Χρησιμοποιείται αραιωμένο ή μη και αρκεί ελάχιστη ποσότητα ώστε να εξαφανίσει κάθε δυσσομία, αφήνοντας στο χώρο ένα ευωδιαστό άρωμα.	Αφορά L σε συσκευασία 0,75 έως 2L	1.612			τεμ.		0,00 €			
106	Χαρτί κουζίνας επαγγελματικό λευκό γκοφρέ δύο φύλλων	Αφορά τιμή kg, ανάλογα με το βάρος κάθε ρολού θα παραδοθούν αντίστοιχες ποσότητες	21.280			τεμ.		0,00 €			
107	Χαρτί υγιείας λευκό γκοφρέ τρίφυλλο	Αφορά τιμή kg, ανάλογα με το βάρος κάθε ρολού θα παραδοθούν αντίστοιχες ποσότητες	50.894			τεμ.		0,00 €			
115	Απολυμαντικό επιφανειών κουζίνας, κατάλληλο για επαφή με πάγκους τροφίμων (χρήση με ξέβγαλμα)	Αφορά L σε συσκευασία 4 ή 5 L	667			τεμ.		0,00 €			

ΠΑΡΑΡΤΗΜΑ V

Τυποποιημένο έντυπο υποβολής προσφυγής

24PROC015510056 2024-10-01

ΑΡΧΗ ΕΞΕΤΑΣΗΣ ΠΡΟΔΙΚΑΣΤΙΚΩΝ ΠΡΟΣΦΥΓΩΝ (Α.Ε.Π.Π.)

Διεύθυνση: Λεωφ. Θηβών 196 - 198, 182 33 Άγ. Ιωάννης Ρέντης, Κτίριο Κεράνης

Τηλέφωνο: + 30 213 214 1216 e-mail: aapp@aapp-procurement.gr

<http://www.aapp-procurement.gr>

Αριθμός Προσφυγής

/20

ΠΡΟΣΦΥΓΗ ΕΝΩΠΙΟΝ ΤΗΣ Α.Ε.Π.Π.

(1) ΣΤΟΙΧΕΙΑ ΠΡΟΣΦΕΥΓΟΝΤΟΣ

Όνομασία φυσικού ή νομικού προσώπου που ασκεί την Προσφυγή:

Διεύθυνση : _____

Αρ. Τηλεφώνου : _____ Αρ. Φαξ : _____

e-mail : _____

24PROC015510056 2024-10-01

ΑΡΧΗ ΕΞΕΤΑΣΗΣ ΠΡΟΔΙΚΑΣΤΙΚΩΝ ΠΡΟΣΦΥΓΩΝ (Α.Ε.Π.Π.)

Διεύθυνση: Λεωφ. Θηβών 196 - 198, 182 33 Άγ. Ιωάννης Ρέντης, Κτίριο Κεράνης

Τηλέφωνο: + 30 213 214 1216 e-mail: aepp@aepp-procurement.gr

<http://www.aepp-procurement.gr>

(2) ΑΝΑΘΕΤΟΥΣΑ ΑΡΧΗ

Όνομασία : _____

Διεύθυνση : _____

Αρ. Τηλεφώνου : _____ Αρ. Φαξ : _____

e-mail : _____

(3) ΑΡΙΘΜΟΣ ΠΡΟΚΗΡΥΞΗΣ ΣΥΜΒΑΣΗΣ	(5) ΠΡΟΫΠΟΛΟΓΙΖΟΜΕΝΗ ΔΑΠΑΝΗ ΣΥΜΦΩΝΑ ΜΕ ΤΗ ΣΥΜΒΑΣΗ
(4) ΚΑΤΗΓΟΡΙΑ ΣΥΜΒΑΣΗΣ (ΕΡΓΟ, ΠΡΟΜΗΘΕΙΕΣ, ΥΠΗΡΕΣΙΕΣ)	(6) ΠΟΣΟ ΚΑΤΑΚΥΡΩΘΕΙΣΑΣ ΠΡΟΣΦΟΡΑΣ
(7) ΠΑΡΑΒΟΛΟ ΚΑΙ ΠΡΑΞΗ ΕΞΟΦΛΗΣΗΣ ΠΑΡΑΒΟΛΟΥ (επισυνάπτεται στο παρόν έντυπο)	(8) ΕΞΟΥΣΙΟΔΟΤΗΣΗ ΣΕ ΠΕΡΙΠΤΩΣΗ ΚΑΤΑΘΕΣΗΣ ΑΠΟ ΔΙΚΗΓΟΡΟ (επισυνάπτεται στο παρόν έντυπο)

(9) ΣΤΟΙΧΕΙΑ ΔΙΑΚΗΡΥΞΗΣ ΣΥΜΒΑΣΗΣ

A. Ονομασία και συνοπτική περιγραφή της Διακήρυξης Σύμβασης

B. Ημερομηνία προκήρυξης και δημοσίευσης των όρων της διαδικασίας σύναψης της σύμβασης

Γ. Ημερομηνία υποβολής της προσφοράς του προσφεύγοντος

Δ. Ημερομηνία κατά την οποία ο προσφεύγων έλαβε γνώση της προσβαλλόμενης πράξης ή απόφασης

24PROC015510056 2024-10-01

ΑΡΧΗ ΕΞΕΤΑΣΗΣ ΠΡΟΔΙΚΑΣΤΙΚΩΝ ΠΡΟΣΦΥΓΩΝ (Α.Ε.Π.Π.)

Διεύθυνση: Λεωφ. Θηβών 196 - 198, 182 33 Άγ. Ιωάννης Ρέντης, Κτίριο Κεράνης

Τηλέφωνο: + 30 213 214 1216 e-mail: aepp@aepp-procurement.gr

<http://www.aepp-procurement.gr>

(10) ΛΟΓΟΙ ΕΠΙ ΤΩΝ ΟΠΟΙΩΝ ΒΑΣΙΖΕΤΑΙ Η ΠΡΟΣΦΥΓΗ

Να προσδιορίσετε ειδικά τους νομικούς και πραγματικούς λόγους επί των οποίων βασίζεται η προσφυγή

(εάν ο χώρος που υπάρχει δεν είναι επαρκής επισυνάψτε συμπληρωματική σελίδα ή σελίδες)

(11) ΑΙΤΗΜΑ ΤΗΣ ΠΡΟΣΦΥΓΗΣ

Να προσδιορίσετε ειδικά το αίτημα της προσφυγής.

(εάν ο χώρος που υπάρχει δεν είναι επαρκής επισυνάψτε συμπληρωματική σελίδα ή σελίδες)

24PROC015510056 2024-10-01

ΑΡΧΗ ΕΞΕΤΑΣΗΣ ΠΡΟΔΙΚΑΣΤΙΚΩΝ ΠΡΟΣΦΥΓΩΝ (Α.Ε.Π.Π.)

Διεύθυνση: Λεωφ. Θηβών 196 - 198, 182 33 Άγ. Ιωάννης Ρέντης, Κτίριο Κεράνης

Τηλέφωνο: + 30 213 214 1216 e-mail: aepp@aepp-procurement.gr

<http://www.aepp-procurement.gr>

(12) ΑΙΤΗΜΑ ΑΝΑΣΤΟΛΗΣ – ΠΡΟΣΩΡΙΝΩΝ ΜΕΤΡΩΝ

Να προσδιορίσετε ειδικά το αίτημα (αιτήματα) και να το (τα) αιτιολογήσετε.

(εάν ο χώρος που υπάρχει δεν είναι επαρκής επισυνάψτε συμπληρωματική σελίδα ή σελίδες)

(13) ΔΗΛΩΣΗ

Δηλώνω υπεύθυνα ότι όλα τα στοιχεία και όλες οι πληροφορίες που περιέχονται στην παρούσα Προσφυγή καθώς και όλα τα επισυνημμένα έγγραφα είναι αληθή και ορθά.

Υπογραφή Προσφεύγοντος ή Εκπροσώπου

Ημερομηνία

Όνοματεπώνυμο _____

(Κεφαλαία)

Ιδιότητα _____

Σφραγίδα

(Σε περίπτωση νομικού εκπροσώπου)

ΠΑΡΑΡΤΗΜΑ VI

Πίνακας αντιστοίχισης λόγων αποκλεισμού-κριτηρίων ποιοτικής επιλογής και αποδεικτικών μέσων.(ΕΑΑΔΗΣΥ)

Αποδεικτικά μέσα-Προμήθειες (2.2.9.2)		
α/α	Λόγος αποκλεισμού-Κριτήριο ποιοτικής επιλογής	Δικαιολογητικό
2.2.3.1	<p>Λόγοι που σχετίζονται με ποινικές καταδίκες για τα αδικήματα που ορίζονται στο άρθρο 73 παρ. 1 ν. 4412/2016:</p> <p>Συμμετοχή σε εγκληματική οργάνωση</p> <p>Ενεργητική δωροδοκία κατά το ελληνικό δίκαιο και το δίκαιο του οικονομικού φορέα</p> <p>Απάτη εις βάρος των οικονομικών συμφερόντων της Ένωσης</p> <p>Τρομοκρατικά εγκλήματα ή εγκλήματα συνδεόμενα με τρομοκρατικές δραστηριότητες</p> <p>Νομιμοποίηση εσόδων από παράνομες δραστηριότητες ή χρηματοδότηση της τρομοκρατίας</p> <p>Παιδική εργασία και άλλες μορφές εμπορίας ανθρώπων</p>	<p>Απόσπασμα ποινικού μητρώου ή, ελλείψει αυτού, ισοδύναμο έγγραφο που εκδίδεται από αρμόδια δικαστική ή διοικητική αρχή του κράτους-μέλους ή της χώρας καταγωγής ή της χώρας όπου είναι εγκατεστημένος ο οικονομικός φορέας, που να έχει εκδοθεί έως τρεις (3) μήνες πριν από την υποβολή του.</p> <p>Αν το κράτος-μέλος ή η εν λόγω χώρα δεν εκδίδει τέτοιου είδους έγγραφο ή πιστοποιητικό ή όπου αυτό δεν καλύπτει όλες τις περιπτώσεις της παρ. 2.2.3.1: α) επίσημη δήλωση αρμόδιας δημόσιας αρχής ότι δεν εκδίδεται ή ότι δεν καλύπτει όλες τις περιπτώσεις (μόνο εάν δεν καθίσταται διαθέσιμη μέσω του επιγραμμικού αποθετηρίου πιστοποιητικών (e-Certis)) και β) ένορκη βεβαίωση ή, στα κράτη-μέλη ή στις χώρες όπου δεν προβλέπεται ένορκη βεβαίωση, υπεύθυνη δήλωση του ενδιαφερομένου ενώπιον αρμόδιας δικαστικής ή διοικητικής αρχής, συμβολαιογράφου ή αρμόδιου επαγγελματικού ή εμπορικού οργανισμού του κράτους-μέλους ή της χώρας καταγωγής ή της χώρας όπου είναι εγκατεστημένος ο οικονομικός φορέας.</p>
2.2.3.2	<p>Ο οικονομικός φορέας δεν έχει ανεκπλήρωτες υποχρεώσεις όσον αφορά την καταβολή φόρων, τόσο στη χώρα στην οποία είναι εγκατεστημένος όσο και στην Ελλάδα, εάν είναι άλλο από τη χώρα εγκατάστασης</p>	<p>Α) Πιστοποιητικό που εκδίδεται από την αρμόδια αρχή του οικείου κράτους- μέλους ή χώρας. Αν το κράτος-μέλος ή η εν λόγω χώρα δεν εκδίδει τέτοιου είδους έγγραφο ή πιστοποιητικό ή όπου αυτό δεν καλύπτει όλες τις περιπτώσεις της παρ. 2.2.3.2. : α) επίσημη δήλωση αρμόδιας δημόσιας αρχής ότι δεν εκδίδεται ή ότι δεν καλύπτει όλες τις περιπτώσεις (μόνο εάν δεν καθίσταται διαθέσιμη μέσω του επιγραμμικού αποθετηρίου πιστοποιητικών (e-Certis)) και β) ένορκη βεβαίωση ή, στα κράτη-μέλη ή στις χώρες όπου δεν προβλέπεται ένορκη βεβαίωση, υπεύθυνη δήλωση του ενδιαφερομένου ενώπιον αρμόδιας δικαστικής ή διοικητικής αρχής, συμβολαιογράφου ή αρμόδιου επαγγελματικού ή εμπορικού οργανισμού του κράτους-μέλους ή της χώρας καταγωγής ή της χώρας όπου είναι εγκατεστημένος ο οικονομικός φορέας.</p> <p>Για τους ημεδαπούς οικονομικούς φορείς:</p>

Αποδεικτικά μέσα-Προμήθειες (2.2.9.2)		
α/α	Λόγος αποκλεισμού-Κριτήριο ποιοτικής επιλογής	Δικαιολογητικό
		Φορολογική Ενημερότητα, άλλως, στην περίπτωση οφειλής, βεβαίωση οφειλής που εκδίδεται από την Α.Α.Δ.Ε., που να είναι εν ισχύ κατά το χρόνο υποβολής της ή, στην περίπτωση που δεν αναφέρεται σε αυτή χρόνος ισχύος, που να έχει εκδοθεί έως τρεις (3) μήνες πριν από την υποβολή της.
	Ο οικονομικός φορέας έχει ανεκπλήρωτες υποχρεώσεις όσον αφορά την καταβολή εισφορών κοινωνικής ασφάλισης, τόσο στη χώρα στην οποία είναι εγκατεστημένος όσο και στο κράτος μέλος της αναθέτουσας αρχής ή του αναθέτοντα φορέα, εάν είναι άλλο από τη χώρα εγκατάστασης;	<p>Β) Πιστοποιητικό που εκδίδεται από την αρμόδια αρχή του οικείου κράτους μέλους ή χώρας. Αν το κράτος-μέλος ή η εν λόγω χώρα δεν εκδίδει τέτοιου είδους έγγραφο ή πιστοποιητικό ή όπου αυτό δεν καλύπτει όλες τις περιπτώσεις της παρ. 2.2.3.2: α) επίσημη δήλωση αρμόδιας δημόσιας αρχής ότι δεν εκδίδεται ή ότι δεν καλύπτει όλες τις περιπτώσεις (μόνο εάν δεν καθίσταται διαθέσιμη μέσω του επιγραμμικού αποθετηρίου πιστοποιητικών (e-Certis)) και β) ένορκη βεβαίωση ή, στα κράτη-μέλη ή στις χώρες όπου δεν προβλέπεται ένορκη βεβαίωση, υπεύθυνη δήλωση του ενδιαφερομένου ενώπιον αρμόδιας δικαστικής ή διοικητικής αρχής, συμβολαιογράφου ή αρμόδιου επαγγελματικού ή εμπορικού οργανισμού του κράτους-μέλους ή της χώρας καταγωγής ή της χώρας όπου είναι εγκατεστημένος ο οικονομικός φορέας.</p> <p>Για τους ημεδαπούς οικονομικούς φορείς: Ασφαλιστική Ενημερότητα άλλως, στην περίπτωση οφειλής, βεβαίωση οφειλής που εκδίδεται από τον e-ΕΦΚΑ, που να είναι εν ισχύ κατά το χρόνο υποβολής της, ή στην περίπτωση που δεν αναφέρεται σε αυτή χρόνος ισχύος, που να έχει εκδοθεί έως τρεις (3) μήνες πριν από τη υποβολή της (και οποιοδήποτε άλλου ασφαλιστικού φορέα στον οποίο τυχόν υπάγεται)</p>
		Γ) Υπεύθυνη δήλωση αναφορικά με τους οργανισμούς κοινωνικής ασφάλισης στους οποίους οφείλει να καταβάλει εισφορές (στην περίπτωση που ο προσωρινός ανάδοχος έχει την εγκατάστασή του στην Ελλάδα αφορά Οργανισμούς κύριας και επικουρικής ασφάλισης. Η δήλωση απαιτείται μόνο στην περίπτωση που δεν

Αποδεικτικά μέσα-Προμήθειες (2.2.9.2)		
α/α	Λόγος αποκλεισμού-Κριτήριο ποιοτικής επιλογής	Δικαιολογητικό
		υπάγεται αποκλειστικά στον e-ΕΦΚΑ) Δ) Υπεύθυνη δήλωση ότι δεν έχει εκδοθεί δικαστική ή διοικητική απόφαση με τελεσίδικη και δεσμευτική ισχύ για την αθέτηση των υποχρεώσεων του όσον αφορά στην καταβολή φόρων ή εισφορών κοινωνικής ασφάλισης.
2.2.3.4.α	Αθέτηση των υποχρεώσεων που απορρέουν από διατάξεις της περιβαλλοντικής, κοινωνικοασφαλιστικής και εργατικής νομοθεσίας	Υπεύθυνη δήλωση στην οποία δηλώνεται ότι ο οικονομικός φορέας δεν έχει αθετήσει τις υποχρεώσεις του στους τομείς της περιβαλλοντικής, κοινωνικοασφαλιστικής και εργατικής νομοθεσίας
2.2.3.4.β	Καταστάσεις οικονομικής αφερεγγυότητας: Πτώχευση Υπαγωγή σε πτωχευτικό συμβιβασμό ή ειδική εκκαθάριση Αναγκαστική διαχείριση από δικαστήριο ή εκκαθαριστή Υπαγωγή σε Διαδικασία εξυγίανσης	Πιστοποιητικό που εκδίδεται από την αρμόδια αρχή του οικείου κράτους - μέλους ή χώρας, που να έχει εκδοθεί έως τρεις (3) μήνες πριν από την υποβολή του. Αν το κράτος-μέλος ή η εν λόγω χώρα δεν εκδίδει τέτοιου είδους έγγραφο ή πιστοποιητικό ή όπου αυτό δεν καλύπτει όλες τις περιπτώσεις της παρ. 2.2.3.4.β: α) επίσημη δήλωση αρμόδιας δημόσιας αρχής ότι δεν εκδίδεται ή ότι δεν καλύπτει όλες τις περιπτώσεις (μόνο εάν δεν καθίσταται διαθέσιμη μέσω του επιγραμμικού αποθετηρίου πιστοποιητικών (e-Certis)) και β) ένορκη βεβαίωση ή, στα κράτη-μέλη ή στις χώρες όπου δεν προβλέπεται ένορκη βεβαίωση, υπεύθυνη δήλωση του ενδιαφερομένου ενώπιον αρμόδιας δικαστικής ή διοικητικής αρχής, συμβολαιογράφου ή αρμόδιου επαγγελματικού ή εμπορικού οργανισμού του κράτους-μέλους ή της χώρας καταγωγής ή της χώρας όπου είναι εγκατεστημένος ο οικονομικός φορέας. Ιδίως οι οικονομικοί φορείς που είναι εγκατεστημένοι στην Ελλάδα προσκομίζουν: α) Ενιαίο Πιστοποιητικό Δικαστικής Φερεγγυότητας από το αρμόδιο Πρωτοδικείο, από το οποίο προκύπτει ότι δεν τελούν υπό πτώχευση, πτωχευτικό συμβιβασμό ή υπό αναγκαστική διαχείριση ή δικαστική εκκαθάριση ή ότι δεν έχουν υπαχθεί σε διαδικασία εξυγίανσης, Για τις ΙΚΕ προσκομίζεται επιπλέον και πιστοποιητικό του Γ.Ε.Μ.Η. περί μη έκδοσης απόφασης λύσης ή κατάθεσης αίτησης λύσης του νομικού προσώπου, ενώ για τις ΕΠΕ προσκομίζεται επιπλέον

Αποδεικτικά μέσα-Προμήθειες (2.2.9.2)		
α/α	Λόγος αποκλεισμού-Κριτήριο ποιοτικής επιλογής	Δικαιολογητικό
		πιστοποιητικό μεταβολών. β) Πιστοποιητικό του Γ.Ε.Μ.Η. από το οποίο προκύπτει ότι το νομικό πρόσωπο δεν έχει λυθεί και τεθεί υπό εκκαθάριση με απόφαση των εταίρων. Προκειμένου για τα σωματεία και τους συνεταιρισμούς, το Ενιαίο Πιστοποιητικό Δικαστικής Φερεγγυότητας εκδίδεται για τα σωματεία από το αρμόδιο Πρωτοδικείο, και για τους συνεταιρισμούς για το χρονικό διάστημα έως τις 31.12.2019 από το Ειρηνοδικείο και μετά την παραπάνω ημερομηνία από το Γ.Ε.Μ.Η..
	Αναστολή επιχειρηματικών δραστηριοτήτων	γ) Εκτύπωση της καρτέλας “Στοιχεία Μητρώου/ Επιχείρησης” από την ηλεκτρονική πλατφόρμα της Ανεξάρτητης Αρχής Δημοσίων Εσόδων, όπως αυτά εμφανίζονται στο taxisnet, από την οποία να προκύπτει η μη αναστολή της επιχειρηματικής δραστηριότητάς τους.
2.2.3.4.γ	Συμφωνίες με άλλους οικονομικούς φορείς με στόχο τη στρέβλωση του ανταγωνισμού	Υπεύθυνη δήλωση στην οποία δηλώνεται ότι ο οικονομικός φορέας δεν έχει συνάψει συμφωνίες με στόχο τη στρέβλωση του ανταγωνισμού, άλλως, ότι τυγχάνει στη περίπτωση του εφαρμογής η περίπτωση β΄ της παρ. 3 του άρθρου 44 του ν. 3959/2011 (Α΄ 93), και δεν έχει υποπέσει σε επανάληψη της παράβασης
2.2.3.4.δ	Σύγκρουση συμφερόντων λόγω της συμμετοχής του στη διαδικασία σύναψης σύμβασης	Υπεύθυνη δήλωση στην οποία δηλώνεται ότι ο οικονομικός φορέας δεν γνωρίζει την ύπαρξη τυχόν κατάστασης σύγκρουσης συμφερόντων λόγω της συμμετοχής του στη διαδικασία σύναψης σύμβασης
2.2.3.4.ε	Παροχή συμβουλών ή εμπλοκή στην προετοιμασία της διαδικασίας σύναψης της σύμβασης	Υπεύθυνη δήλωση στην οποία δηλώνεται ότι ο οικονομικός φορέας, ή επιχείρηση συνδεδεμένη με αυτόν, δεν έχει παράσχει συμβουλές στην αναθέτουσα αρχή ή δεν έχει με άλλο τρόπο εμπλακεί στην προετοιμασία της διαδικασίας σύναψης της σύμβασης [άλλως, σε περίπτωση προηγούμενης εμπλοκής, αυτή δηλώνεται ως πραγματικό γεγονός]
2.2.3.4.στ	Πρόωρη καταγγελία, αποζημιώσεις ή άλλες παρόμοιες κυρώσεις από προηγούμενη σύμβαση	Υπεύθυνη δήλωση στην οποία δηλώνεται ότι ο οικονομικός φορέας δεν έχει υποστεί πρόωρη καταγγελία προηγούμενης δημόσιας σύμβασης ή προηγούμενης σύμβασης με αναθέτοντα φορέα ή

Αποδεικτικά μέσα-Προμήθειες (2.2.9.2)		
α/α	Λόγος αποκλεισμού-Κριτήριο ποιοτικής επιλογής	Δικαιολογητικό
		προηγούμενης σύμβασης παραχώρησης, ή επιβολή αποζημιώσεων ή άλλων παρόμοιων κυρώσεων σε σχέση με προηγούμενη σύμβαση.
2.2.3.4.ζ και η	Σοβαρές απατηλές δηλώσεις, απόκρυψη πληροφοριών, αδυναμία υποβολής δικαιολογητικών, απόπειρα επηρεασμού, με αθέμιτο τρόπο, της διαδικασίας λήψης αποφάσεων της αναθέτουσας αρχής ή απόκτησης εμπιστευτικών πληροφοριών.	Υπεύθυνη δήλωση στην οποία δηλώνεται ότι ο οικονομικός φορέας: α) δεν έχει κριθεί ένοχος σοβαρών απατηλών δηλώσεων κατά την παροχή των πληροφοριών που απαιτούνται για την εξακρίβωση της απουσίας των λόγων αποκλεισμού ή την πλήρωση των κριτηρίων επιλογής, β) δεν έχει αποκρύψει τις πληροφορίες αυτές, γ) δεν ήταν σε θέση να υποβάλει, χωρίς καθυστέρηση, τα δικαιολογητικά που απαιτούνται από την αναθέτουσα αρχή ή τον αναθέτοντα φορέα, και δ) δεν έχει επιχειρήσει να επηρεάσει με αθέμιτο τρόπο τη διαδικασία λήψης αποφάσεων της αναθέτουσας αρχής ή του αναθέτοντα φορέα, να αποκτήσει εμπιστευτικές πληροφορίες που ενδέχεται να του αποφέρουν αθέμιτο πλεονέκτημα στη διαδικασία σύναψης σύμβασης ή να παράσχει παραπλανητικές πληροφορίες που ενδέχεται να επηρεάσουν ουσιωδώς τις αποφάσεις που αφορούν τον αποκλεισμό, την επιλογή ή την ανάθεση.
2.2.3.4.θ	Ένοχος σοβαρού επαγγελματικού παραπτώματος	Υπεύθυνη δήλωση ότι: α) οικονομικός φορέας δεν έχει διαπράξει σοβαρό επαγγελματικό παράπτωμα και β) δεν έχει επιβληθεί σε βάρος του πειθαρχική ποινή ή άλλους είδους κύρωση στο πλαίσιο του επαγγέλματός του από αρμόδια εποπτική αρχή/φορέα με πειθαρχικές-κυρωτικές αρμοδιότητες.
2.2.3.9	Οριζόντιος αποκλεισμός από μελλοντικές διαδικασίες σύναψης	Υπεύθυνη δήλωση στην οποία δηλώνεται ότι δεν έχει επιβληθεί στον οικονομικό φορέα η κύρωση του οριζόντιου αποκλεισμού από δημόσιες συμβάσεις και συμβάσεις παραχώρησης.
2.2.3.5	Αμιγώς εθνικοί λόγοι αποκλεισμού	[Μόνο εφόσον η εκτιμώμενη αξία της σύμβασης υπερβαίνει το 1.000.000 ευρώ και μόνο για ανώνυμες εταιρείες ή νομικά πρόσωπα στη μετοχική σύνθεση των οποίων συμμετέχουν ανώνυμες εταιρείες ή νομικά πρόσωπα της αλλοδαπής που αντιστοιχούν σε ανώνυμη εταιρεία] i) Για την απόδειξη της εξαίρεσης από την υποχρέωση ονομαστικοποίησης των μετοχών τους κατά την περ. α) της παραγράφου 2.2.3.5 βεβαίωση του αρμοδίου Χρηματιστηρίου.

Αποδεικτικά μέσα-Προμήθειες (2.2.9.2)		
α/α	Λόγος αποκλεισμού-Κριτήριο ποιοτικής επιλογής	Δικαιολογητικό
		<p>ii) Όσον αφορά την εξαίρεση της περ. β) της παραγράφου 2.2.3.5, για την απόδειξη του ελέγχου δικαιωμάτων ψήφου υπεύθυνη δήλωση της ελεγχόμενης εταιρείας και, εάν αυτή είναι διαφορετική του προσωρινού αναδόχου, πρόσθετη υπεύθυνη δήλωση του τελευταίου, στις οποίες αναφέρονται οι επιχειρήσεις επενδύσεων, οι εταιρείες διαχείρισης κεφαλαίων/ενεργητικού ή κεφαλαίων επιχειρηματικών συμμετοχών, ανά περίπτωση και το συνολικό ποσοστό των δικαιωμάτων ψήφου που ελέγχουν στην ελεγχόμενη από αυτές εταιρεία. Οι υπεύθυνες αυτές δηλώσεις συνοδεύονται υποχρεωτικά από βεβαίωση ή άλλο έγγραφο από το οποίο προκύπτει ότι οι ελέγχουσες τα δικαιώματα ψήφου εταιρείες είναι εποπτευόμενες κατά τα οριζόμενα στην παράγραφο 2.2.3.5.</p> <p>iii) Δικαιολογητικά ονομαστικοποίησης μετοχών του προσωρινού αναδόχου:</p> <ul style="list-style-type: none"> - Πιστοποιητικό αρμόδιας αρχής του κράτους της έδρας, από το οποίο να προκύπτει ότι οι μετοχές είναι ονομαστικές, που να έχει εκδοθεί έως τριάντα (30) εργάσιμες ημέρες πριν από την υποβολή του. - Αναλυτική κατάσταση με τα στοιχεία των μετόχων της εταιρείας και τον αριθμό των μετοχών κάθε μετόχου (μετοχολόγιο), όπως τα στοιχεία αυτά είναι καταχωρημένα στο βιβλίο μετόχων της εταιρείας, το πολύ τριάντα (30) εργάσιμες ημέρες πριν από την ημέρα υποβολής της προσφοράς. <p>Ειδικότερα:</p> <p>A) Όσον αφορά στις εγκατεστημένες στην Ελλάδα ανώνυμες εταιρείες υποβάλλεται πιστοποιητικό του Γ.Ε.Μ.Η. από το οποίο να προκύπτει ότι οι μετοχές τους είναι ονομαστικές και αναλυτική κατάσταση με τα στοιχεία των μετόχων της εταιρείας και τον αριθμό των μετοχών κάθε μετόχου (μετοχολόγιο), όπως τα στοιχεία αυτά είναι καταχωρημένα στο βιβλίο μετόχων της εταιρείας, το πολύ τριάντα (30) εργάσιμες ημέρες πριν από την ημέρα υποβολής της προσφοράς.</p>

Αποδεικτικά μέσα-Προμήθειες (2.2.9.2)		
α/α	Λόγος αποκλεισμού-Κριτήριο ποιοτικής επιλογής	Δικαιολογητικό
		<p>B) Όσον αφορά τις αλλοδαπές ανώνυμες εταιρίες ή αλλοδαπά νομικά πρόσωπα που αντιστοιχούν σε ανώνυμες εταιρείες:</p> <p>A) εφόσον έχουν κατά το δίκαιο της έδρας τους ονομαστικές μετοχές, προσκομίζουν :</p> <p>i) Πιστοποιητικό αρμόδιας αρχής του κράτους της έδρας, από το οποίο να προκύπτει ότι οι μετοχές τους είναι ονομαστικές</p> <p>ii) Αναλυτική κατάσταση μετόχων, με τον αριθμό των μετοχών του κάθε μετόχου, όπως τα στοιχεία αυτά είναι καταχωρημένα στο βιβλίο μετόχων της εταιρείας με ημερομηνία το πολύ 30 εργάσιμες ημέρες πριν την υποβολή της προσφοράς.</p> <p>iii) Κάθε άλλο στοιχείο από το οποίο να προκύπτει η ονομαστικοποίηση μέχρι φυσικού προσώπου των μετοχών, που έχει συντελεστεί τις τελευταίες 30 (τριάντα) εργάσιμες ημέρες πριν την υποβολή της προσφοράς.</p> <p>B) εφόσον δεν έχουν υποχρέωση ονομαστικοποίησης μετοχών ή δεν προβλέπεται η ονομαστικοποίηση των μετοχών, προσκομίζουν:</p> <p>i) βεβαίωση περί μη υποχρέωσης ονομαστικοποίησης των μετοχών από αρμόδια αρχή, εφόσον υπάρχει σχετική πρόβλεψη, διαφορετικά προσκομίζεται υπεύθυνη δήλωση του διαγωνιζόμενου. Για την περίπτωση μη πρόβλεψης ονομαστικοποίησης προσκομίζεται υπεύθυνη δήλωση του διαγωνιζόμενου</p> <p>ii) έγκυρη και ενημερωμένη κατάσταση προσώπων που κατέχουν τουλάχιστον 1% των μετοχών ή δικαιωμάτων ψήφου,</p> <p>iii) εάν δεν τηρείται τέτοια κατάσταση, προσκομίζεται σχετική κατάσταση προσώπων, που κατέχουν τουλάχιστον ένα τοις εκατό (1%) των μετοχών ή δικαιωμάτων ψήφου, σύμφωνα με την τελευταία Γενική Συνέλευση, αν τα πρόσωπα αυτά είναι γνωστά στην εταιρεία. Σε αντίθετη περίπτωση, η εταιρεία αιτιολογεί τους λόγους που δεν είναι γνωστά τα ως άνω πρόσωπα, η δε αναθέτουσα αρχή δεν διαθέτει διακριτική ευχέρεια κατά την κρίση της αιτιολογίας αυτής.</p> <p>iv) Για την απόδειξη της μη συνδρομής λόγου αποκλεισμού της παρ.</p>

Αποδεικτικά μέσα-Προμήθειες (2.2.9.2)		
α/α	Λόγος αποκλεισμού-Κριτήριο ποιοτικής επιλογής	Δικαιολογητικό
		4 του άρθρου 4 του ν. 3310/2005 οι Α.Α. δύνανται να απαιτούν υπεύθυνη δήλωση ότι οι συμμετέχουσες εταιρείες δεν είναι εξωχώριες και δεν εμπίπτουν στις διατάξεις της παρ.4 εδαφ. α & β του άρθρου 4 του Ν. 3310/2005, όπως ισχύει.
2.2.4	Εγγραφή στο σχετικό επαγγελματικό μητρώο	Πιστοποιητικό εγγραφής στο οικείο επαγγελματικό μητρώο, το οποίο να έχει εκδοθεί έως τριάντα (30) εργάσιμες ημέρες πριν από την υποβολή του, εκτός αν, σύμφωνα με τις ειδικότερες διατάξεις αυτών, φέρει συγκεκριμένο χρόνο ισχύος.
	Εγγραφή στο σχετικό εμπορικό μητρώο	Πιστοποιητικό εγγραφής στο οικείο εμπορικό μητρώο, το οποίο να έχει εκδοθεί έως τριάντα (30) εργάσιμες ημέρες πριν από την υποβολή του, εκτός αν, σύμφωνα με τις ειδικότερες διατάξεις αυτών, φέρει συγκεκριμένο χρόνο ισχύος. Για τους οικονομικούς φορείς που είναι εγκατεστημένοι στην Ελλάδα γίνεται αποδεκτό και πιστοποιητικό που εκδίδεται από την οικεία υπηρεσία του Γ.Ε.Μ.Η. των Επιμελητηρίων (Εμπορικό, Βιομηχανικό ή Βιοτεχνικό Επιμελητήριο)
		Στην περίπτωση που χώρα δεν τηρεί τέτοιο μητρώο, το έγγραφο ή το πιστοποιητικό μπορεί να αντικαθίσταται από ένορκη βεβαίωση ή, στα κράτη - μέλη ή στις χώρες όπου δεν προβλέπεται ένορκη βεβαίωση, από υπεύθυνη δήλωση του ενδιαφερομένου ενώπιον αρμόδιας δικαστικής ή διοικητικής αρχής, συμβολαιογράφου ή αρμόδιου επαγγελματικού ή εμπορικού οργανισμού της χώρας καταγωγής ή της χώρας όπου είναι εγκατεστημένος ο οικονομικός φορέας ότι δεν τηρείται τέτοιο μητρώο και ότι ασκεί τη δραστηριότητα που απαιτείται για την εκτέλεση του αντικειμένου της υπό ανάθεση σύμβασης.
2.2.5.α	(“Ολικός”) Ετήσιος κύκλος εργασιών Ο (“ολικός”) ετήσιος κύκλος εργασιών του οικονομικού φορέα για τον αριθμό οικονομικών ετών που απαιτούνται βάσει της σχετικής προκήρυξης/γνωστοποίησης ή των εγγράφων της διαδικασίας σύναψης σύμβασης	Ισολογισμούς ή αποσπάσματα ισολογισμών, των τριών (3) τελευταίων ετών στις περιπτώσεις όπου η δημοσίευσή τους είναι υποχρεωτική σύμφωνα με την περί εταιρειών νομοθεσία της χώρας όπου είναι εγκατεστημένος ο οικονομικός φορέας . Σε περίπτωση που σύμφωνα με την νομοθεσία ο οικονομικός φορέας δεν υποχρεούται σε δημοσίευση ισολογισμού, τότε θα πρέπει να

Αποδεικτικά μέσα-Προμήθειες (2.2.9.2)		
α/α	Λόγος αποκλεισμού-Κριτήριο ποιοτικής επιλογής	Δικαιολογητικό
2.2.5.β	Μέσος ετήσιος κύκλος εργασιών για τον αριθμό ετών που απαιτούνται βάσει της σχετικής Διακήρυξης	υποβάλλει υπεύθυνη δήλωση για τον κύκλο εργασιών συνοδευόμενη από τα σχετικά επίσημα στοιχεία που υπάρχουν (π.χ. δηλώσεις φορολογίας εισοδήματος, δηλώσεις Φ.Π.Α. κ.λ.π.). Ομοίως σε περίπτωση που δεν έχει ακόμη ολοκληρωθεί η δημοσίευση του ισολογισμού του τελευταίου οικονομικού έτους υποβάλλεται υπεύθυνη δήλωση συνοδευόμενη από τα σχετικά επίσημα στοιχεία που υπάρχουν (π.χ. δηλώσεις φορολογίας εισοδήματος, δηλώσεις Φ.Π.Α. κ.λ.π.) για το έτος αυτό. Επιχειρήσεις που λειτουργούν ή ασκούν επιχειρηματική δραστηριότητα για χρονικό διάστημα που δεν επιτρέπει την έκδοση κατά νόμο ισολογισμών τριών ετών, υποβάλλουν τους ισολογισμούς που έχουν εκδοθεί και τα σχετικά επίσημα στοιχεία που υπάρχουν κατά το διάστημα αυτό (π.χ. δηλώσεις φορολογίας εισοδήματος, δηλώσεις Φ.Π.Α. κ.λ.π.).
2.2.5.γ	Ειδικός μέσος ετήσιος κύκλος εργασιών στον τομέα για τον αριθμό ετών που απαιτούνται βάσει της σχετικής διακήρυξης	Υπεύθυνη δήλωση του οικονομικού φορέα στην οποία θα δηλώνεται ο μέσος ειδικός ετήσιος κύκλος εργασιών των ετών που ζητούνται από τη διακήρυξη [μπορεί να ζητείται να συνοδεύεται από βεβαίωση ορκωτού ελεγκτή/ λογιστή] .
2.2.5.δ	Ετήσιος (“ειδικός”) κύκλος εργασιών Ο ετήσιος (“ειδικός”) κύκλος εργασιών του οικονομικού φορέα στον επιχειρηματικό τομέα που καλύπτεται από τη σύμβαση και προσδιορίζεται στη σχετική Διακήρυξη για τον αριθμό οικονομικών ετών που απαιτούνται	
	Σύσταση οικονομικού φορέα ή έναρξη δραστηριοτήτων	Για οικονομικούς φορείς που έχουν λειτουργήσει χρονικό διάστημα μικρότερο από το ζητούμενο στη διακήρυξη: Υπεύθυνη δήλωση του οικονομικού φορέα στην οποία θα δηλώνεται η ημερομηνία ίδρυσης του οικονομικού φορέα ή που άρχισε της δραστηριότητες στο αντικείμενο της σύμβασης. Οι λοιπές δηλώσεις προσαρμόζονται ανάλογα με το χρονικό διάστημα λειτουργίας.
2.2.5.ε	Χρηματοοικονομικές αναλογίες (δείκτες)	Υπεύθυνη δήλωση του οικονομικού φορέα στην οποία θα δηλώνονται οι πραγματικές τιμές των απαιτούμενων αναλογιών (δεικτών) που ζητούνται [μπορεί να ζητείται να συνοδεύεται από

Αποδεικτικά μέσα-Προμήθειες (2.2.9.2)		
α/α	Λόγος αποκλεισμού-Κριτήριο ποιοτικής επιλογής	Δικαιολογητικό
		βεβαίωση ορκωτού ελεγκτή/ λογιστή].
2.2.5.στ	Ασφαλιστική κάλυψη επαγγελματικών κινδύνων	Ασφαλιστήριο συμβόλαιο για την κάλυψη επαγγελματικών κινδύνων.
2.2.5.ζ	Άλλες οικονομικές ή χρηματοοικονομικές απαιτήσεις	[Κατά περίπτωση, ανάλογα με την απαίτηση. Ενδεικτικά: Εφόσον ζητείται συγκεκριμένη πιστοληπτική ικανότητα, προσκομίζεται βεβαίωση από τραπεζικά και άλλα χρηματοπιστωτικά ιδρύματα αναφορικά με την πιστοληπτική ικανότητα του οικονομικού φορέα. Εφόσον λ.χ. ζητούνται ίδια κεφάλαια, προσκομίζεται υπεύθυνη δήλωση του οικονομικού φορέα στην οποία θα δηλώνονται τα ίδια κεφάλαια [μπορεί να ζητείται να συνοδεύεται από βεβαίωση ορκωτού ελεγκτή/λογιστή].
2.2.6.α	Για τις συμβάσεις προμηθειών: παραδόσεις είδους που έχει προσδιοριστεί Μόνο για δημόσιες συμβάσεις προμηθειών: Κυριότερες παραδόσεις του είδους που έχει προσδιοριστεί κατά τη διάρκεια της περιόδου αναφοράς	α) Κατάλογο των κυριότερων προμηθειών που παραδόθηκαν και ο οποίος θα περιλαμβάνει τα κάτωθι στοιχεία εμπειρίας: Αναλυτικότερα: (i) Τα στοιχεία εμπειρίας θα περιλαμβάνονται σε πίνακα και θα είναι τα κάτωθι: α. Τίτλος της σύμβασης – Τοποθεσία. β. Ονομασία Αναδόχου (Μεμονωμένη επιχείρηση ή Κοινοπραξία) της σύμβασης. γ. Επιμερισμός των παραδόσεων κάθε επιχείρησης, στην σύμβαση (Ποσοστό και είδος συμμετοχής σε περίπτωση ένωσης ή κοινοπραξίας). δ. Εργοδότης (αποδέκτης). ε. Ημερομηνίες έναρξης - περαίωσης της σύμβασης (εφόσον έχει περαιωθεί), διάρκεια της σύμβασης. στ. Τελική αξία της σύμβασης χωρίς Φ.Π.Α. η. Εκτελεσμένη Αξία της σύμβασης χωρίς ΦΠΑ θ. Σύντομη περιγραφή του αντικειμένου της σύμβασης από την οποία θα προκύπτει ότι καλύπτει τις απαιτήσεις της διακήρυξης. (ii) Ο πίνακας αυτός συνοδεύεται , εάν μεν ο αποδέκτης είναι

Αποδεικτικά μέσα-Προμήθειες (2.2.9.2)		
α/α	Λόγος αποκλεισμού-Κριτήριο ποιοτικής επιλογής	Δικαιολογητικό
		αναθέτουσα αρχή, από συμβάσεις και πιστοποιητικά ορθής εκτέλεσης αυτών που έχουν εκδοθεί ή θεωρηθεί από την αρμόδια αρχή, στα οποία περιγράφεται το αντικείμενο της σύμβασης και θα αναφέρεται ο χρόνος υλοποίησης της και θα βεβαιώνεται ότι αυτή εκτελέστηκε έντεχνα και εντός των εγκεκριμένων χρονοδιαγραμμάτων και εάν δε ο αποδέκτης είναι ιδιωτικός φορέας, με αντίστοιχη δήλωση του αποδέκτη. Εφόσον δεν είναι δυνατή η προσκόμιση των παραπάνω, προσκομίζεται υπεύθυνη δήλωση του οικονομικού φορέα, στην οποία θα αναφέρεται ο λόγος για τον οποίο δεν κατέστη εφικτή η προσκόμιση των παραπάνω δικαιολογητικών και η οποία θα συνοδεύεται από αντίγραφο του τιμολογίου και, εφόσον υφίσταται, της σχετικής σύμβασης.
2.2.6.β	Τεχνικό προσωπικό ή τεχνικές υπηρεσίες για τον έλεγχο της ποιότητας	Υπεύθυνη δήλωση του οικονομικού φορέα με αναφορά του τεχνικού προσωπικού ή των τεχνικών υπηρεσιών, ιδίως των υπευθύνων για τον έλεγχο της ποιότητας. [Μπορεί να ζητείται να συνοδεύεται από κατάσταση προσωπικού θεωρημένη από την Επιθεώρηση Εργασίας, άλλως κατάσταση προσωπικού όπως αποτυπώνεται κάθε φορά στην τρέχουσα ισχύουσα κατάσταση ενεργού προσωπικού που τηρείται στο πληροφοριακό σύστημα ΕΡΓΑΝΗ του Υπουργείου Εργασίας και Κοινωνικών Υποθέσεων]
2.2.6.γ	Τεχνικός εξοπλισμός και μέτρα για την εξασφάλιση της ποιότητας	Υπεύθυνη δήλωση του οικονομικού φορέα στην οποία γίνεται περιγραφή του τεχνικού εξοπλισμού και των μέτρων που λαμβάνει ο οικονομικός φορέας για την εξασφάλιση της ποιότητας και των μέσων μελέτης και έρευνας της επιχείρησής του. [μπορεί να ζητείται να συνοδεύεται από αποδεικτικά κτήσης του εξοπλισμού, όπως τιμολόγια, συμφωνητικά]
2.2.6.δ	Μέσα μελέτης και έρευνας	Υπεύθυνη δήλωση του οικονομικού φορέα στην οποία γίνεται περιγραφή των μέσων μελέτης και έρευνας που λαμβάνει ο οικονομικός φορέας.
2.2.6.ε	Διαχείριση της αλυσίδας εφοδιασμού	Υπεύθυνη δήλωση του οικονομικού φορέα στην οποία θα περιγράφονται ο τρόπος διαχείρισης της αλυσίδας εφοδιασμού και

Αποδεικτικά μέσα-Προμήθειες (2.2.9.2)		
α/α	Λόγος αποκλεισμού-Κριτήριο ποιοτικής επιλογής	Δικαιολογητικό
		τα συστήματα ανίχνευσης που θα εφαρμόσει κατά την εκτέλεση της σύμβασης.
2.2.6.στ	[μόνο στην περίπτωση συμβάσεων προμηθειών, για τις οποίες απαιτούνται εργασίες τοποθέτησης ή εγκατάστασης, παροχή υπηρεσιών ή εκτέλεση έργων], Τίτλοι σπουδών και επαγγελματικών προσόντων που κατέχονται από: α) τον ίδιο τον ανάδοχο, και/ή (ανάλογα με τις απαιτήσεις που ορίζονται στη σχετική διακήρυξη) β) τα διευθυντικά στελέχη του:	Αναφορά τίτλων σπουδών και επαγγελματικών προσόντων του προμηθευτή ή των διευθυντικών στελεχών της επιχείρησης και συγκεκριμένα[μπορεί να ζητούνται κατά περίπτωση υπεύθυνη δήλωση με πίνακα με τα ονόματα, τους τίτλους σπουδών και την εμπειρία των στελεχών που θα είναι υπεύθυνα για την εκτέλεση των υπηρεσιών, βιογραφικά σημειώματα, αποδεικτικά εμπειρίας και τίτλοι σπουδών των στελεχών, καταστάσεις προσωπικού, συμβάσεις εξαρτημένης εργασίας ή/και ανεξάρτητων υπηρεσιών κατά την έννοια του άρθρου 39 παρ. 9 του Ν. 4387/2016 (Α 85) κ.α.]
2.2.6.ζ	Μέτρα περιβαλλοντικής διαχείρισης κατά την εκτέλεση της σύμβασης	Υπεύθυνη δήλωση του οικονομικού φορέα στην οποία γίνεται περιγραφή των μέτρων περιβαλλοντικής διαχείρισης που θα εφαρμόσει ο οικονομικός φορέας κατά την εκτέλεση της σύμβασης.
2.2.6.η	Μηχανήματα, εγκαταστάσεις και τεχνικός εξοπλισμός	Υπεύθυνη δήλωση του οικονομικού φορέα στην οποία θα περιγράφεται ο ελάχιστος απαιτούμενος από τη διακήρυξη εξοπλισμός. [μπορεί να ζητείται να συνοδεύεται από αποδεικτικά κτήσης του εξοπλισμού, όπως τιμολόγια, συμφωνητικά]
2.2.6.θ	Αποδοχή ελέγχων από την αναθέτουσα αρχή ή, εφόσον αυτή συγκατατεθεί, εξ ονόματός της από αρμόδιο επίσημο οργανισμό της χώρας όπου είναι εγκατεστημένος ο ανάδοχος (Για σύνθετα προϊόντα ή, κατ' εξαίρεση, για προϊόντα που πρέπει να ανταποκρίνονται σε κάποιον ιδιαίτερο σκοπό)	Υπεύθυνη δήλωση του οικονομικού φορέα στην οποία δηλώνει ότι αποδέχεται τη διενέργεια ελέγχων όσον αφορά το παραγωγικό δυναμικό ή τις τεχνικές ικανότητες του οικονομικού φορέα και, εφόσον κρίνεται αναγκαίο, όσον αφορά τα μέσα μελέτης και έρευνας που αυτός διαθέτει καθώς και τα μέτρα που λαμβάνει για τον έλεγχο της ποιότητας.
2.2.6.ι	Αριθμός διευθυντικών στελεχών κατά τα τελευταία τρία έτη	Υπεύθυνη δήλωση του οικονομικού φορέα στην οποία αναφέρεται ο αριθμός των στελεχών της επιχείρησης του κατά τα τελευταία τρία χρόνια.
2.2.6.ια	Μέσο ετήσιο εργατοϋπαλληλικό δυναμικό κατά τα τελευταία τρία έτη	Υπεύθυνη δήλωση του οικονομικού φορέα στην οποία αναφέρεται το μέσο ετήσιο εργατοϋπαλληλικό δυναμικό του κατά τα τελευταία τρία χρόνια.
2.2.6.ιβ	Ποσοστό υπεργολαβίας	Υπεύθυνη δήλωση του οικονομικού φορέα στην οποία θα δηλώνονται οι υπεργολάβοι στους οποίους θα ανατεθεί τμήμα της

Αποδεικτικά μέσα-Προμήθειες (2.2.9.2)		
α/α	Λόγος αποκλεισμού-Κριτήριο ποιοτικής επιλογής	Δικαιολογητικό
		σύμβασης και το ποσοστό της υπεργολαβίας, καθώς και υπεύθυνη δήλωση των προτεινόμενων υπεργολάβων ότι αποδέχονται την ανάθεση της υπεργολαβίας με το σχετικό ποσοστό, σε περίπτωση που ο οικονομικός φορέας ανακηρυχθεί ανάδοχος.
2.2.6.ιγ	Για τις συμβάσεις προμηθειών: δείγματα, περιγραφή ή φωτογραφίες χωρίς την πιστοποίηση γνησιότητας	Προσκομίζονται κατά περίπτωση οι ζητούμενες φωτογραφίες ή περιγραφή των υπό προμήθεια αγαθών. Σε περίπτωση που η διακήρυξη προβλέπει την προσκόμιση δειγμάτων, μπορεί να ζητείται να περιλαμβάνεται στο φάκελο δελτίο αποστολής των δειγμάτων.
2.2.6.ιδ	Για τις συμβάσεις προμηθειών: πιστοποιητικά από επίσημα ινστιτούτα ή επίσημες υπηρεσίες ελέγχου της ποιότητας	Τα κατά περίπτωση ζητούμενα ή ισοδύναμα πιστοποιητικά ελέγχου ποιότητας. Εάν ο οικονομικός φορέας δεν διαθέτει τέτοια ή ισοδύναμα πιστοποιητικά υπεύθυνη δήλωση με την οποία θα εξηγήει τους λόγους και θα διευκρινίζει ποια άλλα αποδεικτικά μέσα μπορούν να προσκομιστούν όσον αφορά τα συστήματα ή πρότυπα διασφάλισης ποιότητας
2.2.7.α	Πιστοποιητικά από ανεξάρτητους οργανισμούς σχετικά με πρότυπα διασφάλισης ποιότητας, συμπεριλαμβανομένης της προσβασιμότητας για άτομα με ειδικές ανάγκες	Τα κατά περίπτωση ζητούμενα πιστοποιητικά που αποδεικνύουν τη συμμόρφωση με τα απαιτούμενα πρότυπα διασφάλισης ποιότητας. Εάν ο οικονομικός φορέας δεν διαθέτει τέτοια ή ισοδύναμα πρότυπα από οργανισμούς εδρεύοντες σε κράτη-μέλη υπεύθυνη δήλωση με την οποία θα εξηγήει τους λόγους και θα διευκρινίζει ποια άλλα αποδεικτικά μέσα μπορούν να προσκομιστούν όσον αφορά τα συστήματα ή πρότυπα διασφάλισης ποιότητας
2.2.7.β	Πιστοποιητικά από ανεξάρτητους οργανισμούς σχετικά με συστήματα ή πρότυπα περιβαλλοντικής διαχείρισης	Τα κατά περίπτωση ζητούμενα πιστοποιητικά που αποδεικνύουν τη συμμόρφωση με τα απαιτούμενα πρότυπα περιβαλλοντικής διαχείρισης. Εάν ο οικονομικός φορέας δεν διαθέτει τέτοια ή ισοδύναμα πρότυπα από οργανισμούς εδρεύοντες σε κράτη-μέλη, υπεύθυνη δήλωση με την οποία θα εξηγήει τους λόγους και θα διευκρινίζει ποια άλλα αποδεικτικά μέσα μπορούν να προσκομιστούν όσον αφορά τα συστήματα ή πρότυπα περιβαλλοντικής διαχείρισης

ΠΑΡΑΡΤΗΜΑ VII

Περιεχόμενο Υπεύθυνων Δηλώσεων που προσκομίζονται ως δικαιολογητικά
κατακύρωσης. (ΕΑΑΔΗΣΥ)

**ΠΕΡΙΕΧΟΜΕΝΟ ΥΠΕΥΘΥΝΗΣ-ΩΝ ΔΗΛΩΣΗΣ-ΔΗΛΩΣΕΩΝ ΠΟΥ ΠΡΟΣΚΟΜΙΖΟΝΤΑΙ ΩΣ
ΔΙΚΑΙΟΛΟΓΗΤΙΚΑ ΚΑΤΑΚΥΡΩΣΗΣ¹**

Δηλώνω υπεύθυνα ότι:

Παράγραφος 2.2.3.2. διακήρυξης:

Δεν έχει κριθεί με δικαστική ή διοικητική απόφαση που έχουν καταστεί τελεσίδικες και με δεσμευτική ισχύ σύμφωνα με τις σύμφωνα με διατάξεις της χώρας όπου είναι εγκατεστημένη η επιχείρησή μας ή την ελληνική νομοθεσία ότι έχω/έχουμε αθετήσει υποχρεώσεις όσον αφορά στην καταβολή φόρων ή εισφορών κοινωνικής ασφάλισης^{2,3}.

Ή

Έχει κριθεί με δικαστική ή διοικητική απόφαση που δεν έχουν καταστεί τελεσίδικες και με δεσμευτική ισχύ σύμφωνα με τις σύμφωνα με διατάξεις της χώρας όπου είναι εγκατεστημένη η επιχείρησή μας ή την ελληνική νομοθεσία, ότι έχω/έχουμε αθετήσει υποχρεώσεις όσον αφορά στην καταβολή φόρων ή εισφορών κοινωνικής ασφάλισης αλλά τα συγκεκριμένα ποσά είναι εξαιρετικά μικρά. *[αναγράφονται τα ποσά]*

Ή

Έχει κριθεί με δικαστική ή διοικητική απόφαση που έχουν καταστεί τελεσίδικες και με δεσμευτική ισχύ σύμφωνα με τις σύμφωνα με διατάξεις της χώρας όπου είναι εγκατεστημένη η επιχείρησή μας ή την εθνική νομοθεσία ότι έχω/έχουμε αθετήσει

¹ Αφορά στην περίπτωση που δεν προβλέπεται η έκδοση πιστοποιητικού και δεν είναι υποχρεωτική η ένορκη βεβαίωση κατά τους όρους της διακήρυξης και της κείμενης νομοθεσίας

² Αν ο οικονομικός φορέας είναι Έλληνας πολίτης ή έχει την εγκατάστασή του στην Ελλάδα, η παρούσα δήλωση αφορά ως προς εισφορές κοινωνικής ασφάλισης τόσο την κύρια όσο και την επικουρική ασφάλιση.

³ Οι υποχρεώσεις θεωρείται ότι δεν έχουν αθετηθεί εφόσον δεν έχουν καταστεί ληξιπρόθεσμες ή εφόσον αυτές έχουν υπαχθεί σε δεσμευτικό διακανονισμό που τηρείται. Επίσης, όταν οι υποχρεώσεις έχουν εκπληρωθεί με την καταβολή των φόρων ή των εισφορών κοινωνικής ασφάλισης, συμπεριλαμβανομένων, κατά περίπτωση, των δεδουλευμένων τόκων ή των προστίμων, είτε όταν υπάρχει υπαγωγή σε δεσμευτικό διακανονισμό για την καταβολή στο μέτρο που τηρούνται οι όροι του δεσμευτικού διακανονισμού.

υποχρεώσεις όσον αφορά στην καταβολή φόρων ή εισφορών κοινωνικής ασφάλισης αλλά ενημερώθηκα/ενημερωθήκαμε σχετικά με το ακριβές ποσό που οφείλεται λόγω αθέτησης των υποχρεώσεων όσον αφορά στην καταβολή φόρων ή εισφορών κοινωνικής ασφάλισης σε χρόνο κατά τον οποίο δεν είχα/είχαμε τη δυνατότητα να εκπληρώσουμε τις υποχρεώσεις μας ή να προβούμε σε δεσμευτικό διακανονισμό πριν από την εκπνοή της προθεσμίας αίτησης συμμετοχής/της προθεσμίας υποβολής προσφοράς. *[αναγράφεται το ποσό και η ημερομηνία ενημέρωσης]*

Παράγραφος 2.2.3.4. περ. α Διακήρυξης

Κατά την εκτέλεση των δημόσιων συμβάσεων δεν έχω/ουμε αθετήσει τις υποχρεώσεις μας που απορρέουν από τις διατάξεις της περιβαλλοντικής, κοινωνικοασφαλιστικής και εργατικής νομοθεσίας, που έχουν θεσπισθεί με το δίκαιο της Ένωσης, το ελληνικό δίκαιο, συλλογικές συμβάσεις καθώς και τις διατάξεις οι οποίες απαριθμούνται στο Παράρτημα Χ του Προσαρτήματος Α του ν. 4412/2016:

Παράγραφος 2.2.3.4. περ. β Διακήρυξης⁴

Έχω/έχουμε υπαχθεί σε προπτωχευτική ή πτωχευτική διαδικασία αλλά είμαι/είμαστε σε θέση να εκτελέσω/ουμε τη σύμβαση, λαμβάνοντας υπόψη τις ισχύουσες διατάξεις και τα μέτρα για τη συνέχιση της επιχειρηματικής λειτουργίας μου/μας *[αναγράφονται τα αποδεικτικά στοιχεία]*

Ιδίως στην περίπτωση εξυγίανσης:

Έχω υπαχθεί σε διαδικασία εξυγίανσης *[αναγράφεται ο αριθμός και η ημερομηνία έκδοσης δικαστικής απόφασης]* και τηρώ/τηρούμε τους όρους αυτής.

Παράγραφος 2.2.3.4. περ. γ Διακήρυξης⁵

Δεν έχω/έχουμε συνάψει συμφωνίες με άλλους οικονομικούς φορείς με στόχο τη στρέβλωση του ανταγωνισμού.

⁴ Ο όρος αυτός περιλαμβάνεται στη Δήλωση εφόσον περιλαμβάνεται στη Διακήρυξη ο συγκεκριμένος δυνητικός λόγος αποκλεισμού

⁵ Ο όρος αυτός περιλαμβάνεται στη Δήλωση εφόσον περιλαμβάνεται στη Διακήρυξη ο συγκεκριμένος δυνητικός λόγος αποκλεισμού

Ή

Τυγχάνει στη περίπτωση μου εφαρμογής η περίπτωση β. της παρ. 3 του άρθρου 44 του ν. 3959/2011 (Α' 93), και δεν έχω υποπέσει σε επανάληψη της παράβασης.

Παράγραφος 2.2.3.4. περ. δ Διακήρυξης⁶

Δεν συντρέχουν στο πρόσωπό μου/μας καταστάσεις σύγκρουσης συμφερόντων (προσωπικών, οικογενειακών, οικονομικών, πολιτικών ή άλλων κοινών), οι οποίες να μου/μας είναι γνωστές μέχρι και την υπογραφή της παρούσας, με :

α) μέλη του προσωπικού της αναθέτουσας αρχής *ή του παρόχου υπηρεσιών διαδικασιών σύναψης συμβάσεων ο οποίος ενεργεί εξ ονόματος της αναθέτουσας αρχής*, συμπεριλαμβανομένων των μελών των αποφαινόμενων ή/και γνωμοδοτικών οργάνων ή/και

β) μέλη των οργάνων διοίκησης ή άλλων οργάνων της αναθέτουσας αρχής ή/και

γ) τους συζύγους και συγγενείς εξ αίματος ή εξ αγχιστείας, κατ' ευθεία μεν γραμμή απεριορίστως, εκ πλαγίου δε έως και τέταρτου βαθμού των προσώπων των περιπτώσεων α' και β',

τα οποία:

αα) εμπλέκονται στη διεξαγωγή της διαδικασίας σύναψης σύμβασης, συμπεριλαμβανομένου του σχεδιασμού και της προετοιμασίας της διαδικασίας, καθώς και της κατάρτισης των εγγράφων της σύμβασης ή/και

ββ) μπορούν να επηρεάσουν την έκβασή της

Ή

Έχουν υποπέσει στην αντίληψή μου/μας οι εξής καταστάσεις οι οποίες θα μπορούσαν να εκληφθούν ως καταστάσεις σύγκρουσης συμφερόντων κατά την έννοια του άρθρου 24 του ν. 4412/2016*[αναγράφονται με ακρίβεια και πληρότητα οι πληροφορίες που αφορούν σε καταστάσεις ενδεχόμενης σύγκρουσης συμφερόντων]*

Παράγραφος 2.2.3.4. περ. ε Διακήρυξης⁷

⁶ Ο όρος αυτός περιλαμβάνεται στη Δήλωση εφόσον περιλαμβάνεται στη Διακήρυξη ο συγκεκριμένος δυνητικός λόγος αποκλεισμού

⁷ Ο όρος αυτός περιλαμβάνεται στη Δήλωση εφόσον περιλαμβάνεται στη Διακήρυξη ο συγκεκριμένος δυνητικός λόγος αποκλεισμού

Δεν έχω/έχουμε παράσχει συμβουλές στην αναθέτουσα αρχή ή δεν έχω/έχουμε με άλλο τρόπο εμπλακεί στην προετοιμασία της διαδικασίας σύναψης της σύμβασης. Τα ανωτέρω ισχύουν και για τις συνδεδεμένες με εμένα επιχειρήσεις.

Ή

Έχω/έχουμε συμμετάσχει στην προετοιμασία της διαδικασίας σύναψης των εγγράφων της παρούσας σύμβασης με την εξής ιδιότητα....

[αναγράφονται με ακρίβεια και πληρότητα οι πληροφορίες που αφορούν στον χρόνο και τον τρόπο πρότερης συμμετοχής]

Παράγραφος 2.2.3.4. περ. στ Διακήρυξης⁸

Δεν έχω επιδείξει σοβαρή ή επαναλαμβανόμενη πλημμέλεια κατά την εκτέλεση ουσιώδους απαίτησης στο πλαίσιο προηγούμενης δημόσιας σύμβασης, προηγούμενης σύμβασης με αναθέτοντα φορέα ή προηγούμενης σύμβασης παραχώρησης που είχε ως αποτέλεσμα την πρόωρη καταγγελία της προηγούμενης σύμβασης, αποζημιώσεις ή άλλες παρόμοιες κυρώσεις.

Παράγραφος 2.2.3.4. περ. ζ Διακήρυξης⁹

Δεν έχω/έχουμε κριθεί ένοχος-οι εκ προθέσεως σοβαρών απατηλών δηλώσεων κατά την παροχή των πληροφοριών που απαιτούνται για την εξακρίβωση της απουσίας των λόγων αποκλεισμού ή την πλήρωση των κριτηρίων επιλογής, και δεν έχω αποκρύψει τις πληροφορίες αυτές

Παράγραφος 2.2.3.4. περ. η Διακήρυξης¹⁰

Δεν έχω/έχουμε επιχειρήσει να επηρεάσω/ουμε με αθέμιτο τρόπο τη διαδικασία λήψης αποφάσεων της αναθέτουσας αρχής, να αποκτήσω/ουμε εμπιστευτικές πληροφορίες που ενδέχεται να αποφέρουν αθέμιτο πλεονέκτημα στη διαδικασία σύναψης σύμβασης ή να παράσχω/ουμε με απατηλό τρόπο παραπλανητικές

⁸ Ο όρος αυτός περιλαμβάνεται στη Δήλωση εφόσον περιλαμβάνεται στη Διακήρυξη ο συγκεκριμένος δυνητικός λόγος αποκλεισμού

⁹ Ο όρος αυτός περιλαμβάνεται στη Δήλωση εφόσον περιλαμβάνεται στη Διακήρυξη ο συγκεκριμένος δυνητικός λόγος αποκλεισμού

¹⁰ Ο όρος αυτός περιλαμβάνεται στη Δήλωση εφόσον περιλαμβάνεται στη Διακήρυξη ο συγκεκριμένος δυνητικός λόγος αποκλεισμού

πληροφορίες που ενδέχεται να επηρεάσουν ουσιωδώς τις αποφάσεις που αφορούν στον αποκλεισμό, την επιλογή ή την ανάθεση της παρούσας δημόσιας σύμβασης.

Παράγραφος 2.2.3.4. περ. θ Διακήρυξης¹¹

Δεν έχω/έχουμε διαπράξει σοβαρό επαγγελματικό παράπτωμα και δεν έχει επιβληθεί σε βάρος μου/μας πειθαρχική ποινή ή άλλους είδους κύρωση στο πλαίσιο του επαγγέλματός μου/μας από αρμόδια εποπτική αρχή/φορέα με πειθαρχικές-κυρωτικές αρμοδιότητες.

Παράγραφος 2.2.3.9. διακήρυξης:

Δεν έχει επιβληθεί εις βάρος μου/μας με διοικητική πράξη ή δικαστική απόφαση αποκλεισμός από τη συμμετοχή σε μελλοντικές διαδικασίες σύναψης δημόσιων συμβάσεων καθώς και συμβάσεων παραχώρησης.

Έχει επιβληθεί εις βάρος μου/μας με διοικητική πράξη ή δικαστική απόφαση αποκλεισμός από τη συμμετοχή σε μελλοντικές διαδικασίες σύναψης δημόσιων συμβάσεων καθώς και συμβάσεων παραχώρησης, αλλά η ισχύς της διοικητικής πράξεως έχει ανασταλεί με προσωρινή διαταγή .../με απόφαση επί της αιτήσεως αναστολής. *[αναφέρεται αριθμός και ημερομηνία απόφασης καθώς και πληροφορίες για την κύρια δίκη]*

Αν επέλθουν μεταβολές στις προϋποθέσεις για τις οποίες υποβάλλεται η παρούσα μέχρι τη σύναψη της σύμβασης, θα ενημερώσω/ουμε αμελλητί σχετικά την αναθέτουσα αρχή.

¹¹ Ο όρος αυτός περιλαμβάνεται στη Δήλωση εφόσον περιλαμβάνεται στη Διακήρυξη ο συγκεκριμένος δυνητικός λόγος αποκλεισμού.

ΔΗΛΩΣΗ ΟΨΙΓΕΝΩΝ ΜΕΤΑΒΟΛΩΝ¹²

Δεν έχουν επέλθει στο πρόσωπό μου/μας οψιγενείς μεταβολές κατά την έννοια του άρθρου 104 του Ν. 4412/2016.

¹² Απαιτείται μόνον στην περίπτωση του προσυμβατικού ελέγχου ή της άσκησης προδικαστικής προσφυγής κατά της απόφασης κατακύρωσης